

Dell™ 2355dn Laser MFP

Guida dell'utente



Manuale dell'utente - Dell™ 2355dn Laser MFP

Fare clic a sinistra per ottenere informazioni su funzioni, opzioni e operazioni della stampante. Per informazioni sulla documentazione inclusa con la stampante, vedere "Reperimento di informazioni".

Per ordinare cartucce di ricambio per il toner o altri materiali da Dell:

- 1 Fare doppio clic sull'icona **Riordina toner MFP laser Dell 2355dn** disponibile sul desktop.



OPPURE

- 2 Visitare il sito Web Dell o, in alternativa, ordinare i materiali per la stampante Dell per telefono.

<http://www.dell.com/supplies>

Come contattare Dell



NOTA: se non si dispone di una connessione Internet, è possibile reperire informazioni sulla fattura d'acquisto, sui documenti che accompagnano il prodotto o sul catalogo dei prodotti Dell.

Dell mette a disposizione numerose opzioni di supporto e servizio online e telefoniche.

La disponibilità varia in base al Paese e al prodotto ed è possibile che alcuni servizi non siano disponibili in tutti i paesi. Per contattare Dell per informazioni commerciali, supporto tecnico o servizio clienti:

- 1 Visitare www.support.dell.com.
- 2 Verificare il proprio paese o regione nel menu a discesa **Choose A Country/Region** nella parte inferiore della pagina.
- 3 Fare clic su **Contact Us** sulla parte sinistra.
- 4 Selezionare il collegamento del servizio o supporto in base alle proprie esigenze.
- 5 Scegliere il metodo più comodo per contattare Dell.

Diciture Nota, Avviso e Attenzione



NOTA: la dicitura **NOTA** indica informazioni importanti come ausilio per un migliore utilizzo della stampante.



AVVISO: la dicitura **AVVISO** indica i danni potenziali all'hardware o la perdita di dati e spiega come evitare il problema.



ATTENZIONE: la dicitura **ATTENZIONE** indica un potenziale danno alle cose, alle persone o la morte.



Le informazioni contenute in questo documento sono soggette a modifica senza preavviso.

© 2010 Dell Inc. Tutti i diritti riservati.

Marchi utilizzati nel presente documento: *Dell*, il logo *DELL*, *Inspiron*, *Dell Precision*, *Dimension*, *OptiPlex*, *Latitude*, *PowerEdge*, *PowerVault*, *PowerApp*, *Dell OpenManage* e il logo *YOURS IS HERE* sono marchi di Dell Inc.; *Intel*, *Pentium* e *Celeron* sono marchi registrati di Intel Corporation negli Stati Uniti e in altri Paesi; *Microsoft*, *Windows*, *Windows Server*, *MS-DOS*, *Windows Vista* e *Windows 7* sono marchi o marchi registrati di Microsoft Corporation negli Stati Uniti e/o in altri paesi.

Gli altri marchi e nomi possono essere utilizzati nel presente documento per indicare le entità che rivendicano i marchi e i nomi dei propri prodotti. Dell Inc. rinuncia a qualsiasi interesse proprietario nei marchi e nei nomi commerciali non di sua proprietà.

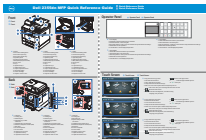
Reperimento di informazioni

Informazioni desiderate	Dove trovare le informazioni
<ul style="list-style-type: none"> • Driver per la stampante • Guida dell'utente 	<p>CD Software e documentazione</p>  <p>È possibile utilizzare il CD Software e documentazione per installare, disinstallare o reinstallare driver e utilità o accedere alla guida dell'utente. Per ulteriori informazioni, vedere "Panoramica sul software".</p> <p>Il CD Software e documentazione può contenere dei file Leggimi con gli ultimi aggiornamenti sulle modifiche tecniche alla stampante o materiale di riferimento avanzato per tecnici e utenti esperti.</p>
<ul style="list-style-type: none"> • Come usare la stampante 	<p>Guida di riferimento rapido</p>  <p>⚠ ATTENZIONE: leggere e seguire tutte le istruzioni in merito alla sicurezza presentate nella Guida al prodotto prima di configurare e utilizzare la stampante.</p> <p>📄 NOTA: a seconda del paese, la Guida di riferimento rapido potrebbe non essere inclusa con il prodotto.</p>
<ul style="list-style-type: none"> • Come impostare la stampante 	<p>Grafico di impostazione</p> 
<ul style="list-style-type: none"> • Informazioni sulla sicurezza • Informazioni sulla garanzia • Informazioni sulle normative 	<p>Guida al prodotto</p> 

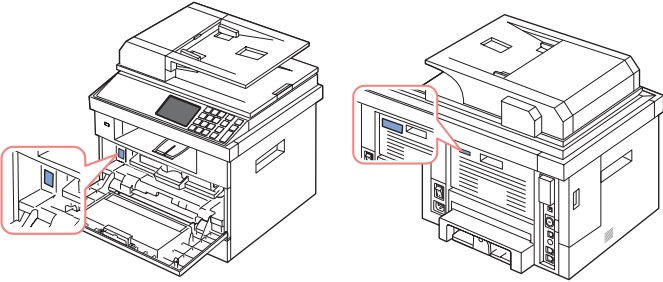
Informazioni desiderate	Dove trovare le informazioni
<p>Codice di assistenza rapida</p>	<p>Codice di assistenza rapida</p>  <p>Identificare la stampante quando si utilizza support.dell.com o si contatta l'assistenza tecnica.</p> <p>Immettere il codice di assistenza rapida per indirizzare la chiamata quando si contatta l'assistenza tecnica. Il codice di assistenza rapida non è disponibile in tutti i paesi.</p>
<ul style="list-style-type: none"> • Ultimi driver per la stampante • Risposte alle domande relative all'assistenza tecnica • Documentazione per la stampante 	<p>Sito Web dell'assistenza Dell: support.dell.com</p> <p>Il sito Web dell'assistenza Dell fornisce diversi strumenti online, quali:</p> <ul style="list-style-type: none"> • Soluzioni - Suggerimenti per la soluzione dei problemi, articoli redatti da tecnici e corsi online • Aggiornamenti - Informazioni sugli aggiornamenti relative a componenti, come la memoria • Assistenza clienti - Informazioni per contattare l'assistenza clienti, sullo stato degli ordini, sulla garanzia e sulle riparazioni • Scaricamenti - Driver • Riferimenti - Documentazione della stampante e specifiche sui prodotti <p>Il servizio di assistenza Dell è disponibile all'indirizzo support.dell.com. Selezionare la propria regione nella pagina WELCOME TO DELL SUPPORT e immettere le informazioni necessarie per accedere agli strumenti e alle informazioni dell'assistenza.</p>

Sommario

Manuale dell'utente - DellITM 2355dn Laser MFP	1
Come contattare Dell	1
Reperimento di informazioni	3
Disimballo della stampante	17
Descrizione della stampante	20
Vista anteriore	20
Vista posteriore	21
Funzioni dei pulsanti del pannello di controllo	22
Tasti comuni	22
Tasti funzione	22
Tasti fax	22
Descrizione del LED Stato	23
Presentazione della schermata principale	24
Touch screen	24
Descrizione della tastiera	25
Uso del menu di scelta rapida	26
Caratteri interni	27
Stampa dell'elenco dei caratteri PCL	27
Stampa dell'elenco dei caratteri PS3	27
Impostazione dell'hardware	27
Installazione della cartuccia del toner	29
Caricamento della carta	31
Esecuzione dei collegamenti	34
Collegamento della linea telefonica	34
Collegamento del cavo della stampante	37
Accensione della stampante	39
Sequenza di impostazione del fax	39
Funzioni di menu della stampante Dell 2355dn Laser MFP	40

Stampa delle impostazioni della stampante e del menu del pannello di controllo	42
Stampa delle impostazioni della stampante	42
Stampa delle impostazioni del menu del pannello di controllo	42
Impostazione dell'ID del dispositivo	42
Modifica della lingua del display	43
Selezione del paese	43
Modalità Risparmio energia	43
Impostazione di audio e volume	45
Impostazione dell'ora legale (solo per gli USA)	45
Modalità Risparmio della lampada dello scanner	46
Modifica della modalità predefinita	46
Impostazione dell'opzione Timeout	46
Impostazione della gestione dei lavori	47
Impostazione della modalità Risparmio toner	47
Impostazione dell'avviso Toner scarso	47
Esclusione delle pagine vuote	48
Disattivazione del messaggio di avviso Toner scarso (solo per la funzione fax)	48
Panoramica sul software	50
Strumento Web per la configurazione di stampanti Dell	52
Stato della stampante	53
Impostazioni della stampante	53
Impostazioni server della stampante	53
Impostazioni fax	53
Impostazioni e-mail	54
Copia delle impostazioni stampante	58
Statistiche sulla stampa	58
Imposta password	58
Wireless	58
Guida in linea	58
Installazione del software nel sistema operativo Microsoft® Windows®	59
Installazione del software Dell per la stampa locale	60

Installazione di rete	62
Installazione del software Dell per la stampa in rete	63
Disinstallazione del software	69
Utilizzo di Dell Toner Management System	70
Controllo stato della stampante	70
Utilità impostazioni stampante	71
Sezione Directory	72
Sezione Impostazione fax	73
Sezione Impostazione	73
Sezione Layout	73
Sezione Opzioni di carta	73
Sezione Grafica	73
Sezione Emulazione	74
Sezione Rete(IPv4)	74
Utilità Aggiornamento firmware	74
Set IP Address Utility	76

Gestione della carta

Indicazioni sul supporto di stampa	78
Carta	78
Lucidi	83
Buste	83
Etichette	85
Cartoncini	86
Conservazione del supporto di stampa	87
Identificazione dell'alimentazione del supporto di stampa e specifiche	88
Selezione di una posizione di uscita	93
Stampa sul vassoio di uscita (lato stampato rivolto verso il basso)	94
Stampa sullo sportello posteriore (lato stampato rivolto verso l'alto)	94
Caricamento del supporto di stampa nel vassoio della carta	95
Utilizzo dell'alimentatore multifunzione (MPF)	96
Impostazione del formato della carta	99

Impostazione del tipo di carta	99
Impostazione del margine della carta	99
Impostazione del vassoio della carta	101
Impostazione del collegamento dei vassoi	101
Vassoio sostitutivo	101
Impostazione del vassoio predefinito	101
Impostazione del flusso di alimentazione della carta	102
Impostazione dell'alimentazione automatica della carta	102
Comportamento vassoio	103
Collegamento vassoio	103
Dimensioni sostitutive	103
MPF	104
Modalità Bypass	104
Modalità Vassoio	104

Stampa

Stampa di un documento	106
Annullamento di un lavoro di stampa	108
Impostazioni della stampante	109
Scheda Base	110
Scheda Carta	112
Scheda Grafica	114
Scheda Avanzate	117
Scheda Dell.	118
Utilizzo dell'impostazione Preferiti	119
Uso della Guida	119
Stampa di più pagine su un foglio di carta	121
Modifica della percentuale del documento	122
Adattamento del documento al formato di carta selezionato	123
Stampa di poster	124
Stampa di libretti	125
Stampa su entrambe le facciate del foglio	127
Uso di filigrane	128
Uso di una filigrana esistente	128

Creazione di una filigrana	129
Modifica di una filigrana	130
Eliminazione di una filigrana	130
Uso di overlay	131
Cosa è un overlay?	131
Creazione di un nuovo overlay di pagina	131
Uso degli overlay di pagina	133
Eliminazione di un overlay di pagina	134

Copia

Caricamento della carta per la copia	138
Selezione del vassoio della carta	138
Preparazione di un documento	138
Caricamento di un documento originale	139
Creazione di copie	141
Impostazione delle opzioni di copia	142
Numero di copie	142
Riduzione/Ingrandimento di copie	142
Contrasto	143
Dimensioni originale	143
Tipo di originale	143
Utilizzo delle funzioni di copia speciali	144
Copia ECO	145
Copia libro	145
Copia fascicolata	146
Copia con adattamento automatico	146
Copia con clonazione	147
Copia di poster	148
Copia di documenti d'identità	148
Copia di 2 o 4 pagine per foglio (N su 1)	150
Stampa di copie su entrambi i lati della carta	150
Modifica delle impostazioni predefinite	151

Digitalizzazione

Panoramica sulla digitalizzazione	154
SmarThru Office	154
Avvio di SmarThru Office	154
Utilizzo di SmarThru Office	155
Digitalizzazione con Dell Scan Manager	158
Informazioni su Dell Scan Manager	158
Impostazione delle informazioni per la digitalizzazione in Dell Scan Manager .	158
Digitalizzazione su un'applicazione per PC	160
Digitalizzazione ed invio di un'e-mail	161
Digitalizzazione e invio a un server SMB	162
Digitalizzazione e invio a un server FTP	163
Digitalizzazione e invio di un'e-mail personalizzata	164
Digitalizzazione su server fax	165
Digitalizzazione con il driver WIA (Windows Image Acquisition)	166
Digitalizzazione su un dispositivo di memoria USB	167
Informazioni sulla memoria USB	167
Collegamento di una chiave di memoria USB	168
Digitalizzazione tramite le impostazioni predefinite	168
Modifica delle impostazioni della funzione di digitalizzazione	170
Gestione della memoria USB	171
Eliminazione di un file immagine	171
Formattazione della memoria USB	171
Stampa dalla chiave di memoria USB	172
Visualizzazione dello stato della memoria USB	172
Stampa dalla chiave di memoria USB	172
Visualizzazione dello stato della memoria USB	172
Impostazione della digitalizzazione su e-mail	173
Impostazione dell'account e-mail	173
Digitalizzazione tramite connessione di rete	174
Preparazione per la digitalizzazione di rete	174
Impostazione della Rubrica indirizzi	180

Registrazione dei numeri e-mail locali	180
Aggiunta di un indirizzo e-mail alla rubrica	180
Modifica o eliminazione di un indirizzo e-mail	180
Numeri di gruppo	181
Configurazione dei numeri e-mail di gruppo	181
Assegnazione di indirizzi e-mail a un numero di selezione di gruppo	181
Eliminazione di un numero di gruppo	182
Modifica dei numeri di gruppo	182
Stampa della Rubrica	183
Modifica delle impostazioni predefinite	183

Rete

Informazioni sulla condivisione della stampante in rete	186
Stampante condivisa localmente	186
Stampante collegata in una rete cablata	186
Stampa in rete	186
Impostazione di una stampante condivisa a livello locale	186
In Windows 2000/XP/Server 2003/Server 2008/Vista/ 7/ Server 2008 R2	186
Impostazione di una stampante collegata in rete	190
1 Tramite programmi dell'amministratore di rete	190
2 Tramite il pannello di controllo	190

Fax

Impostazione dell'ID stampante	196
Impostazione dell'ora e della data	196
Impostazione dell'ora legale	197
Modifica del formato dell'ora	197
Impostazione dei suoni	198
Altoparlante, suoneria, tono di chiamata, segnali acustici in caso di errore, conflitto e selezione	198
Modalità per il risparmio sui costi telefonici	198
Impostazione del sistema fax	199

Modifica delle opzioni di impostazione fax	199
Opzioni del fax predefinite	199
Verifica del collegamento della linea fax	201
Invio di un fax	202
Regolazione del contrasto	202
Regolazione della risoluzione	202
Invio manuale di un fax	203
Invio automatico di un fax	204
Invio diretto di fax	205
Conferma delle trasmissioni	205
Ricomposizione automatica del numero	206
Ricomposizione del numero di fax	206
Ricezione di un fax	206
Informazioni sulle modalità di ricezione	207
Caricamento della carta per la ricezione di fax	207
Ricezione automatica nella modalità fax	207
Ricezione manuale in modalità Telefono	207
Ricezione automatica nella modalità Sgr/Fax	207
Ricezione manuale tramite un telefono ausiliario	208
Ricezione di fax utilizzando la modalità DRPD	208
Ricezione di fax nella memoria	209
Selezione automatica	209
Selezione abbreviata	209
Selezione di gruppi di numeri	211
Ricerca di un numero nella memoria	214
Stampa di un elenco della rubrica	215
Altri modi di inviare fax	215
Invio differito di fax	215
Invio di un fax con trasmissione prioritaria	216
Aggiunta di documenti a un fax pianificato	217
Annullamento di un fax pianificato	218
Inoltro di fax a indirizzi e-mail	218
Altre funzioni	220

Utilizzo della modalità di ricezione sicura	220
Stampa di rapporti	221
Uso delle impostazioni fax avanzate	223
Backup dei fax	226

Macintosh

Installazione del software per Macintosh	228
Installazione del driver della stampante	228
Disinstallazione del driver della stampante	229
Installazione del driver dello scanner	229
Disinstallazione del driver dello scanner	229
Impostazione della stampante	230
Per un Macintosh con collegamento di rete	230
Per un Macintosh con collegamento USB	231
Stampa	232
Stampa di un documento	232
Modifica delle impostazioni della stampante	232
Stampa di più pagine su un foglio	233
Stampa fronte-retro	234
Digitalizzazione	237

Linux

Informazioni preliminari	240
Installazione del driver MFP	240
Requisiti di sistema	240
Installazione del driver MFP	241
Disinstallazione del driver MFP	247
Utilizzo di Unified Driver Configurator	248
Printers configuration	249
Scanners Configuration	251
MFP Ports Configuration	252
Configurazione delle proprietà della stampante	253

Stampa di un documento	254
Stampa dalle applicazioni	254
Stampa di file	256
Digitalizzazione di un documento	256
Utilizzo di Image Editor	260

Manutenzione

Cancellazione della NVRAM della stampante	264
Backup dei dati	265
Backup dei dati	265
Ripristino dei dati	265
Pulizia della stampante	266
Pulizia del rivestimento esterno	266
Pulizia delle parti interne	266
Pulizia dello scanner	269
Manutenzione della cartuccia del toner	270
Conservazione della cartuccia del toner	270
Ridistribuzione del toner	270
Sostituzione della cartuccia del toner	272
Pulizia del tamburo	273
Parti di ricambio	274
Ordinazione dei materiali di consumo	275

Risoluzione dei problemi

Rimozione della carta inceppata nel DADF	278
Rimozione della carta inceppata nel vassoio della carta	282
Inceppamento carta (vassoio 1)	283
Inceppamento carta (vassoio 2 opzionale)	284
Inceppamento nell'MPF	286
Inceppamento nell'area del fusore	286
Inceppamento nell'uscita della carta	287
Inceppamento fronte-retro	291

Suggerimenti per evitare gli inceppamenti della carta	293
Eliminazione dei messaggi di errore dal display LCD	294
Risoluzione dei problemi	301
Problemi di alimentazione della carta	301
Problemi di stampa	302
Problemi di qualità di stampa	304
Problemi con il fax	310
Problemi di copia	312
Problemi di digitalizzazione	313
Problemi di indirizzi globali	314
Problemi comuni in Windows	315
Problemi comuni in Linux	316
Problemi comuni in Macintosh	318
Risoluzione degli errori PostScript (PS)	320

Installazione degli accessori

Precauzioni durante l'installazione degli accessori della stampante	322
Installazione della memoria della stampante	322
Installazione del vassoio 2 opzionale	325
Installazione della scheda di interfaccia di rete wireless	327

Specifiche

Specifiche generali	330
Specifiche dello scanner e della copiatrice	331
Specifiche della stampante	333
Specifiche del fax	335
Specifiche della carta	336
Panoramica	336
Indicazioni per l'uso della carta	337
Indicazioni per l'uso della carta	338
Specifiche della carta	340

Capacità di uscita carta	340
Ambiente di immagazzinamento della carta e della stampante	340

Disimballo della stampante

1 Scegliere una posizione per la stampante.



ATTENZIONE: per sollevare la stampante in condizioni di sicurezza servono almeno due persone.

- Lasciare spazio sufficiente per aprire il vassoio della stampante, i coperchi, gli sportelli e gli accessori opzionali. È anche importante lasciare uno spazio sufficiente attorno alla stampante per consentire una adeguata ventilazione.
- Fornire un ambiente adeguato:
 - Una superficie solida e in piano.
 - Lontano dal flusso d'aria diretto di condizionatori d'aria, stufe o ventilatori.
 - Lontano dalla luce solare diretta, dall'umidità estrema o dai forti sbalzi di temperatura.
 - Un'ubicazione pulita, asciutta e senza polvere.
 - Scegliere una superficie piana e stabile, con uno spazio adeguato per la circolazione dell'aria. Vedere "Impostazione dell'hardware".
 - Non collocare il dispositivo sul bordo della scrivania o del tavolo.



NOTA: lasciare la stampante nella scatola fino al momento dell'installazione.

2 Oltre alla **Dell 2355dn Laser MFP**, verificare che la confezione contenga gli elementi indicati. Se manca un elemento, contattare Dell:



Cartuccia toner

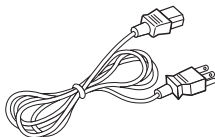

Cavo di alimentazione^a

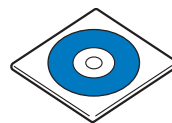

CD Software e documentazione^b

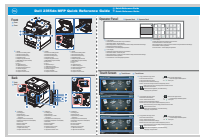

Guida di riferimento rapido^c

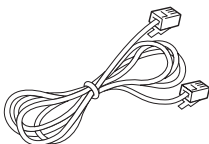

Cavo della linea telefonica^a





Grafico di impostazione



Guida al prodotto

- a L'aspetto del cavo di alimentazione e del cavo della linea telefonica può variare a seconda delle specifiche del paese.
- b Il CD Software e documentazione contiene i driver della stampante Dell, i driver di digitalizzazione, l'Utilità impostazioni stampante, Set IP, il driver per Macintosh, il driver per Linux, Dell Toner Management System, SmarThru Office e una guida per l'utente.
- c A seconda del paese, la Guida di riferimento rapido potrebbe non essere inclusa con il prodotto.

 **NOTA:** utilizzare il cavo della linea telefonica fornito con la stampante. Se si utilizza un cavo diverso, utilizzare un cavo AWG #26 o inferiore con una lunghezza massima di 250 cm (98 pollici).

 **NOTA:** il cavo di alimentazione va inserito in una presa di alimentazione con messa a terra.

- 3 Conservare il cartone ed il materiale di imballaggio da utilizzare per un eventuale reimballaggio della stampante.
- 4 Togliere il nastro di imballaggio dalla parte anteriore, posteriore e dai lati della stampante.

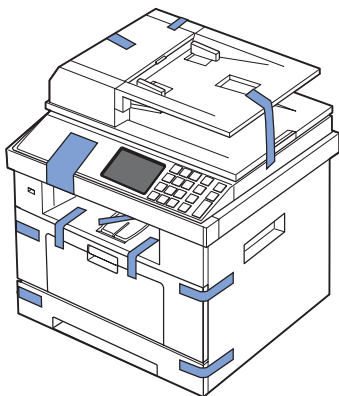

- 5 Rimuovere completamente l'etichetta dal modulo dello scanner tirandola con cura. Quando si tira l'etichetta, l'interruttore di sblocco dello scanner si sposta in avanti fino alla posizione di sblocco.

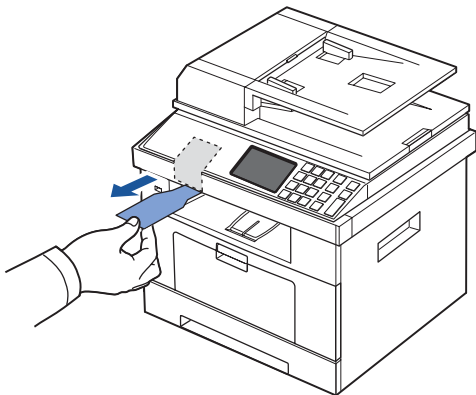

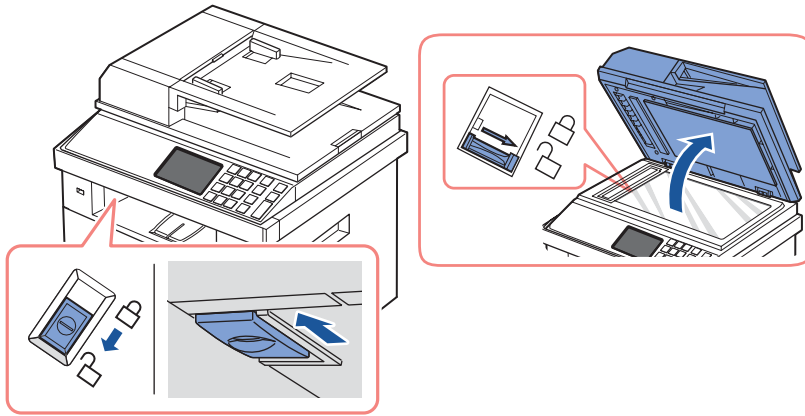

NOTA: per verificare se lo scanner è sbloccato, aprire il coperchio e assicurarsi che il fermo blu si trovi nella posizione di sblocco (🔓). Se il fermo non è sbloccato, afferrare il fermo sotto il pannello di controllo e tirarlo in avanti. Se l'interruttore dello scanner è bloccato, non è possibile effettuare copie o digitalizzazioni.

NOTA: quando si sposta la stampante o non la si utilizza per un lungo periodo di tempo, spostare l'interruttore INDIETRO nella posizione di blocco, come mostrato. Per digitalizzare o copiare un documento, è necessario sbloccare l'interruttore.

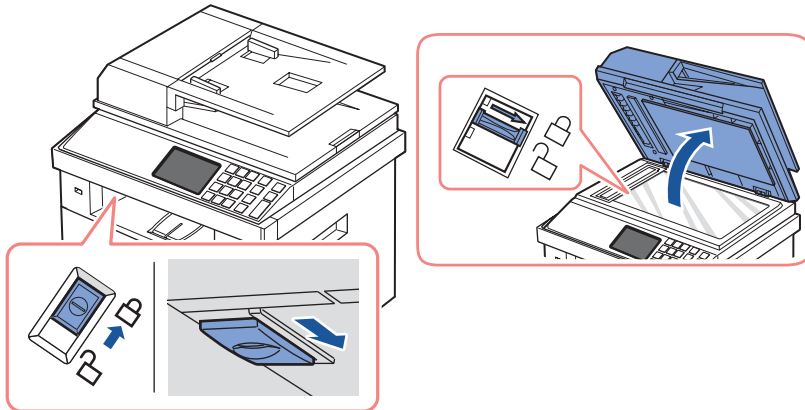

Descrizione della stampante

Di seguito sono elencati i componenti principali della stampante. Le illustrazioni seguenti mostrano la Dell 2355dn Laser MFP standard e il vassoio 2 opzionale installato:

Vista anteriore

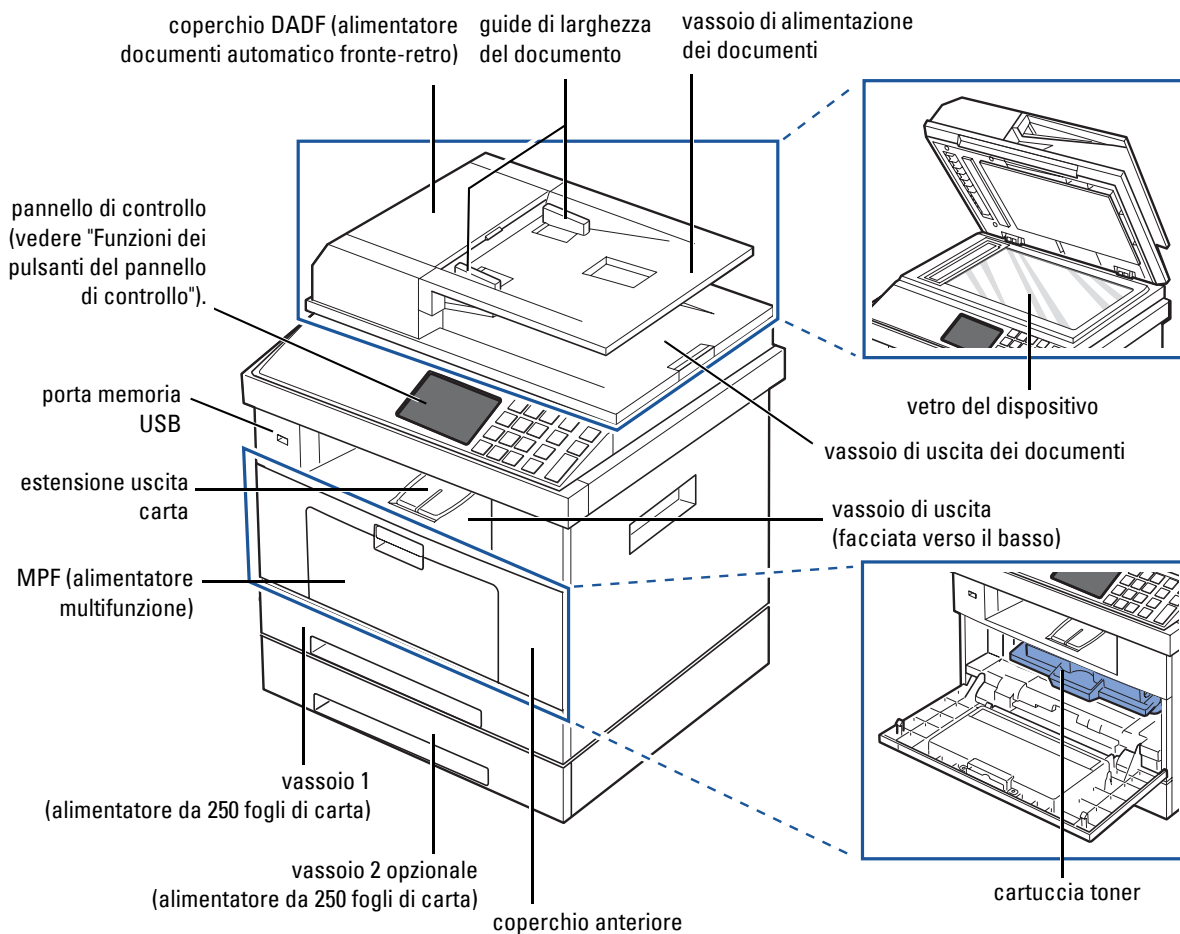

Vista posteriore

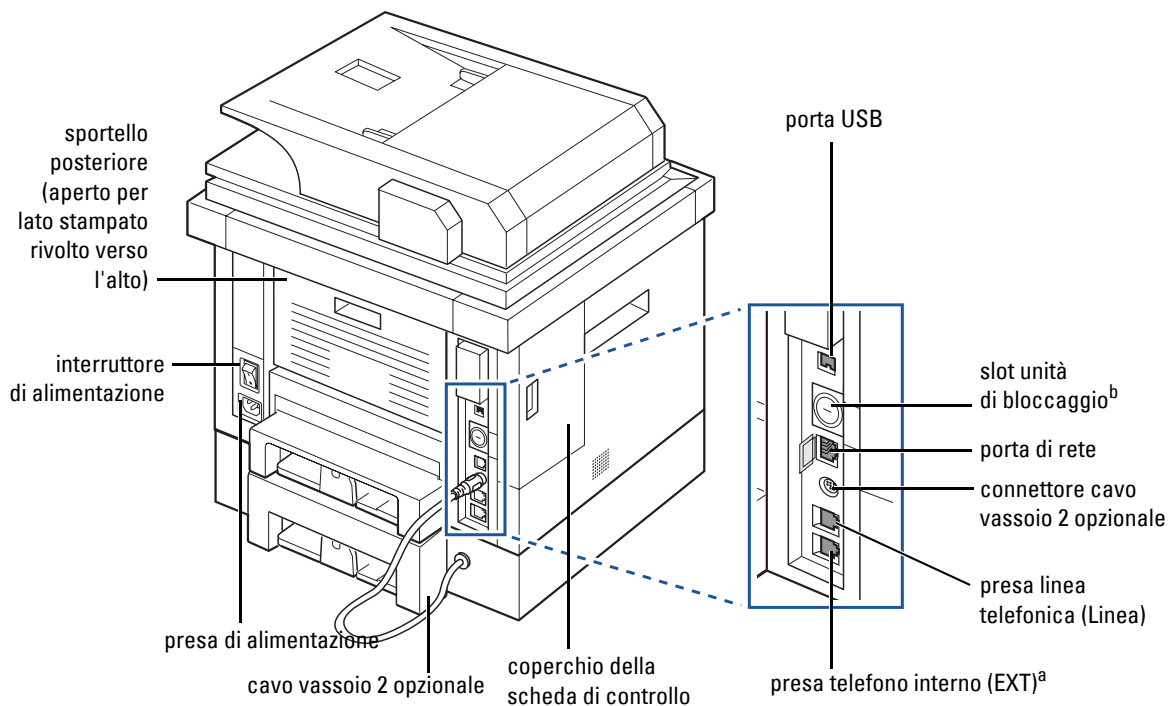

^a Se si desidera collegare il telefono ausiliario o la segreteria telefonica, consultare "Esecuzione dei collegamenti".

^b È possibile acquistare un cavo che blocca completamente l'accesso al coperchio della scheda di controllo.

Funzioni dei pulsanti del pannello di controllo

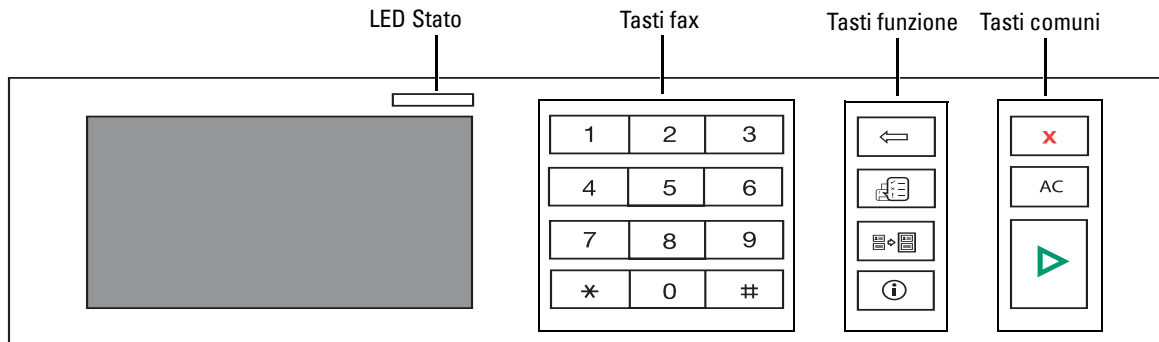

Tasti comuni

Premere:	Per:
	Interrompere l'operazione in qualsiasi momento oppure tornare al menu principale.
AC	Riportare l'impostazione corrente ai valori predefiniti.
	Avviare un lavoro.

Tasti funzione

Premere:	Per:
	Eliminare i caratteri nell'area di modifica.
	Lo stato del lavoro mostra i lavori in esecuzione e in coda.
	Consente di copiare entrambi i lati di un documento di riconoscimento, ad esempio una patente, su una singola facciata di un foglio.
	Fornisce informazioni dettagliate sui rapporti, la guida alla soluzione dei problemi e la guida di riferimento rapido.

Tasti fax

Premere:	Per:												
<table border="1"> <tr><td>1</td><td>2</td><td>3</td></tr> <tr><td>4</td><td>5</td><td>6</td></tr> <tr><td>7</td><td>8</td><td>9</td></tr> <tr><td>*</td><td>0</td><td>#</td></tr> </table>	1	2	3	4	5	6	7	8	9	*	0	#	Selezionare/Immettere un numero.
1	2	3											
4	5	6											
7	8	9											
*	0	#											

Descrizione del LED Stato

Quando si verifica un problema, il colore del LED di stato indica la condizione del dispositivo.



Status		Descrizione
Spento		<ul style="list-style-type: none">• Il dispositivo non è in linea.• Il dispositivo è in modalità Risparmio energia. Quando si ricevono i dati o si preme un pulsante, passa automaticamente alla modalità in linea.
Verde	Lampeggiante	La macchina si sta riscaldando o è pronta per ricevere i dati.
	Acceso	Il dispositivo è in linea e può essere utilizzato.
Arancione	Lampeggiante	<ul style="list-style-type: none">• Si è verificato un errore di piccola entità e il dispositivo è in attesa della risoluzione dell'errore. Controllare il messaggio sul display. Quando il problema viene risolto, il dispositivo riprende la sua attività.• La cartuccia del toner è in esaurimento. Ordinare una nuova cartuccia. È possibile migliorare temporaneamente la qualità di stampa ridistribuendo il toner.• La cartuccia del toner è completamente esaurita. Rimuovere la vecchia cartuccia del toner e installarne una nuova.• La carta si è inceppata.• Il vassoio non contiene carta. Caricare la carta nel vassoio.• Il dispositivo si è bloccato a causa di un grave errore. Controllare il messaggio sul display.

Presentazione della schermata principale

Touch screen

La schermata principale sul pannello di controllo facilita l'utilizzo del dispositivo. Quando si preme l'icona home () sul display, viene visualizzata la schermata principale.









- **Copia:** attiva il menu di copia.
- **Scan:** attiva il menu di digitalizzazione.
- **Fax:** attiva il menu per la funzione fax.
- **Insta:** è possibile sfogliare le impostazioni del dispositivo oppure cambiare i valori del dispositivo.
- **Scel rap 1, 2, 3:** nella schermata principale è possibile impostare le opzioni utilizzate più di frequente. Inoltre, è possibile modificare i nomi delle scelte rapide. Vedere "[Uso del menu di scelta rapida](#)".
- : Consente di immettere la luminosità dell'LCD, la porta USB e la lingua.
- **USB:** attiva il menu USB quando nella porta della memoria USB del dispositivo è inserita una memoria USB.
- **Lingua:** cambia la lingua del display.
- **Luminosità LCD:** regola la luminosità del display.
- : Visualizza lo stato del toner.
- : Avvia un lavoro.
- **< ^ v >:** Consentono di scorrere le opzioni disponibili.

Descrizione della tastiera

Mediante la tastiera disponibile nella schermata principale è possibile immettere caratteri alfabetici, numeri, segni diacritici o simboli speciali. La tastiera si presenta come una normale tastiera per facilitarne l'uso da parte dell'utente.

Quando si desidera immettere caratteri, è sufficiente toccare l'area di inserimento per visualizzare la tastiera sul display.

- : Torna al menu superiore.
- : Elimina tutti i caratteri nell'area di inserimento.
- : Spostano il cursore tra i caratteri nell'area di inserimento.
- : Elimina il carattere a sinistra del cursore.
- : Salva e chiude il risultato dell'inserimento.
- : Immette uno spazio tra i caratteri.
- : Commuta tra tasti minuscoli e maiuscoli.



- : Passa dalla tastiera alfanumerica a quella per i numeri e i simboli speciali.



- : Attiva o disattiva i segni diacritici.



Uso del menu di scelta rapida

Nella schermata principale è possibile impostare le opzioni utilizzate più di frequente.

Creazione del menu di scelta rapida

- 1 Premere **Scel rap** (🌟) dalla schermata principale.
- 2 Premere le frecce sinistra/destra per selezionare la scelta rapida desiderata.
- 3 Premere le frecce sinistra/destra per selezionare la funzione desiderata.
- 4 Se si desidera modificare il nome della scelta rapida, premere **✓** quando viene visualizzata la finestra di dialogo di conferma, quindi inserire il nome utilizzando la tastiera. In caso contrario, premere **x**.

Configurazione delle impostazioni predefinite

Vengono utilizzate le impostazioni predefinite, a meno che non vengano modificate utilizzando il pannello di controllo.

Per creare impostazioni predefinite personalizzate:

- 1 Premere **Insta** → **Config macch** dalla schermata principale.
- 2 Premere il pulsante **Succ** (➤).
- 3 Premere **Impostaz predef**.
- 4 Premere le frecce sinistra/destra per selezionare **Scel rap predef**.
- 5 Premere le frecce sinistra/destra per selezionare la scelta rapida desiderata.
- 6 Premere le frecce sinistra/destra per selezionare la funzione desiderata.
- 7 Se si desidera modificare il nome della scelta rapida, premere **✓** quando viene visualizzata la finestra di dialogo di conferma, quindi inserire il nome utilizzando la tastiera. In caso contrario, premere **x**.

Caratteri interni

La stampante laser Dell 2355dn Laser MFP supporta i caratteri PCL e PS.

Per visualizzare l'elenco dei caratteri PCL e PS, attenersi alla procedura seguente:

Stampa dell'elenco dei caratteri PCL

- 1 Premere **Insta** → **Config macch** dalla schermata principale.
- 2 Premere il pulsante **Succ** (▶).
- 3 Premere le frecce su/giù per selezionare **Rapport**.
- 4 Premere le frecce su/giù per selezionare **El carat PCL**.
- 5 Vengono stampate le pagine dell'elenco dei caratteri PCL.

Stampa dell'elenco dei caratteri PS3

- 1 Premere **Insta** → **Config macch** dalla schermata principale.
- 2 Premere il pulsante **Succ** (▶).
- 3 Premere le frecce su/giù per selezionare **Rapport**.
- 4 Premere le frecce su/giù per selezionare **El carat PS**.
- 5 Vengono stampate le pagine dell'elenco dei caratteri PS.



NOTA: è possibile aggiungere caratteri PCL e PS utilizzando l'Utilità delle impostazioni stampante. Vedere "[Utilità impostazioni stampante](#)".

Impostazione dell'hardware

Questa sezione spiega i passaggi per impostare l'hardware illustrato nelle Istruzioni per l'installazione. Leggere le Istruzioni per l'installazione e attenersi alla procedura seguente:

- 1 Scegliere un'ubicazione stabile.

Scegliere una superficie piana e stabile, con uno spazio adeguato per la circolazione dell'aria. Lasciare spazio sufficiente per aprire coperchi e vassoi.

L'area dovrebbe essere ben ventilata e lontana dalla luce solare diretta o da fonti di calore, freddo e umidità. Non collocare il dispositivo sul bordo della scrivania o del tavolo.

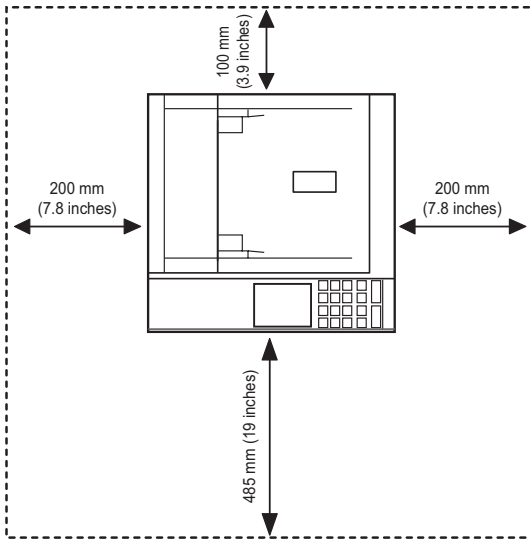

Collocare il dispositivo su una superficie piatta e stabile, assicurandosi che l'inclinazione non sia superiore a 2 mm (0,08 poll.). Diversamente, la qualità di stampa può essere compromessa.

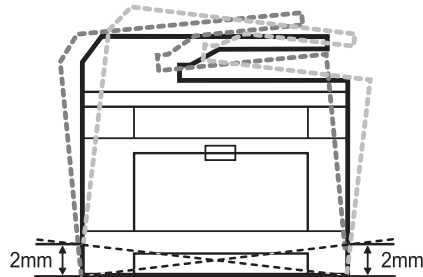

- 2 Disimballare il dispositivo e controllare gli elementi inclusi.
- 3 Rimuovere il nastro di protezione del dispositivo.
- 4 Installare la cartuccia di stampa.
- 5 Caricare carta. Vedere "[Caricamento della carta](#)".
- 6 Accertarsi che tutti i cavi siano collegati alla stampante.
- 7 Accendere la stampante.



NOTA: Quando si sposta la stampante, non inclinarla e non capovolgerla, altrimenti l'interno potrebbe venire contaminato dal toner causando danni alla stampante o una cattiva qualità di stampa.

Installazione della cartuccia del toner

- 1 Aprire il coperchio anteriore.

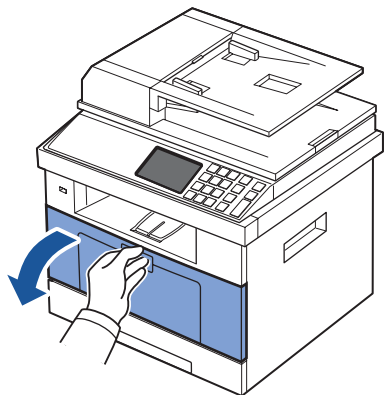

⚠ ATTENZIONE: Per evitare danni alla cartuccia del toner, non esporla alla luce per più di qualche minuto.

⚠ ATTENZIONE: Non toccare la superficie verde sul fondo della cartuccia del toner. Per evitare di toccare quest'area, afferrare la cartuccia per la maniglia.

- 2 Estrarre la cartuccia del toner dalla confezione e scuoterla lateralmente per distribuire uniformemente il toner al suo interno.

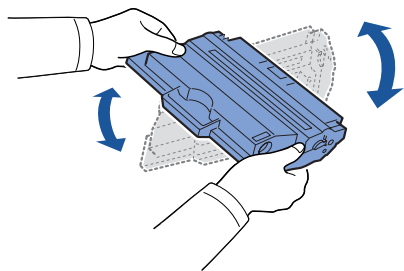

✍ NOTA: se il toner entra in contatto con i vestiti, pulirli con un panno asciutto e lavarli in acqua fredda. L'acqua calda fissa il toner sui tessuti.

- 3 Afferrare la maniglia della cartuccia del toner e far scorrere quest'ultima nella stampante fino a bloccarla saldamente in posizione.

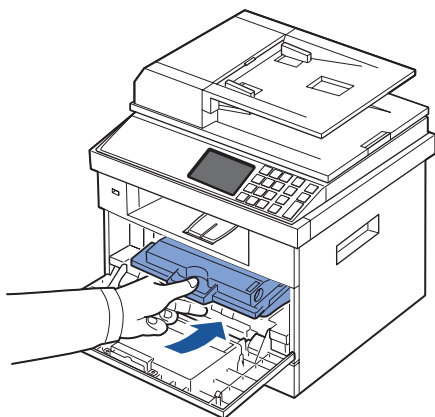

4 Chiudere il coperchio anteriore.

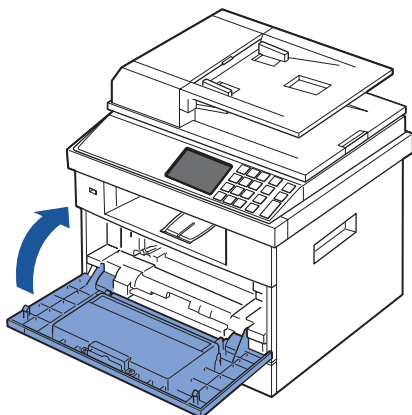

Caricamento della carta

Caricare fino a 250 fogli di carta normale (75 g/m², 20lb) nel vassoio della carta.

NOTA: dopo aver caricato la carta nel vassoio, impostare il tipo e il formato della carta. Per informazioni sulla carta utilizzata per le fotocopie e i fax, vedere "Impostazione del tipo di carta" e "Impostazione del formato della carta", oppure, per la stampa da PC, vedere "Scheda Carta".

Caricamento della carta:

- 1 Estrarre il vassoio della carta dalla stampante.

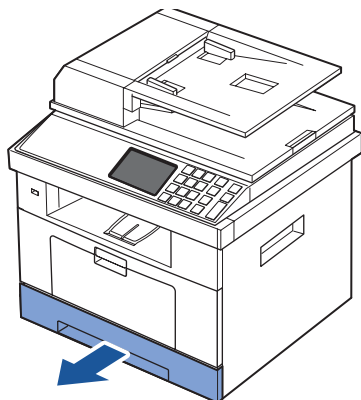

- 2 Se si carica della carta più lunga del formato standard (Lettera o A4), come la carta Legale, premere e disattivare il blocco della guida, quindi estrarre completamente la guida della lunghezza della carta per estendere del tutto il vassoio della carta.

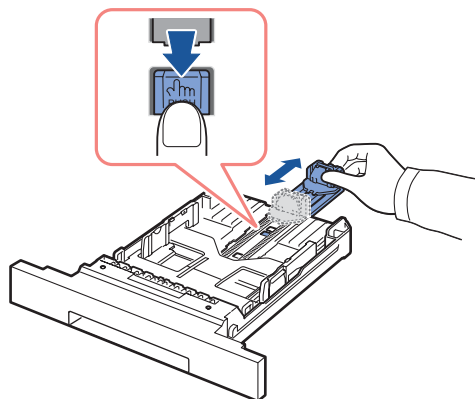

- 3** Fare scorrere la guida della lunghezza della carta finché non tocca la fine della risma.

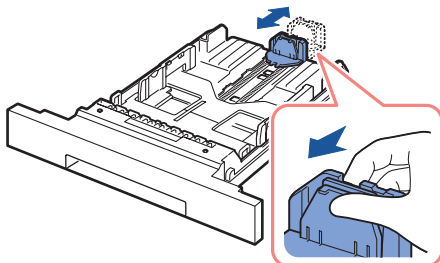

Per carta di formato inferiore al formato Lettera, regolare la guida posteriore della lunghezza della carta in modo che tocchi leggermente la risma.

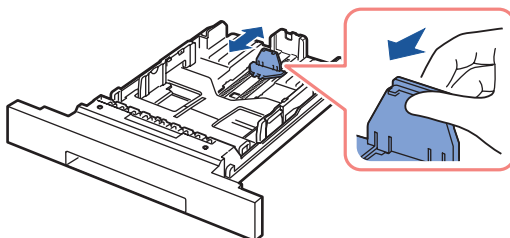

- 4** Stringere la guida della lunghezza della carta e spostarla verso la risma fino a toccare il lato della risma.

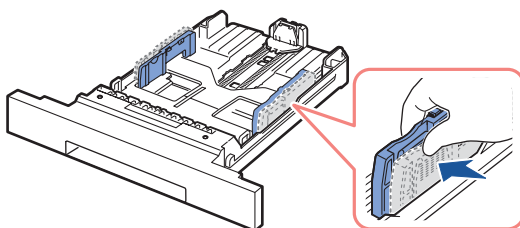

- 5 Piegare avanti e indietro i fogli per separarli, quindi spiegarli a ventaglio. Non piegare il supporto di stampa. Raddrizzare i bordi su una superficie piana.

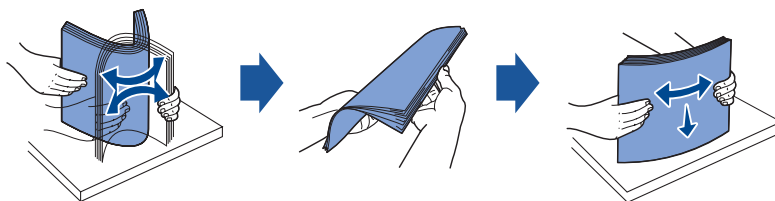

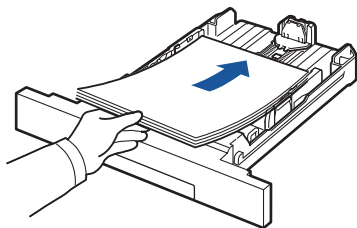

- 6 Inserire la risma di carta nel vassoio della carta con il lato di stampa rivolto verso il basso.

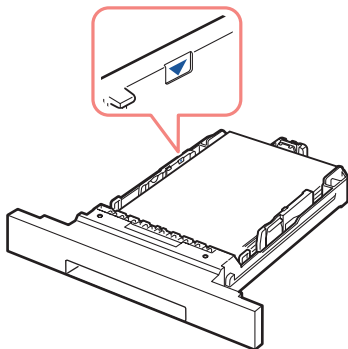

- 7 Non superare l'altezza massima della risma indicata dai segni del limite della carta su entrambe le pareti del vassoio.



 **NOTA:** il sovraccarico di carta potrebbe provocare degli inceppamenti.

 **NOTA:** una errata regolazione delle guide della carta potrebbe provocare degli inceppamenti.

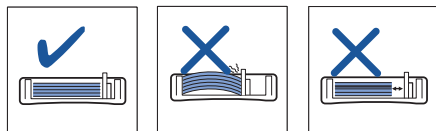

- 8 Inserire nuovamente il vassoio della carta nella stampante.

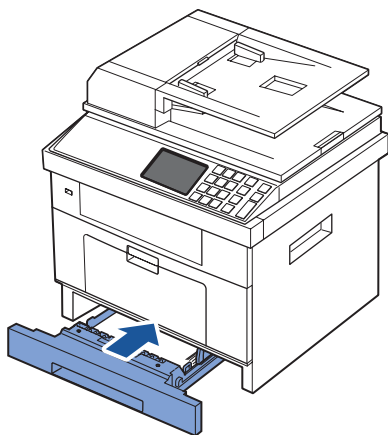

- 9 Impostare il tipo e il formato della carta. Per ulteriori informazioni, vedere "[Impostazione del tipo di carta](#)" e "[Impostazione del formato della carta](#)".

Esecuzione dei collegamenti

Collegamento della linea telefonica

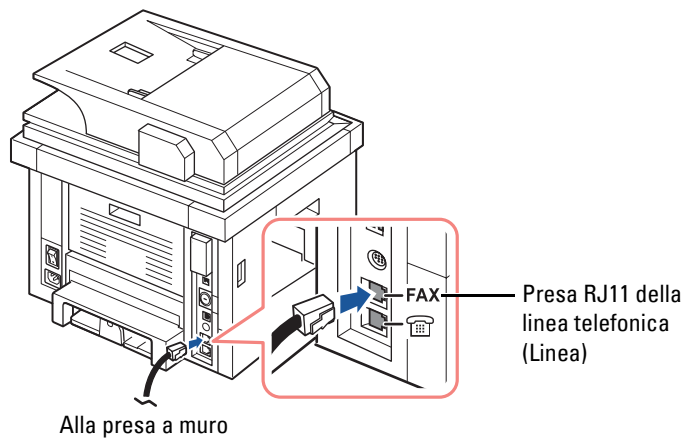

- 1 Collegare un'estremità del cavo della linea telefonica alla presa RJ11 della linea telefonica (FAX) e l'altra estremità a una presa a muro attiva.

Per collegare un telefono e/o una segreteria telefonica alla stampante, estrarre la spina dalla presa telefono interno (EXT) (☎) e collegare il telefono o la segreteria telefonica alla presa telefono interno (EXT).

- 2 Impostazione alternativa di un fax collegato a una presa a muro e a un telefono esterno o segreteria telefonica:

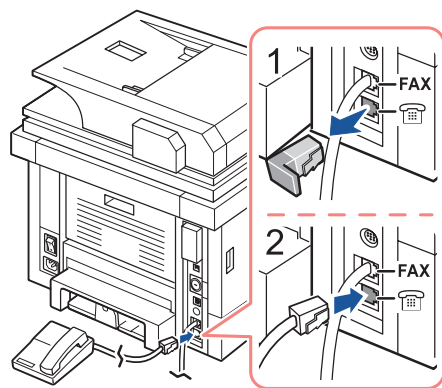

USA

Collegamento di un fax utilizzando una segreteria telefonica:

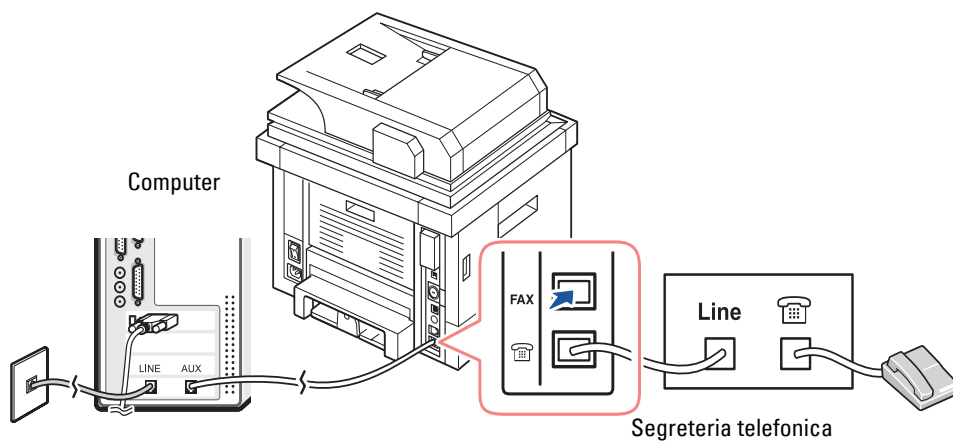

NOTA: impostare la risposta dopo un numero di squilli superiore a quello impostato nell'opzione "Squil per risp" della segreteria telefonica.

Collegamento di un fax utilizzando il modem del computer:

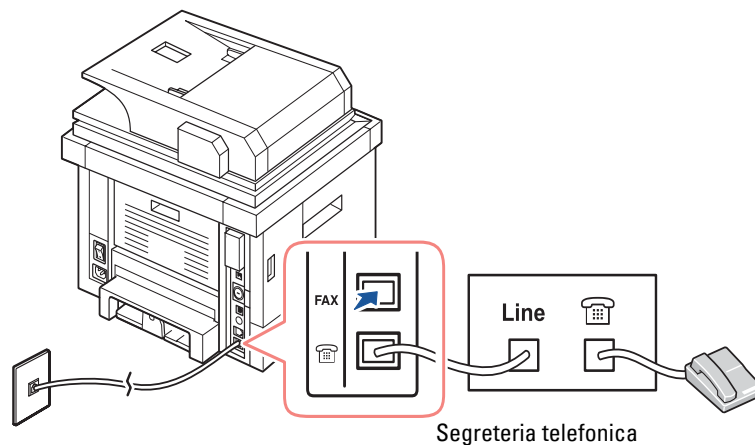

NOTA: impostare la risposta dopo un numero di squilli superiore a quello impostato nell'opzione "Squili per risp" della segreteria telefonica.

NOTA: per ulteriori informazioni, vedere "Utilizzo di una segreteria telefonica" o "Uso del modem di un computer".

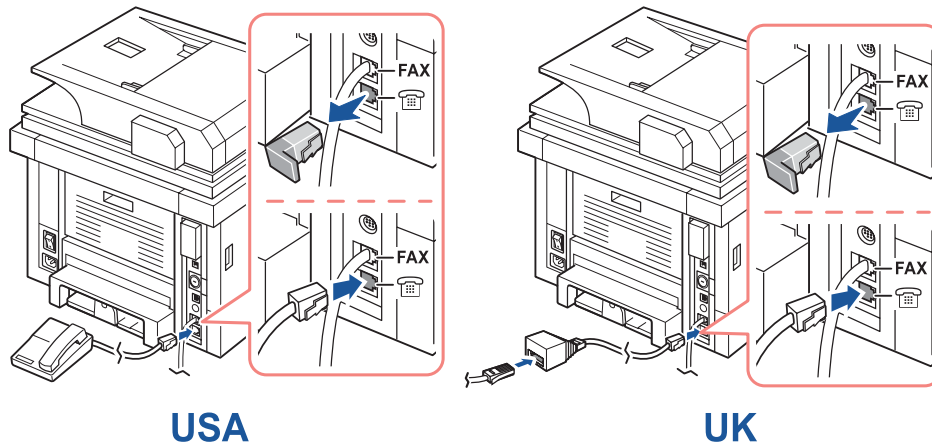

NOTA: adattatore telefonico non fornito per il Regno Unito.

Se nel proprio Paese la comunicazione del telefono è seriale (come ad esempio in Germania, Svezia, Danimarca, Austria, Belgio, Italia, Francia e Svizzera), collegare il telefono o la segreteria telefonica, come mostrato nella figura seguente.

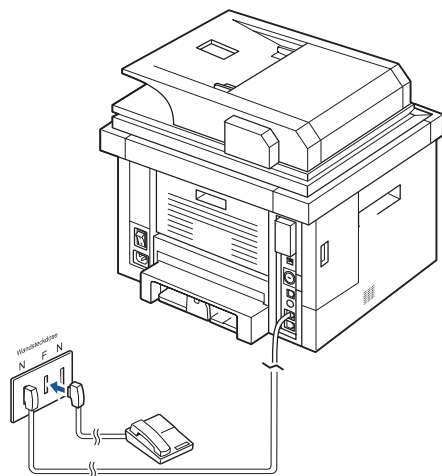

Deutschland

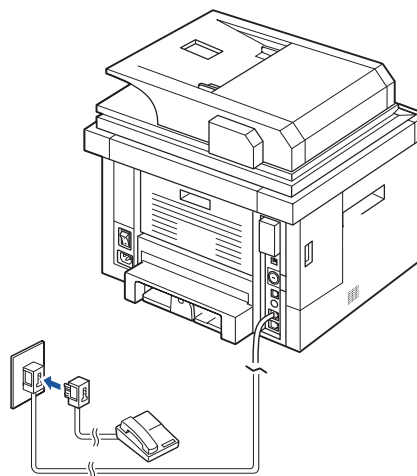

France

Collegamento del cavo della stampante

Collegamento della stampante locale

Una stampante locale è una stampante collegata al computer mediante un cavo USB.

Se la stampante è collegata a una rete, e non al computer, ignorare questo passaggio e passare a "Collegamento della stampante in rete".

 **NOTA:** i cavi USB vengono venduti a parte. Per acquistare un cavo USB, contattare Dell.

 **NOTA:** per il collegamento della stampante alla porta USB del computer è necessario un cavo USB omologato. È necessario acquistare un cavo conforme allo standard USB 2.0 lungo circa 3 metri.

- 1 Accertarsi che la stampante, il computer e qualsiasi altro dispositivo collegato siano spenti e scollegati dalla rete elettrica.
- 2 Collegare un cavo USB alla porta USB della stampante.

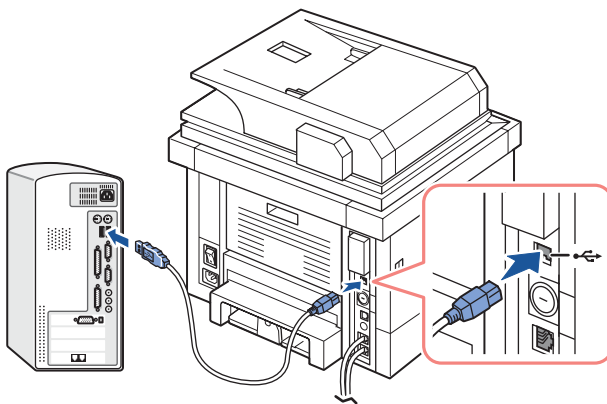

- 3 Collegare l'altra estremità del cavo alla porta USB disponibile del computer, non alla tastiera USB.

Collegamento della stampante in rete

- 1 Accertarsi che la stampante, il computer e qualsiasi altro dispositivo collegato siano spenti e scollegati dalla rete elettrica.
- 2 Collegare un'estremità di un cavo di rete UTP categoria 5 a un drop o hub LAN e l'altra estremità alla porta di rete Ethernet sul retro della stampante. La stampante si regola automaticamente alla velocità di rete.

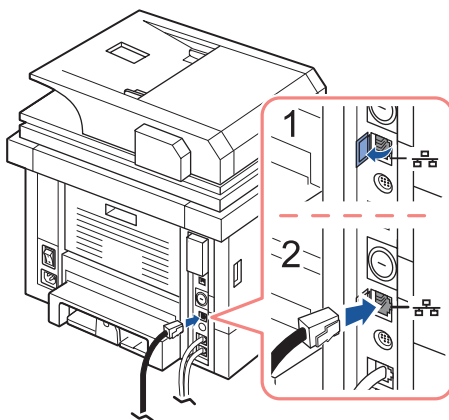

NOTA: dopo avere collegato la stampante, è necessario configurare i parametri di rete sul pannello di controllo. Vedere "Stampa di una pagina di configurazione di rete".

Accensione della stampante

⚠ ATTENZIONE: quando la stampante è accesa, l'area del fusore nella parte posteriore all'interno della stampante si riscalda.

⚠ ATTENZIONE: Fare attenzione a non bruciarsi accedendo a quest'area.

⚠ ATTENZIONE: non smontare la stampante quando è accesa. Così facendo, si potrebbe ricevere una scossa elettrica.

Per accendere la stampante:

- 1 Collegare un'estremità del cavo di alimentazione nella presa di alimentazione sul retro della stampante e l'altra estremità a una presa con adeguata messa a terra.
- 2 Premere l'interruttore di alimentazione per accendere la stampante. Sul display viene visualizzata la schermata principale, per indicare che la stampante è accesa.

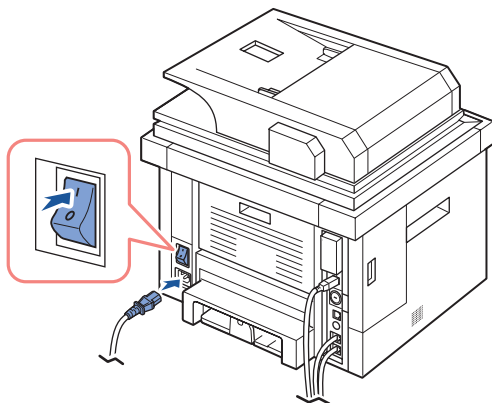

✏ NOTA: quando si accende la stampante per la prima volta, è necessario impostare lingua, data, ora, paese e sequenza di impostazione del fax. Queste impostazioni possono essere necessarie anche dopo l'aggiornamento del firmware o il ripristino della stampante.

Sequenza di impostazione del fax

- 1 Impostare la lingua. Vedere "Modifica della lingua del display".
- 2 Impostare il paese. Vedere "Selezione del paese".
- 3 Impostare la data e l'ora. Vedere "Impostazione dell'ora e della data".
- 4 Quando viene visualizzata la finestra di conferma delle impostazioni del fax, selezionare o .

Se si seleziona , la stampante ripristina le impostazioni predefinite del fax.

Se si seleziona :

- a Viene stampato il report di guida per l'impostazione del fax.
- b Immettere l'ID del dispositivo. Vedere "Impostazione dell'ID stampante".

- c Selezionare la modalità di ricezione e il numero di squilli prima della risposta. Vedere "Impostazione del sistema fax".
 - d Verificare la linea fax. Vedere "Verifica del collegamento della linea fax".
- 5 La stampante torna in modalità Standby.

Funzioni di menu della stampante Dell 2355dn Laser MFP

Il pannello di controllo fornisce l'accesso ai diversi menu per impostare il dispositivo o utilizzarne le funzioni. È possibile accedere a questi menu toccandoli sul display.

 **NOTA:** a seconda delle opzioni o delle impostazioni, alcuni menu potrebbero non essere visualizzati nel display.

Fare riferimento alla tabella seguente:

Copia	Scan	Fax
Copia man	PC locale	Invio man
Copia ECO	PC di rete	Invio selez abb
Copia libro	Inv e-mail	Invio sel grupp
Copia fascic	SMB	Invio ritard
Cop adat aut	FTP	Invio prioritario
Clona copia	Pers e-mail	Invio aut
Copia poster	Server fax	Mani libere
Copia ID	USB	Riselez
N copie su		

Insta	
Stato lavoro	
Config macch	Impostaz predef Imposta car Comportamento del vassoio El e-mail/fax Rapport Imposta fax Imp e-mail Impostazione rete Conf iniziali Riprist opzioni Gestione lavor
Manutenz	Pul tamb Test lin fax
Risol problemi	
Lingua	

Stampa delle impostazioni della stampante e del menu del pannello di controllo

 **NOTA:** queste informazioni sono un utile riferimento per spostarsi nelle impostazioni e nella struttura dei menu del pannello di controllo per modificare le impostazioni predefinite.

Stampa delle impostazioni della stampante



- 1 Premere **Insta** → **Config macch** dalla schermata principale.
- 2 Premere il pulsante **Succ** ().
- 3 Premere le frecce su/giù per selezionare **Rapport**.
- 4 Premere le frecce su/giù per selezionare **Impost stampant**.
Viene stampata la pagina di configurazione della stampante.

Stampa delle impostazioni del menu del pannello di controllo

- 1 Premere **Insta** → **Config macch** dalla schermata principale.
- 2 Premere il pulsante **Succ** ().
- 3 Premere le frecce su/giù per selezionare **Rapport**.
- 4 Premere le frecce su/giù per selezionare **Menu albero pan OP**.
Viene stampata la pagina del menu del pannello di controllo.



Impostazione dell'ID del dispositivo

È possibile impostare l'ID del dispositivo e il numero di fax per la stampa nella parte superiore di ogni pagina. Se è installato il kit multilinea per fax, è necessario innanzitutto selezionare una linea. A tale scopo, procedere come segue:

- 1 Premere **Insta** → **Config macch** dalla schermata principale.
- 2 Premere il pulsante **Succ** ().
- 3 Premere le frecce su/giù per selezionare **Conf iniziali**.
- 4 Premere le frecce su/giù per selezionare **ID apparec**.
- 5 Immettere **Fax** e **ID** utilizzando la tastiera sul display. Vedere "[Descrizione della tastiera](#)" per ulteriori informazioni sull'utilizzo della tastiera.
- 6 Premere l'icona home () per tornare alla modalità Standby.



Modifica della lingua del display

Per cambiare la lingua visualizzata dal pannello di controllo, procedere come segue:

- 1 Premere **Insta** → **Config macch** dalla schermata principale.
- 2 Premere il pulsante **Succ** ().
- 3 Premere le frecce su/giù per selezionare **Conf iniziali**.
- 4 Premere le frecce su/giù per passare a **Lingua**.
- 5 Premere le frecce sinistra/destra per selezionare la lingua desiderata.
- 6 Premere l'icona home () per tornare alla modalità Standby.



Selezione del paese

Per cambiare il paese che appare nel pannello di controllo, procedere come segue:

- 1 Premere **Insta** → **Config macch** dalla schermata principale.
- 2 Premere il pulsante **Succ** ().
- 3 Premere le frecce su/giù per selezionare **Conf iniziali**.
- 4 Premere le frecce su/giù per selezionare **Selez Paese**.
- 5 Premere le frecce su/giù per selezionare il paese desiderato.
- 6 Premere l'icona home () per tornare alla modalità Standby.

Modalità Risparmio energia

La modalità Risparmio energia consente alla stampante di ridurre i consumi elettrici quando non è in uso. È possibile attivare questa modalità selezionando l'intervallo di tempo che la stampante lascia trascorrere dopo la stampa di un lavoro prima di passare allo stato di consumo energetico ridotto.

- 1 Premere **Insta** → **Config macch** dalla schermata principale.
- 2 Premere il pulsante **Succ** ().
- 3 Premere le frecce su/giù per selezionare **Conf iniziali**.
- 4 Premere le frecce su/giù per selezionare **Risp energ stam**.
- 5 Premere le frecce sinistra/destra per selezionare le impostazioni orarie desiderate.
- 6 Premere l'icona home () per tornare alla modalità Standby.





NOTA: L'intervallo di impostazioni disponibili va da 5 a 120 min. (impostazione predefinita: 30 min.) ed è inoltre possibile accedere a questa modalità dall'EWS (**Impostazioni della stampante** > **Impostazioni di stampa** > **Menu Impostazione** e selezionare **Risparmio energia stampa**).

Impostazione dell'ora e della data

La data e l'ora vengono stampate su tutti i fax.



 **NOTA:** se si verifica un'interruzione dell'alimentazione della stampante, potrebbe essere necessario ripristinare l'ora e la data corrette.

Per impostare la data e l'ora:

- 1 Premere **Insta** → **Config macch** dalla schermata principale.
- 2 Premere il pulsante **Succ** ().
- 3 Premere le frecce su/giù per selezionare **Conf iniziali**.
- 4 Premere le frecce su/giù per selezionare **Data e ora**.
- 5 Immettere la data e l'ora usando le frecce su/giù.
Giorno= 01 ~ 31
Mese= 01 ~ 12
Anno= 2000 ~ 2099
Ora= 01 ~ 12 (formato 12 ore)
 00 ~ 23 (formato 24 ore)
Minuti= 00 ~ 59
- 6 Premere l'icona home () per tornare alla modalità Standby.



Impostazione del formato dell'ora

Per impostare il formato dell'ora:

- 1 Premere **Insta** → **Config macch** dalla schermata principale.
- 2 Premere il pulsante **Succ** ().
- 3 Premere le frecce su/giù per selezionare **Conf iniziali**.
- 4 Premere le frecce su/giù per selezionare **Mod orolog**.
- 5 Premere le frecce sinistra/destra per selezionare l'opzione desiderata.
- 6 Premere l'icona home () per tornare alla modalità Standby.



Impostazione di audio e volume

È possibile impostare il volume dei segnali acustici generati quando si preme un pulsante, quando vengono visualizzati messaggi di avviso o durante la trasmissione di un fax.

- 1 Premere **Insta** → **Config macch** dalla schermata principale.
- 1 Premere il pulsante **Succ** (.
- 2 Premere le frecce su/giù per selezionare **Conf iniziali**.
- 3 Premere le frecce su/giù per selezionare **Suoni e volume**.
- 4 Premere le frecce su/giù per selezionare l'opzione desiderata.
 - **Diffus**: imposta su **Attivato** o **Disattivato** i suoni dalla linea telefonica attraverso l'altoparlante, quali i toni di chiamata e i toni fax. Con questa opzione impostata su **Com**, l'altoparlante resta attivo finché il dispositivo remoto non risponde.
 - **Suoner**: regola il volume della suoneria. Per il volume della suoneria, è possibile selezionare **Disattivato**, **Basso**, **Med** e **Alto**.
 - **Tono chia**: regola il volume del tono di chiamata. Per il volume del tono di chiamata, è possibile selezionare 1-7.
 - **Errore**: regola il volume del segnale acustico in caso di errore. Per il volume del segnale acustico, è possibile selezionare **Disattivato**, **Basso**, **Med** e **Alto**.
 - **Conflitto**: regola il volume del segnale acustico in caso di conflitto. Per il volume del segnale acustico, è possibile selezionare **Disattivato**, **Basso**, **Med** e **Alto**.
 - **Selezione**: per impostare il volume del segnale acustico generato quando si preme un pulsante, selezionare **Disattivato**, **Basso**, **Med** e **Alto**.
- 5 Premere l'icona home () per tornare alla modalità Standby.

Impostazione dell'ora legale (solo per gli USA)



Se nel paese si utilizza l'ora legale, attenersi alla procedura seguente per passare automaticamente dall'ora legale all'ora solare e viceversa.

- 1 Premere **Insta** → **Config macch** dalla schermata principale.
- 2 Premere il pulsante **Succ** (.
- 3 Premere le frecce su/giù per selezionare **Conf iniziali**.
- 4 Premere le frecce su/giù per selezionare **Ora legale**.
- 5 Premere le frecce sinistra/destra per selezionare **Man**.
- 6 Immettere la **Data iniz** e la **Data fin** usando le frecce su/giù.
- 7 Premere l'icona home () per tornare alla modalità Standby.

Modalità Risparmio della lampada dello scanner



La lampada dello scanner sotto il vetro dello scanner si spegne automaticamente nei periodi di non utilizzo dopo un periodo prestabilito per ridurre il consumo energetico e prolungare la durata della lampada. La lampada si accende automaticamente e il ciclo di riscaldamento inizia ogni volta che si preme un tasto qualsiasi, quando viene aperto il coperchio DADF o quando viene rilevato un documento nel DADF.

È possibile impostare l'intervallo di tempo che la lampada dello scanner lascia trascorrere dopo una digitalizzazione prima di passare alla modalità Risparmio energia.

- 1 Premere **Insta** → **Config macch** dalla schermata principale.
- 2 Premere il pulsante **Succ** (.
- 3 Premere le frecce su/giù per selezionare **Conf iniziali**.
- 4 Premere le frecce su/giù per selezionare **Risp energ dig**.
- 5 Premere le frecce sinistra/destra per selezionare il valore di timeout desiderato.
- 6 Premere l'icona home () per tornare alla modalità Standby.



Modifica della modalità predefinita

È possibile impostare i valori predefiniti per copia, fax, digitalizzazione e per la schermata principale.



- 1 Premere **Insta** → **Config macch** dalla schermata principale.
- 2 Premere il pulsante **Succ** (.
- 3 Premere le frecce su/giù per selezionare **Conf iniziali**.
- 4 Premere le frecce su/giù per selezionare **Mod predefin**.
- 5 Premere le frecce sinistra/destra finché non viene visualizzata la funzione desiderata, quindi modificarne le impostazioni.
- 6 Premere l'icona home () per tornare alla modalità Standby.

Impostazione dell'opzione Timeout

Se dopo la modifica delle impostazioni sul pannello di controllo non si desidera eseguire una copia o un fax, è possibile impostare il tempo di attesa prima che la stampante ripristini le impostazioni predefinite per la copia e i fax.



- 1 Premere **Insta** → **Config macch** dalla schermata principale.
- 1 Premere il pulsante **Succ** (.
- 2 Premere le frecce su/giù per selezionare **Conf iniziali**.
- 3 Premere le frecce su/giù per selezionare **Timeout**.
- 4 Premere le frecce sinistra/destra per selezionare il valore di timeout desiderato.
- 5 Premere l'icona home () per tornare alla modalità Standby.

Impostazione della gestione dei lavori

- 1 Premere **Insta** → **Config macch** dalla schermata principale.
- 2 Premere il pulsante **Succ** ()
- 3 Premere le frecce su/giù per selezionare la gestione dei lavori, quindi premere **Gestione lavor**.
- 4 Impostare le opzioni nel modo desiderato.
 - **Lav memoriz**: visualizza i lavori di stampa memorizzati nel disco RAM.
 - **Scaden lavoro**: limita il tempo per cui un lavoro riservato viene mantenuto nella stampante prima di essere eliminato.
 - **Canc lav memoriz**: consente di eliminare i lavori correntemente memorizzati nel disco RAM. Se si seleziona **TUT**, ogni **Lav sicuro** e **Stamp mem** verrà eliminato.
- 5 Premere l'icona home () per tornare alla modalità Standby.

Impostazione della modalità Risparmio toner

La modalità Risparmio toner consente al dispositivo di utilizzare meno toner in ciascuna pagina. Attivando questa modalità, la durata delle cartucce del toner si allunga, rispetto alla modalità normale, ma la qualità di stampa si riduce.

- 1 Premere **Insta** → **Config macch** dalla schermata principale.
- 2 Premere il pulsante **Succ** ()
- 3 Premere le frecce su/giù per selezionare **Conf iniziali**.
- 4 Premere le frecce su/giù per selezionare **Risp toner**.
- 5 Premere le frecce sinistra/destra per selezionare **Attivato**.
- 6 Premere l'icona home () per tornare alla modalità Standby.

Impostazione dell'avviso Toner scarso

È possibile personalizzare il livello per cui generare un avviso in caso di toner scarso o esaurito. Se la quantità di toner corrente scende al di sotto del livello impostato, verrà visualizzato un messaggio di avviso sul pannello di controllo della stampante.

- 1 Premere **Insta** → **Config macch** dalla schermata principale.
- 2 Premere il pulsante **Succ** ()
- 3 Premere le frecce su/giù per selezionare **Conf iniziali**.
- 4 Premere le frecce su/giù per selezionare **Avviso stato toner**.
- 5 Premere l'opzione desiderata.

- 6 Premere le frecce sinistra/destra per selezionare **Avver livello** e **Avviso pann.**
- 7 Premere l'icona home (🏠) per tornare alla modalità Standby.

Esclusione delle pagine vuote

La stampante rileva i dati di stampa dal computer indipendentemente dal fatto che una pagina sia vuota o includa dati. Per escludere le pagine vuote del documento dalla stampa, procedere come segue:

- 1 Premere **Insta** → **Config macch** dalla schermata principale.
- 2 Premere il pulsante **Succ** (➤).
- 3 Premere le frecce su/giù per selezionare **Conf iniziali**.
- 4 Premere le frecce su/giù per selezionare **Stampa pagine vuote**.
- 5 Premere le frecce sinistra/destra per selezionare **Disattivato**.
- 6 Premere l'icona home (🏠) per tornare alla modalità Standby.

Disattivazione del messaggio di avviso Toner scarso (solo per la funzione fax)

Quando la cartuccia del toner è quasi esaurita, viene visualizzato il messaggio Toner vuoto e la stampa continua, fatta eccezione per i fax in entrata. In tal caso, i fax in entrata vengono salvati nella memoria. È tuttavia possibile impostare l'apparecchio in maniera che vengano stampati, anche se la qualità non sarà ottima.

- 1 Premere **Insta** → **Config macch** dalla schermata principale.
- 2 Premere il pulsante **Succ** (➤).
- 3 Premere le frecce su/giù per selezionare **Conf iniziali**.
- 4 Premere le frecce su/giù per selezionare **Consenti toner scarso**.
- 5 Premere le frecce sinistra/destra per selezionare **Disattivato**.
- 6 Premere l'icona home (🏠) per tornare alla modalità Standby.

Panoramica sul software

Dopo avere impostato la stampante ed averla collegata al computer, è necessario installare i driver e le utilità dal CD "Installazione del software nel sistema operativo Microsoft® Windows®" allegato alla stampante. Se contemporaneamente sono stati acquistati un computer Dell™ e la stampante, i driver e le utilità saranno installati automaticamente. Non è necessario installarli. Il CD "Installazione del software nel sistema operativo Microsoft® Windows®" contiene:

- Driver PCL della stampante Dell - consente al computer di comunicare con la stampante. Per utilizzare la stampante come tale in Windows, occorre installare il driver della stampante. Per informazioni sull'installazione dei driver in Windows, vedere "Installazione del software nel sistema operativo Microsoft® Windows®".
- Strumento Web per la configurazione di stampanti Dell - consente di controllare lo stato della stampante di rete senza lasciare la propria postazione.
- Utilità delle impostazioni stampante - consente di impostare la rubrica del fax e le altre opzioni della stampante dal desktop del computer.
- Dell Toner Management System - mostra lo stato della stampante e il nome del lavoro quando si invia un lavoro da stampare. La finestra Dell Toner Management System visualizza anche il livello di toner rimasto e consente di ordinare le cartucce del toner di ricambio.
- SmarThru Office - questo programma viene fornito insieme al dispositivo. È possibile utilizzare questo programma per digitalizzare immagini o documenti. Questa funzione è utilizzabile attraverso la connessione locale o quella di rete.
- Driver di digitalizzazione - i driver di acquisizione immagine TWAIN o Windows (WIA) sono disponibili per la digitalizzazione di documenti tramite la stampante.
- Guida dell'utente - la documentazione in formato PDF fornisce informazioni dettagliate sull'utilizzo della stampante.
- Set IP - questo programma permette di impostare gli indirizzi TCP/IP della stampante.
- Driver PS - file PostScript Printer Description (PPD). È possibile utilizzare il driver PostScript per stampare documenti.
- Dell Scan Manager - consente di digitalizzare un documento tramite la stampante e di salvarlo su un computer collegato in rete.
- Driver Linux - permette di stampare e digitalizzare in ambiente Linux.
- Driver della stampante Macintosh - permette di usare la stampante con un computer Macintosh.
- Utilità Aggiornamento firmware - utilizzare questo programma per aggiornare il firmware del dispositivo. Vedere "Requisiti minimi".
- Controllo stato - questo programma consente di monitorare lo stato della stampante e avvisa l'utente quando si verifica un errore durante la stampa.

- LDAP - consente di memorizzare gli indirizzi e-mail nel server LDAP. Inoltre, supporta un metodo per la protezione delle comunicazioni LDAP tramite SSL. In Embedded Web Service è possibile impostare gli attributi del server LDAP.

Strumento Web per la configurazione di stampanti Dell

Lo Strumento Web per la configurazione di stampanti Dell, noto anche come Embedded Web Service, consente di controllare lo stato della stampante di rete senza lasciare la propria postazione. È possibile inoltre visualizzare e/o modificare le impostazioni di configurazione della stampante, controllare il livello del toner e, per ordinare le cartucce, fare clic sul collegamento per ordinare i materiali di consumo Dell.

 **NOTA:** lo Strumento Web per la configurazione di stampanti Dell è disponibile solo quando la stampante multifunzione è collegata a una rete. Vedere pagina "[Requisiti minimi](#)".

Per avviare lo Strumento Web per la configurazione di stampanti Dell è sufficiente digitare l'indirizzo IP della stampante di rete nel browser Web.

Se non si conosce l'indirizzo IP della stampante, stampare una pagina di configurazione della rete in cui è riportato l'indirizzo IP:

- 1 Premere **Insta** → **Config macch** dalla schermata principale.
- 2 Premere il pulsante **Succ** ().
- 3 Premere le frecce su/giù per selezionare **Rapport**.
- 4 Premere le frecce su/giù per selezionare **Impostaz rete**.

Se non è stato assegnato un indirizzo IP, assegnarne uno alla stampante. Vedere "[Requisiti minimi](#)".

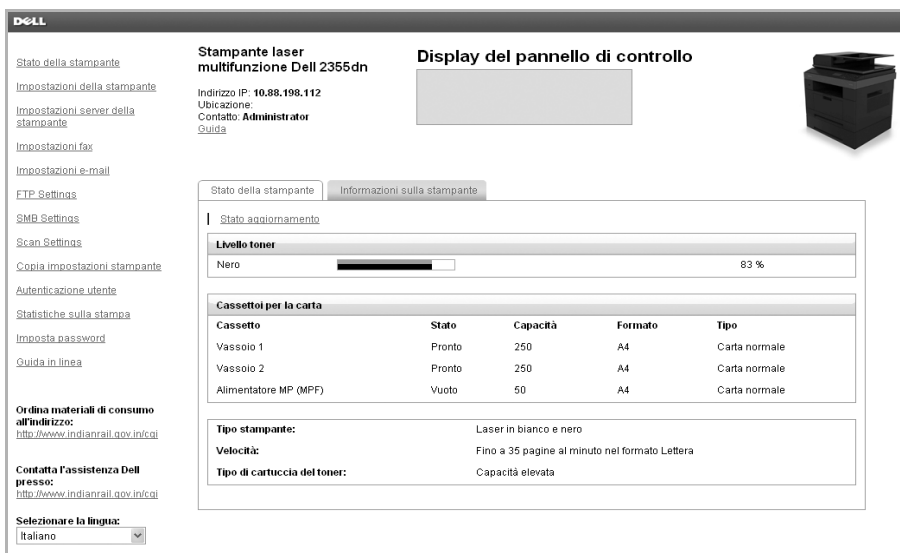

Dell

Stampante laser multifunzione Dell 2355dn

Display del pannello di controllo

Indirizzo IP: 10.88.198.112
Ubicazione
Contatto: Administrator
Guida

Stato della stampante | Informazioni sulla stampante

Stato aggiornamento

Livello toner

Nero		83 %
------	---	------

Cassetti per la carta

Cassetto	Stato	Capacità	Formato	Tipo
Vassoio 1	Pronto	250	A4	Carta normale
Vassoio 2	Pronto	250	A4	Carta normale
Alimentatore MP (MPF)	Vuoto	50	A4	Carta normale

Tipo stampante: Laser in bianco e nero
Velocità: Fino a 35 pagine al minuto nel formato Lettera
Tipo di cartuccia del toner: Capacità elevata

Ordina materiali di consumo all'indirizzo: <http://www.indianrail.gov.in/cqi>

Contatta l'assistenza Dell presso: <http://www.indianrail.gov.in/cqi>

Selezionare la lingua: Italiano

Stato della stampante

È possibile ottenere informazioni immediate sullo stato di alimentazione della stampante. Quando il toner si sta per esaurire, fare clic sul collegamento relativo alla scorta di toner nella prima schermata per ordinare altre cartucce di toner.

Impostazioni della stampante

È possibile modificare le impostazioni della stampante, visualizzarne lo stato e aggiornare il firmware del server di stampa.



NOTA: il **Menu Configurazione** impedisce all'utente di modificare le impostazioni del pannello di controllo se non viene immessa la password corretta.

Impostazioni server della stampante

Questo menu consente di configurare gli elementi seguenti:

- Informazioni di base sull'amministratore
- TCP/IP
- Trap SNMP
- Comunità SNMP
- SNMPv3
- SLP
- UPnP (SSDP)
- IPP
- Telnet
- EtherTalk
- Accesso sicuro
- 802.1x
- WSD

Impostazioni fax

È possibile configurare le impostazioni fax, ad esempio copertina, protocollo, modalità ricezione, rubrica e impostazioni del server fax.

L'impostazione del server fax è necessaria per l'invio di fax utilizzando un server fax.

Per informazioni sulla configurazione dei parametri del server fax, contattare l'amministratore del server fax.

Opzioni disponibili per il server Fax

Opzione		Descrizione
Menu Fax Server	Server fax	Selezionare Abilita per impostare il server fax.
	Risoluzione scansione di default	Selezionare la risoluzione di digitalizzazione predefinita.
	Tipo di allegato predefinito	Selezionare il formato file di un allegato.
	Impostazione predefinita [A:]	Immettere l'indirizzo e-mail.
	Indirizzo predefinito [A:]	Immettere l'indirizzo e-mail del destinatario.
	Campo di personalizzazione	È possibile personalizzare il campo del destinatario, del mittente o dell'oggetto.
	Prefisso	Immettere i caratteri che verranno aggiunti davanti al campo personalizzato.
	Suffix	Immettere i caratteri che verranno aggiunti dopo il campo personalizzato.

Impostazioni e-mail

Consente di ricevere un'e-mail quando la stampante necessita di parti di ricambio o di interventi tecnici. Digitare il proprio nome o il nome dell'operatore nella casella di riepilogo dell'e-mail cui inviare la notifica.

Questo menu consente di configurare le funzioni seguenti:

- Impostazione server SMTP
- Impostazione client SMTP
- Impostazione avviso e-mail
- Impostazione server LDAP

Le informazioni che seguono possono risultare utili per l'impostazione delle funzioni elencate precedentemente:

Opzioni disponibili per avviso e-mail

Opzione		Descrizione
Impostazione avviso e-mail	Indirizzo IP o nome host	Imposta l'indirizzo IP o il nome dell'host.
	Gateway SMTP principale	Imposta il gateway SMTP principale.
	Numero porta SMTP	Specifica il numero della porta SMTP. Deve essere 25 oppure un numero compreso fra 5000 e 65535.
	Attiva autenticazione SMTP principale	Specifica il metodo di autenticazione delle e-mail in uscita.
	Nome account SMTP principale	Specifica l'utente dell'account SMTP. È possibile utilizzare fino a 63 caratteri alfanumerici, inclusi punto, trattino, sottolineato e simbolo chiocciola (@). Se si specifica più di un indirizzo, separare gli indirizzi con la virgola.
	Password account SMTP principale	Specifica la password dell'account SMTP, fino a 31 caratteri alfanumerici.
	Da principale	Indirizzo e-mail del mittente registrato nel server principale.
	Timeout SMTP	Imposta il periodo di timeout fra 30 e 120 secondi.
	Indirizzo mittente	Specifica l'indirizzo e-mail per la risposta inviato con ogni avviso e-mail.
	Connessione e-mail sicura con SSL/TLS	Supporta un metodo per la protezione delle comunicazioni SMTP tramite SSL/TLS.
Imposta POP3 prima di SMTP	Server e porta POP3 ^a	Specifica l'indirizzo del server POP3 nel formato degli indirizzi IP "aaa.bbb.ccc.ddd" oppure come nome host DNS fino a 63 caratteri. Specifica inoltre il numero della porta del server POP3, fino a 15 caratteri alfanumerici.
	Nome utente POP3 ^a	Specifica il nome utente dell'account POP3. È possibile utilizzare fino a 63 caratteri alfanumerici, inclusi punto, trattino, sottolineato e simbolo chiocciola (@). Se si specifica più di un indirizzo, separare gli indirizzi con la virgola.
	Password utente POP3 ^a	Specifica la password dell'account POP3, fino a 31 caratteri alfanumerici.

Opzione		Descrizione
Impostazione avviso e-mail	Elenco e-mail 1	Imposta gli indirizzi e-mail accettati dalla funzione avviso e-mail, fino a 255 caratteri alfanumerici.
	Elenco e-mail 2	Imposta gli indirizzi e-mail accettati dalla funzione avviso e-mail, fino a 255 caratteri alfanumerici.
	Seleziona avvisi per l'elenco 1	<ul style="list-style-type: none"> • Avviso di alimentazione: selezionare la casella di controllo per ricevere un avviso e-mail relativo ai materiali di consumo. • Avviso gestione carta: selezionare la casella di controllo per ricevere un avviso e-mail relativo alla gestione della carta.
	Seleziona avvisi per l'elenco 2	<ul style="list-style-type: none"> • Avviso di alimentazione: selezionare la casella di controllo per ricevere un avviso e-mail relativo ai materiali di consumo. • Avviso gestione carta: selezionare la casella di controllo per ricevere un avviso e-mail relativo alla gestione della carta. • Toner scarso: selezionare la casella di controllo per ricevere un avviso e-mail in caso di toner scarso. • Toner quasi vuoto: selezionare la casella di controllo per ricevere un avviso e-mail in caso di toner quasi vuoto. • Toner esaurito: selezionare la casella di controllo per ricevere un avviso e-mail in caso di toner vuoto.

a. Disponibile quando è selezionato L'SMTP richiede il POP3 prima dell'autenticazione SMTP.

Opzioni disponibili per il server LDAP

Opzione	Descrizione
Impostazione server LDAP	<p>Server e porta LDAP</p> <p>Specifica l'indirizzo del server LDAP nel formato degli indirizzi IP "aaa.bbb.ccc.ddd" oppure come nome host DNS fino a 63 caratteri.</p> <p>Specifica inoltre il numero della porta del server LDAP, fino a 15 caratteri alfanumerici.</p>
Connesione LDAP sicura	Supporta un metodo per la protezione delle comunicazioni LDAP tramite SSL.
Cerca nella directory principale	Consente di immettere il livello di ricerca superiore della struttura di directory LDAP.
Metodo di autenticazione	Specifica il metodo di autenticazione per il server LDAP in uscita.
Aggiungi radice a DN base	Selezionare se è necessario aggiungere il DN base dopo il DN utente.
Nome accesso	Specifica il nome utente dell'account LDAP. È possibile utilizzare fino a 63 caratteri alfanumerici, inclusi punto, trattino, sottolineato e simbolo chiocciola (@). Se si specifica più di un indirizzo, separare gli indirizzi con la virgola.
Password	Specifica la password dell'account LDAP, fino a 31 caratteri alfanumerici.
Numero massimo di risultati della ricerca	"0" indica che i risultati della ricerca LDAP non hanno un limite. Deve essere compreso fra 5 ~ 100 risultati.
Timeout ricerca	Imposta il periodo di timeout fra 5 e 100 secondi.
Segnalazione LDAP	Selezionare se necessario.
Ordine ricerca Nome	<ul style="list-style-type: none"> • Scegliere Nome comune se l'ID utente è nel formato "cn=<nome utente>". • Scegliere Indirizzo e-mail se l'ID utente è nel formato "mail=<nome utente>". • In caso contrario, scegliere Cognome e nome.

Copia delle impostazioni stampante

È possibile clonare rapidamente le impostazioni della stampante su un'altra stampante (o su più stampanti) della rete, digitando semplicemente l'indirizzo IP di ciascun dispositivo.



NOTA: per usare questa funzione è necessario essere un amministratore di rete.

Statistiche sulla stampa

Consente di rilevare le statistiche relative alla stampa, ad esempio il consumo di carta e i tipi di lavori in fase di stampa.

Imposta password

Lo Strumento Web per la configurazione di stampanti Dell (Embedded Web Service) può essere bloccato tramite l'impostazione di una password. Quando si cerca di modificare uno parametri della stampante utilizzando questo strumento, vengono richiesti il nome utente e la password.

Blocco del pannello di controllo o del menu Amministratore (Insta):

È possibile attivare questa funzione da Embedded Web Service per impedire a un utente di modificare le impostazioni del pannello di controllo o del menu Amministratore se non viene immessa la password specificata.



NOTA: per usare questa funzione è necessario essere un amministratore di rete.

Wireless

Fare riferimento alla Guida di riferimento rapido wireless per informazioni sulle impostazioni del modulo wireless per la stampante.

NOTA: il menu **Wireless** viene visualizzato solo quando sul dispositivo è installata la scheda di interfaccia di rete wireless.

Guida in linea

Fare clic su **Guida** per visitare il sito Web **Dell** per la risoluzione dei problemi.



NOTA: per ulteriori informazioni sulla pagina iniziale All-In-One, sulla pagina di visualizzazione delle immagini salvate o sulla pagina di manutenzione/ricerca guasti, fare clic sul collegamento **Guida** nell'angolo superiore destro della schermata.

Installazione del software nel sistema operativo Microsoft® Windows®

Prima di iniziare, assicurarsi che il sistema soddisfi i "[Requisiti minimi](#)".



NOTA: per Microsoft Windows® 2000, Windows® XP, Windows Server® 2003 Server® 2008, Windows Vista®, Windows 7 e Windows Server® 2008 R2, l'amministratore di sistema deve installare il software Dell.

Sistemi operativi supportati

- Windows 2000 Professional o Advanced Server
- Windows XP Home edition o Professional
- Windows Server 2003, Windows Server 2008, Windows Server 2008 R2
- Windows Vista
- Windows 7

Requisiti minimi

- Spazio su disco: Windows 2000: 300 MB
Windows XP/Server 2003/Server 2008/Vista: 1 GB
Windows 7: 16 GB
Windows Server 2008 R2: 10 GB
- Memoria: Windows 2000: 64 MB
Windows XP/Server 2003: 128 MB
Windows Vista/Server 2008: 512 MB
Windows 7: 1 GB
Windows Server 2008 R2: 512 MB (2.048 MB)
- CPU: Windows 2000: Pentium II 400 MHZ o superiore
Windows XP/Server 2003/Server 2008/Vista: Pentium III 933 MHZ o superiore
Windows 7: Pentium IV 1 GHz 32 bit o 64 bit o superiore
Windows Server 2008 R2: Pentium IV 1 GHz (x86) o 1,4 GHz (x64)
(2 GHz o superiore)
- Software necessario: Internet Explorer 5.0 o versione successiva

Installazione del software Dell per la stampa locale

Una stampante locale è una stampante collegata al computer mediante un cavo USB. Se la stampante è collegata a una rete, e non al computer, ignorare questo passaggio e passare a "Installazione del software Dell per la stampa in rete".

Un driver della stampante è il software che consente al computer di comunicare con la stampante. La procedura di installazione dei driver dipende dal sistema operativo in uso.

 **NOTA:** se si collega un cavo di stampante USB mentre la stampante e il computer sono accesi, l'**Installazione guidata nuovo hardware** si avvia immediatamente. Fare clic su **Annulla** nella schermata e utilizzare il CD "Installazione del software nel sistema operativo Microsoft® Windows®" per installare il software Dell.

- 1 Assicurarsi che la stampante sia collegata al computer e sia accesa. Prima di iniziare l'installazione è necessario chiudere tutte le applicazioni.

 **NOTA:** se la stampante non è collegata al computer quando si installa il CD "Installazione del software nel sistema operativo Microsoft® Windows®", appare la schermata **Nessuna stampante trovata**. Seguire le istruzioni visualizzate per installare il software.

- 2 Inserire il CD "Installazione del software nel sistema operativo Microsoft® Windows®".

 **NOTA:** per Windows Vista/Windows 7/Server 2008 R2, fare clic su **Continuare** quando viene visualizzata la schermata **Controllo dell'account utente**.

 **NOTA:** se l'opzione **Continuazione automatica** è stata disattivata, aprire setup.exe dalla cartella principale del CD.

- 3 Selezionare **Installazione personale**.

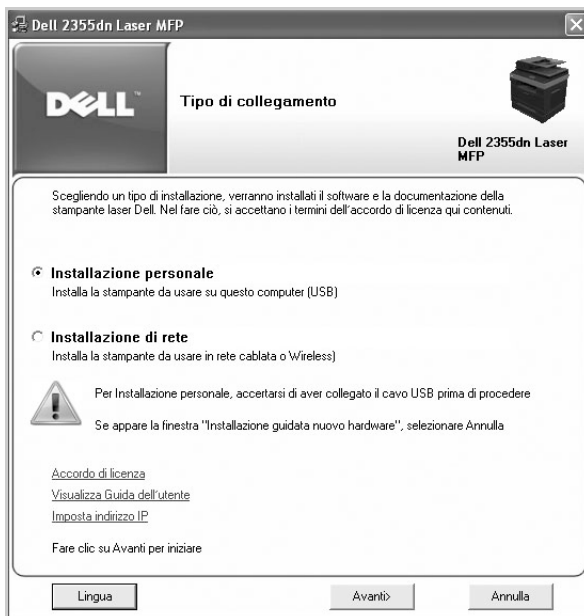

Se necessario, selezionare una lingua premendo il pulsante **Lingua** nella schermata principale.

- 4 Selezionare **Installazione tipica** per installare il software e il Manuale dell'utente.



Se si seleziona **Installazione personalizzata**, selezionare i componenti da installare. È anche possibile modificare la cartella di destinazione. Fare clic su **Avanti**.



NOTA: se la stampante non è collegata al computer, viene visualizzata la seguente schermata che informa che la stampante non è stata trovata.

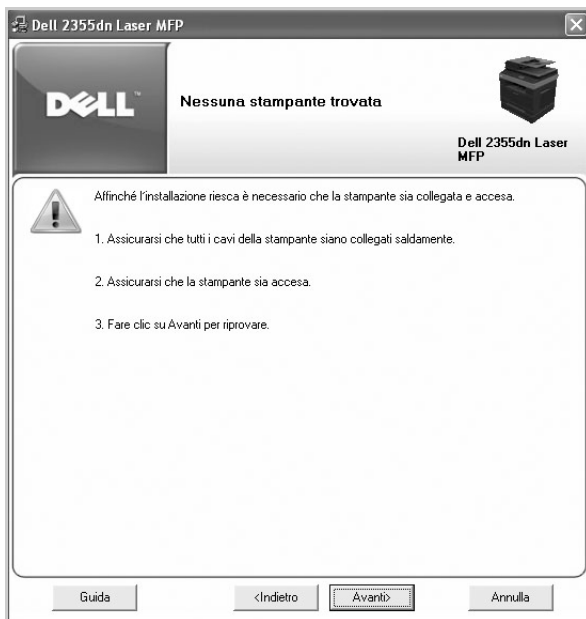

- 5 Al termine dell'installazione è possibile stampare una pagina di prova. Fare clic su **Fine** per completare l'installazione e chiudere l'installazione guidata. Adesso si è pronti a stampare.

Installazione di rete

Assegnazione di un indirizzo IP

Prima di utilizzare la stampante sulla rete, occorre impostare un indirizzo IP, la subnet mask e il gateway per la stampante. Se si desidera impostare automaticamente l'indirizzo IP tramite DHCP o BOOTP, nella rete deve essere presente un server DHCP o BOOTP.

Se la rete utilizza DHCP/BOOTP, un indirizzo IP viene assegnato automaticamente dopo avere collegato il cavo di rete alla stampante. Se la rete non utilizza DHCP o BOOTP, la stampante assegna automaticamente l'indirizzo IP legacy 192.0.0.192 o l'indirizzo al collegamento locale 169.254.xxx.xxx.

Per configurare l'indirizzo IP manualmente, è possibile usare il CD "Installazione del software nel sistema operativo Microsoft® Windows®" allegato. Stampare la pagina di configurazione della stampante per visualizzare la configurazione di rete e l'indirizzo MAC. Queste informazioni saranno necessarie per configurare la stampante per la rete.

- 1 Assicurarsi che la stampante sia collegata alla rete e sia accesa. Chiudere tutti i programmi.
- 2 Inserire il CD "Installazione del software nel sistema operativo Microsoft® Windows®".

 **NOTA:** per Windows Vista/Windows 7/Server 2008 R2, fare clic su **Continuare** quando viene visualizzata la schermata **Controllo dell'account utente**.

 **NOTA:** se l'opzione **Continuazione automatica** è stata disattivata, aprire setup.exe dalla cartella principale del CD.

- 3 Selezionare **Imposta ind IP**. Viene visualizzato l'elenco di stampanti disponibili in rete.

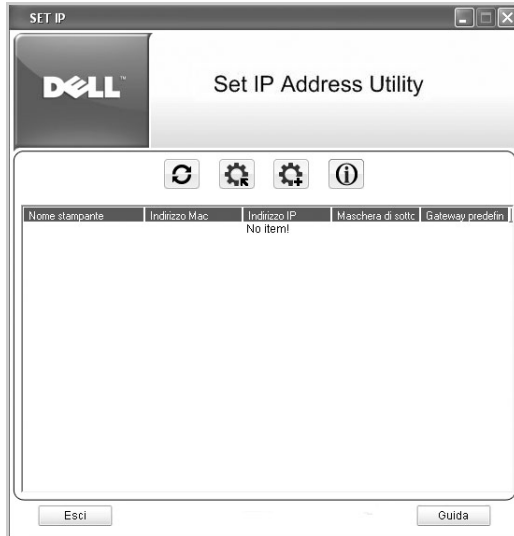

- 4 Selezionare la stampante alla quale assegnare un indirizzo MAC. L'indirizzo MAC della stampante è disponibile nella pagina di configurazione relativa alla stampante.
- 5 Dopo aver impostato l'indirizzo IP per la stampante, uscire dal programma.

Installazione del software Dell per la stampa in rete

Quando si collega la stampante alla rete è necessario configurare prima le impostazioni TCP/IP per la stampante. Dopo aver assegnato e verificato le impostazioni TCP/IP si è pronti a installare il software Dell su ogni stampante della rete.

Il software Dell può essere installato sui computer di rete localmente o remotamente.

 **NOTA:** per installare i driver della stampante sui computer di rete è necessario disporre dell'accesso amministrativo.

- 1 Assicurarsi che la stampante sia collegata alla rete e sia accesa. Prima di iniziare l'installazione è necessario chiudere tutte le applicazioni. Per informazioni sul collegamento in rete, vedere "[Requisiti minimi](#)".
- 2 Inserire il CD "Installazione del software nel sistema operativo Microsoft® Windows®".

 **NOTA:** per Windows Vista/Windows 7/Server 2008 R2, fare clic su **Continuare** quando viene visualizzata la schermata **Controllo dell'account utente**.

 **NOTA:** se l'opzione **Continuazione automatica** è stata disattivata, aprire setup.exe dalla cartella principale del CD.

3 Selezionare Installazione di rete.

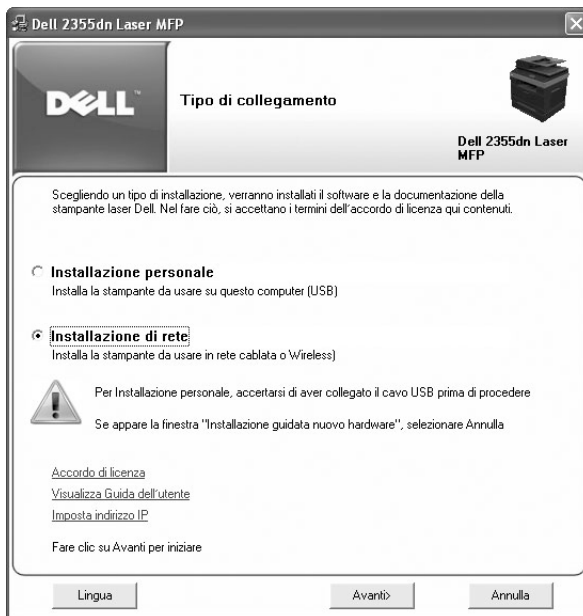

Se necessario, selezionare una lingua premendo il pulsante **Lingua** nella schermata principale.

4 Per installare i driver su questo computer per le operazioni in rete, selezionare **Installazione locale** e fare clic su **Avanti**.

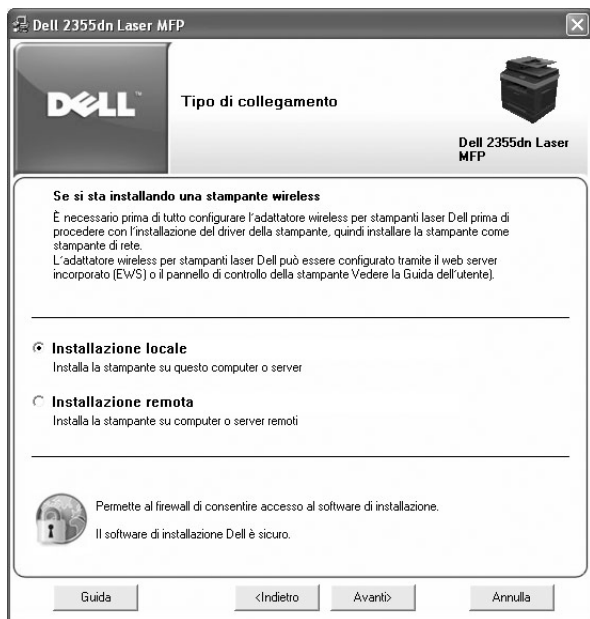

Se si desidera installare il software Dell in computer remoti o nei server di rete sulla stessa rete, selezionare **Installazione remota**. È necessario disporre dell'ID dell'amministratore del dominio e della password. Selezionare i computer client nello stesso dominio su una rete e fare clic su **Avanti**.



NOTA: sia il server che il client dovrebbero disporre di uno dei seguenti sistemi operativi: Windows XP, Windows 2000, Windows Server 2003, Windows Server 2008, Windows Vista, Windows 7 e Server 2008 R2.



NOTA: il server dovrebbe essere in grado di risolvere il nome del computer client in un indirizzo IP.

- 5 Viene visualizzato l'elenco di stampanti disponibili in rete. Selezionare nell'elenco la stampante da installare e fare clic su **Avanti**.

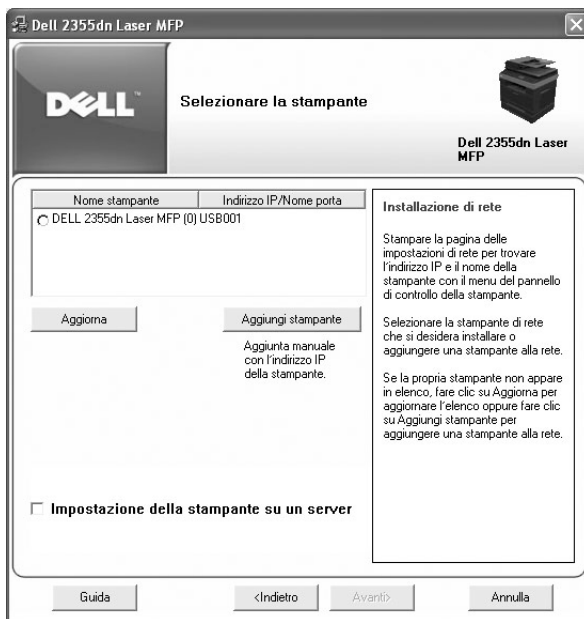

Se nell'elenco non si vede la stampante, fare clic su **Aggiorna** per aggiornare l'elenco o fare clic su **Aggiungi stampante** per aggiungere la stampante alla rete. Per aggiungere la stampante alla rete, immettere il nome della porta e un indirizzo IP esistente per la stampante.

Se si desidera installare la stampante in un server, selezionare la casella di controllo **Impostazione della stampante su un server**.

6 La schermata mostra i driver della stampante installati nel computer.

È possibile modificare il nome della stampante, impostare la condivisione della stampante in rete e impostare la stampante come predefinita. Fare clic su **Avanti**.

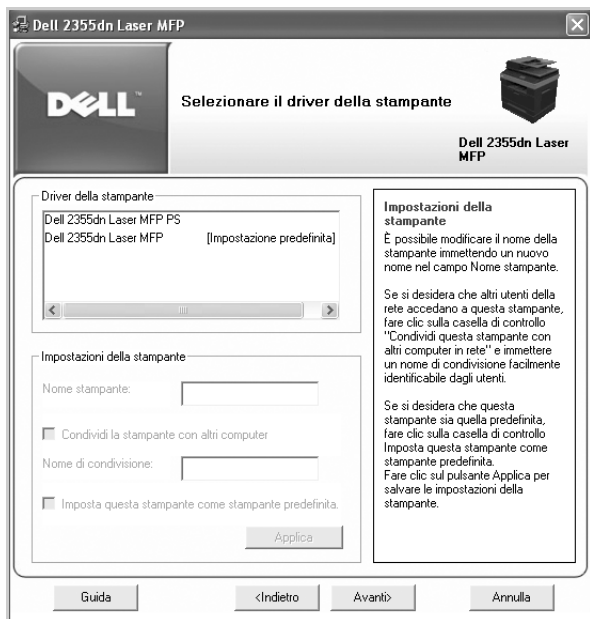

- 7 Selezionare **Installazione personalizzata**. Fare clic su **Avanti**.
Se si seleziona **Installazione tipica**, passare al punto 9.
- 8 Selezionare i componenti da installare e modificare, se necessario, la cartella di destinazione. Fare clic su **Avanti**.
- 9 Al termine dell'installazione, è possibile stampare una pagina di prova. Fare clic su **Fine** per completare l'installazione e chiudere l'installazione guidata. Adesso si è pronti a stampare.



 **NOTA:** per informazioni sull'installazione della scheda di interfaccia di rete wireless e sulla configurazione dei parametri di rete, fare riferimento alla Guida di installazione rapida in una rete wireless.

Disinstallazione del software

I driver della stampante vanno rimossi nel caso in cui si stia effettuando l'aggiornamento del software oppure se l'installazione del driver non riesce. Per rimuovere il software, utilizzare il CD "Installazione del software nel sistema operativo Microsoft® Windows®" o l'opzione di disinstallazione di Windows.

 **NOTA:** prima di disinstallare il software, chiudere tutti i programmi, quindi riavviare il computer al termine della disinstallazione.

- 1 Dal menu **Start**, selezionare **Programmi** → **Dell Printers** → **Dell 2355dn Laser MFP** → **Disinstallazione software multifunzione Dell**.

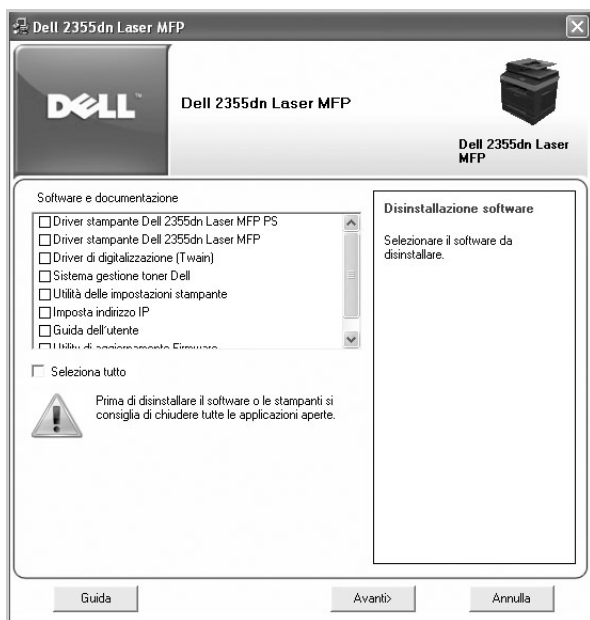

- 2 Selezionare il software da rimuovere. Fare clic su **Avanti**.
Il driver selezionato e tutti i suoi componenti vengono rimossi dal computer.
- 3 Dopo che il software è stato rimosso, fare clic su **Fine**.

Utilizzo di Dell Toner Management System

Controllo stato della stampante visualizza lo stato della stampante connessa alla rete locale. Vengono visualizzati lo stato della stampante (stampante pronta, offline e controllo errori) e il livello del toner o gli avvisi Toner scarso.

Controllo stato della stampante

La schermata **Controllo stato della stampante** si apre quando si invia un lavoro alla stampante. Questo viene visualizzato solo sulle schermate del computer. In base al livello di toner restante, la schermata **Controllo stato della stampante** può apparire diversa.

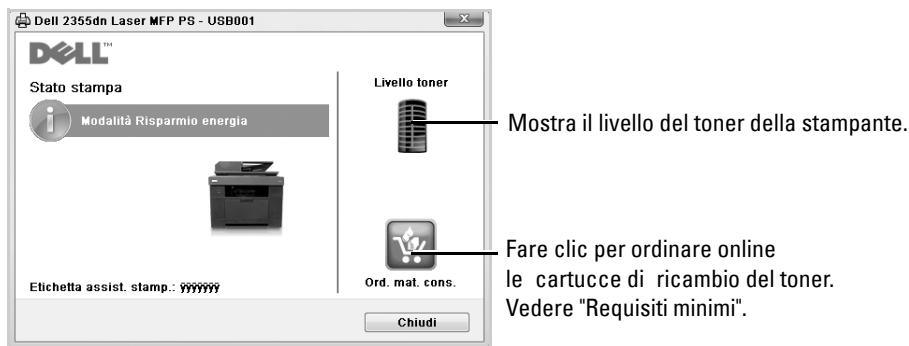

 **NOTA:** **Aiuto in Controllo stato della stampante** consente di visualizzare la guida alla risoluzione dei problemi della stampante. Fare clic su **Aiuto** per visualizzare informazioni sulla condizione di errore.

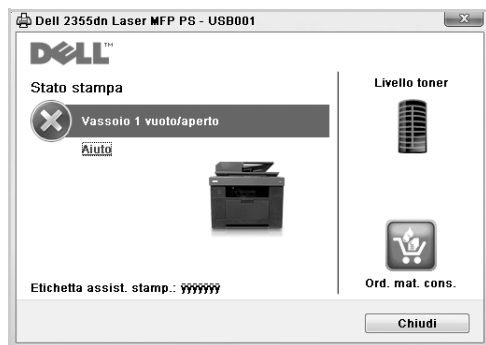

Oppure

Dal menu Start, selezionare Programmi → Dell Printers → Dell 2355dn Laser MFP → Controllo stato della stampante.

Utilità impostazioni stampante

Utilizzando la finestra **Utilità delle impostazioni stampante**, è possibile impostare le opzioni per i dati del fax e creare e modificare le voci della rubrica dal computer.

Quando si installa il software, **Utilità delle impostazioni stampante** viene installato automaticamente.

Per informazioni sull'installazione del software, vedere "[Installazione del software nel sistema operativo Microsoft® Windows®](#)".

Per aprire Utilità impostazioni stampante:

- 1 Dal menu **Start**, selezionare **Programmi** → **Dell Printers** → **Dell 2355dn Laser MFP** → **Utilità delle impostazioni stampante**.

Viene visualizzata la finestra **Utilità delle impostazioni stampante**.

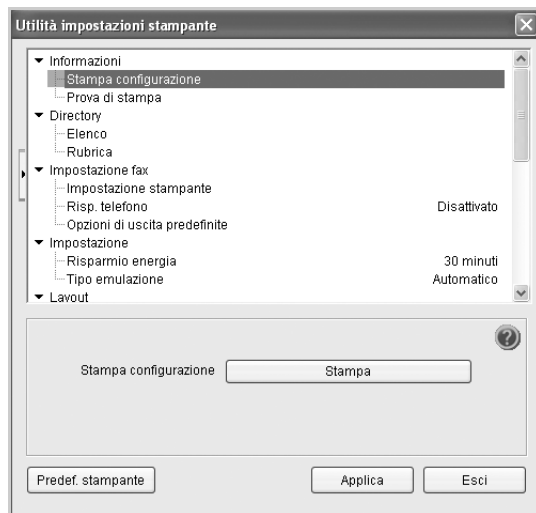

- 2 La finestra **Utilità delle impostazioni stampante** fornisce diverse funzionalità; **Directory** (**Rubrica**, **Rubrica**), **Impostazione fax** e **Impostazione**.

Per ulteriori informazioni, fare clic sul pulsante .

Per usare le impostazioni predefinite, fare clic sul pulsante **Stampa predef.**

Per uscire, fare clic sul pulsante **Uscita** nella parte inferiore della finestra.

Sezione Directory

Fare clic sulla sezione **Rubrica** o **Rubrica** e sul pulsante **Impostazione** per creare e modificare le voci della rubrica telefonica o degli indirizzi e-mail.

The screenshot shows a window titled "Elenco" with a table of contacts. The table has columns for "N.", "Nome", and "Numero telefono". Below the table are buttons for "Aggiungi", "Modifica", "Elimina", and "Selezione di gruppi di numeri". There are also buttons for "Recupera" and "Salva" under the heading "Recupera numeri di telefono dalla stampante" and "Salva numeri di telefono nella stampante", and a "Chiudi" button.

N.	Nome	Numero telefono
0	dddd	*GROUP DIAL*
1	sk	1234
2	g	2788
3	fg	*GROUP DIAL*
4	ss	2345
5		
6	gg	*GROUP DIAL*
7		
8		
9		

Consente di modificare la voce della rubrica selezionata. (points to the "Modifica" button)

Modifica la voce della rubrica selezionata. (points to the "Modifica" button)

Elimina una voce di rubrica selezionata. (points to the "Elimina" button)

Voci della rubrica (points to the table)

Recupera le voci della rubrica dalla stampante e le inserisce in Utilità impostazioni stampante. (points to the "Recupera" button)

Scarica le voci della rubrica telefonica da Utilità impostazioni stampante alla stampante. (points to the "Salva" button)

Sezione Impostazione fax

Fare clic su ogni elemento in **Impostazione fax** per impostare la configurazione del fax. L'impostazione della stampante contiene l'ID stampante e il numero fax stampante. È possibile selezionare **Impostazione stampante**, **Risp telefono** e **Opzioni di uscita predefinite**.

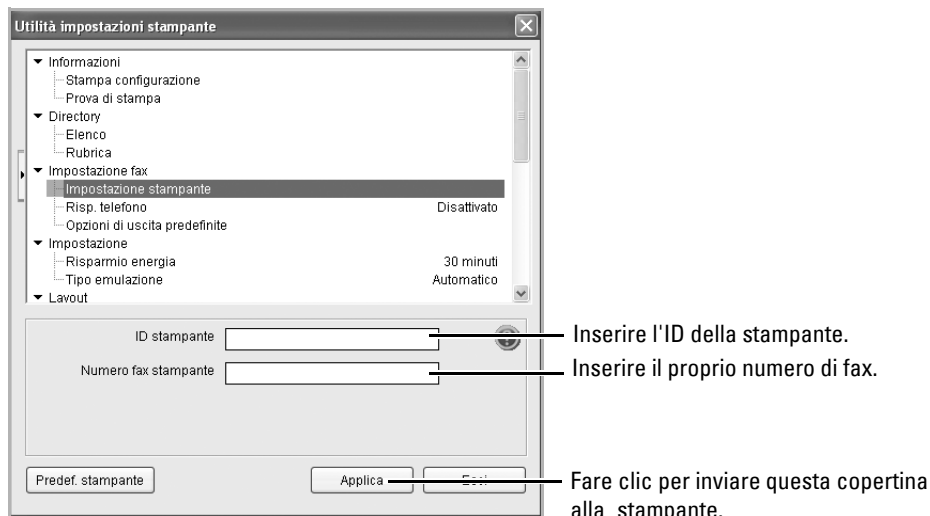

Sezione Impostazione

Fare clic sulla sezione **Impostazione** e selezionare il risparmio energia dall'elenco a discesa. È possibile selezionare **Risparmio energia**, **Risp toner** e **Tipo emulazione**.

Sezione Layout

Fare clic sulla sezione **Layout** e selezionare l'orientamento dall'elenco a discesa. È possibile selezionare **Orientamento**, **Fronte-retro** e **Marg fronte-retro**.

Sezione Opzioni di carta

Fare clic sulla sezione **Opzioni di carta** e selezionare le opzioni di base per la gestione della carta dall'elenco a discesa.

È possibile selezionare **Copie**, **Formato carta**, **Tipo di carta**, **Alimentazione** e **Autoalim car.**

Sezione Grafica

Fare clic sulla sezione **Grafica** e selezionare la luminosità dall'elenco a discesa.

È possibile selezionare **Scurezza**.

Sezione Emulazione

Fare clic sulla sezione **Emulazione** e selezionare l'emulazione dall'elenco a discesa. È inoltre possibile aggiungere caratteri aggiuntivi.

È possibile selezionare **Impostazione emulazione**.

Se si desiderano ulteriori caratteri PCL e PS, selezionare **Memorizza font e macro PCL** in **Impostazione emulazione**.

Sezione Rete(IPv4)

Fare clic sulla sezione **Rete(IPv4)** e selezionare l'ambiente di rete dall'elenco a discesa.

È possibile selezionare **Configura rete** e **Stampa pagina di configurazione di rete**.

Utilità Aggiornamento firmware

È possibile aggiornare il firmware della stampante utilizzando l'**Utilità Aggiornamento firmware**.

- 1 Dal menu **Start**, selezionare **Programmi** → **Dell Printers** → **Dell 2355dn Laser MFP** → **Utilità Aggiornamento firmware**.
- 2 Scaricare la versione più recente del firmware. Fare clic su <http://support.dell.com>.

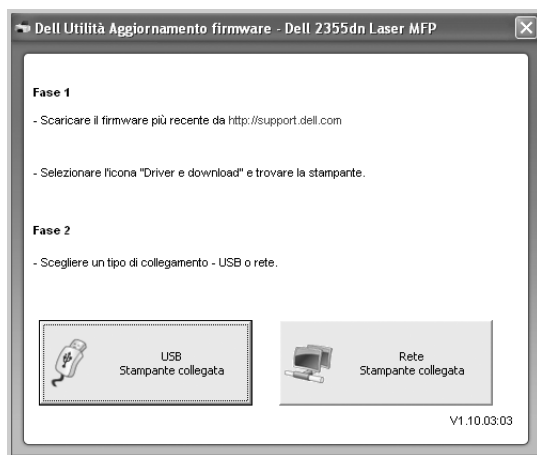

- 3 Se la stampante è collegata con un cavo USB, fare clic su **USB Stampante collegata**. Oppure, se la stampante è collegata tramite un cavo di rete, fare clic su **Rete Stampante collegata**.
- 4 Fare clic su **Sfoglia** e selezionare il firmware scaricato.

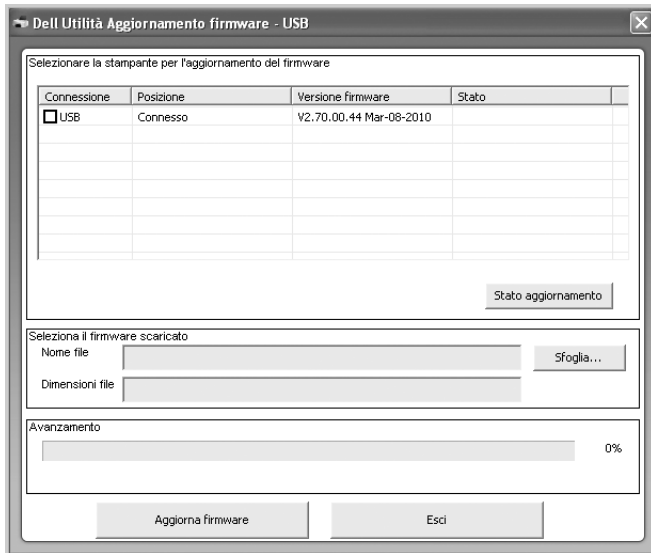

5 Fare clic su **Aggiorna firmware**.

Set IP Address Utility

Questo programma consente di impostare l'IP di rete utilizzando l'indirizzo MAC, ovvero il numero di serie hardware della scheda della stampante di rete o di interfaccia. In particolare, è destinato all'amministratore di rete e consente di impostare contemporaneamente più IP di rete.

 **NOTA:** è possibile utilizzare il programma **Imposta ind IP** solo se la stampante è collegata a una rete.

- 1 Collegare il cavo di rete al dispositivo.
- 2 Stampare la pagina di configurazione di rete della stampante per vedere la configurazione di rete attuale e l'indirizzo MAC.
- 3 Dal menu Start, selezionare **Programmi** → **Dell Printers** → **Dell 2355dn Laser MFP** → **Imposta ind IP**.

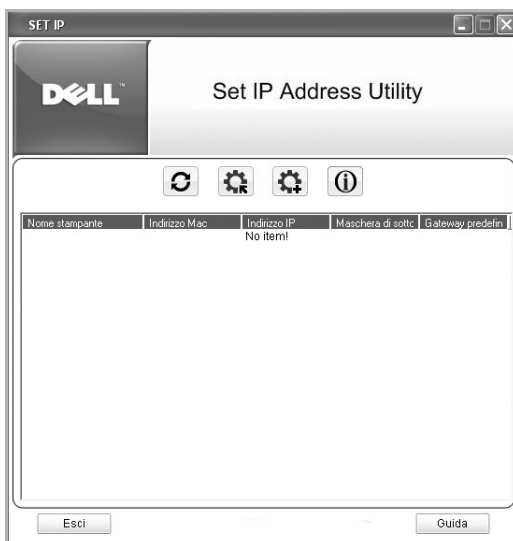

- 4 Fare clic nella finestra Set IP per aprire la finestra di configurazione TCP/IP.
- 5 Immettere l'indirizzo MAC della scheda di rete, l'indirizzo IP, la subnet mask e il gateway predefinito, quindi fare clic su **Applicare**.

 **NOTA:** quando si immette l'indirizzo MAC, non inserire i due punti (:).

- 6 Fare clic su **OK**.
- 7 Fare clic su **Uscita** per chiudere il programma Set IP.

Gestione della carta

Indicazioni sul supporto di stampa

Conservazione del supporto di stampa

Identificazione dell'alimentazione del supporto di stampa e specifiche

Selezione di una posizione di uscita

Caricamento del supporto di stampa nel vassoio della carta

Utilizzo dell'alimentatore multifunzione (MPF)

Impostazione del formato della carta

Impostazione del tipo di carta

Impostazione del vassoio della carta

Comportamento vassoio

Indicazioni sul supporto di stampa

Il supporto di stampa può essere costituito da carta, cartoncini, lucidi, etichette e buste. La stampante consente di eseguire stampe di alta qualità su supporti di stampa diversi. Selezionando il supporto adeguato si evitano problemi di stampa. Questo capitolo fornisce informazioni su come scegliere il supporto di stampa, come conservarlo e caricarlo nel vassoio 1, nel vassoio 2 opzionale o nell'MPF (alimentatore multifunzione).

Carta

Per la migliore qualità di stampa, usare carta xerografica da 75 g/m^2 (20 lb), a grana lunga. Fare una prova con un foglio di carta del tipo che si prevede di utilizzare con la stampante, prima di acquistarne grandi quantitativi.

Durante il caricamento della carta, individuare il lato di stampa consigliato sulla confezione della carta e caricare i fogli di conseguenza. Vedere ["Caricamento del supporto di stampa nel vassoio della carta"](#) e ["Utilizzo dell'alimentatore multifunzione \(MPF\)"](#) per istruzioni dettagliate sul caricamento.

Caratteristiche della carta

Le seguenti caratteristiche della carta influenzano la qualità e l'affidabilità della stampa. Quando si valutano nuovi tipi di carta, è consigliabile tenere presenti le seguenti indicazioni.

Peso

La stampante è in grado di gestire automaticamente carta a grana lunga di peso compreso fra 60 a 105 g/m^2 (16 a 24 lb bond) nel DADF e da 60 a 105 g/m^2 (16 a 24 lb bond) nel vassoio della carta. La carta di peso inferiore a 60 g/m^2 (16 lb bond) potrebbe non essere sufficientemente rigida da essere alimentata correttamente, provocando inceppamenti. Per ottenere prestazioni ottimali, utilizzare carta a grana lunga da 75 g/m^2 (20 lb bond).

Per la stampa fronte-retro, utilizzare carta da 75 a 90 g/m^2 (20 a 24 lb bond).

Pieghe

Le pieghe indicano la tendenza dei supporti di stampa a curvarsi ai bordi. Piegature eccessive possono provocare problemi di alimentazione della carta. La piegatura avviene generalmente dopo che la carta è passata attraverso la stampante, dove viene esposta a temperature elevate. La conservazione della carta non imballata in condizioni di umidità, anche nel vassoio della carta, può contribuire all'arricciamento della carta prima della stampa e può provocare dei problemi di alimentazione.

Ruvidità

Il grado di levigatezza della carta influisce direttamente sulla qualità di stampa. Se la carta è troppo ruvida, il toner non viene fuso correttamente sulla carta e la qualità di stampa risulta scarsa. Se la carta è troppo liscia, può causare problemi di alimentazione. La levigatezza deve essere compresa tra 100 e 300 punti Sheffield; tuttavia, la levigatezza compresa tra 150 e 250 punti Sheffield genera la migliore qualità di stampa.

Contenuto umidità

La quantità di umidità nella carta influenza sia la qualità di stampa che la corretta alimentazione della carta. Lasciare la carta nell'imballaggio originale finché non si è pronti a utilizzarla. Questo limita l'esposizione della carta ai cambiamenti di umidità che possono comprometterne le prestazioni.

Direzione della grana

La grana si riferisce all'allineamento delle fibre di carta su un foglio di carta. La grana è grana lunga, che si estende per tutta la lunghezza della carta, o grana corta, che si estende per tutta la larghezza della carta.

Per la carta da 60 a 90 g/m² (16 a 24 lb bond), si consigliano fibre a grana lunga. Per la carta di peso superiore a 90 g/m² (24 lb bond) è preferibile la grana corta. Per l'MPF, si consiglia carta da 60 a 90 g/m² (16 a 24 lb bond) a grana lunga.

Contenuto di fibre

La maggior parte della carta xerografica di alta qualità è ottenuta da pasta di legno al 100%. Questo contenuto fornisce alla carta un elevato grado di stabilità, determinando un minor numero di problemi di alimentazione e una migliore qualità di stampa. La carta contenente fibre quali il cotone possiede caratteristiche che possono compromettere il maneggiamento della carta.

Carta consigliata

Per garantire una qualità di stampa e un'affidabilità dell'alimentazione ottimali, utilizzare carta xerografica da 75 g/m² (20 lb). I tipi di carta comunemente disponibili in commercio sono studiati per usi generici e possono fornire anche una qualità di stampa accettabile.

Prima di acquistare grandi quantità di qualsiasi tipo di supporto di stampa, stampare sempre più copie di prova. Quando si sceglie un qualsiasi supporto di stampa, tenere presente il peso, il contenuto di fibra e il colore.

Utilizzare solo carta in grado di sopportare queste temperature e che non provochi scolorimenti, spargimenti o l'emissione di sostanze tossiche. Rivolgersi al produttore o al fornitore della carta per stabilire se la carta scelta è utilizzabile con le stampanti laser.

Carta inutilizzabile

Per la stampante non sono consigliati i seguenti tipi di carta:

- La carta trattata chimicamente utilizzata per creare copie senza carta carbone, nota anche come carta senza carbone, carta per copiatrice senza carbone (CCP), o carta senza necessità di carbone (NCR)
- Carta prestampata con sostanze chimiche che possono contaminare la stampante
- Carta prestampata che può risentire della temperatura nel fusore della stampante
- Carta prestampata che richiede una registrazione (posizionamento preciso della stampa sulla pagina) superiore a $\pm 0,09$ pollici (2,2 mm), come i moduli di riconoscimento ottico dei caratteri (OCR)
- Carta patinata (carta per scrivere cancellabile), carta sintetica, carta termica
- Carta con bordi ruvidi, carta ruvida o con superficie a trama pesante o carta arricciata
- Carta riciclata contenente più del 25% di scarto non conforme alla norma DIN 19 309
- Carta riciclata di peso inferiore a 60 g/m^2 (16 lb)
- Moduli o documenti composti da più parti

Selezione della carta

Un corretto caricamento della carta evita inceppamenti e assicura una stampa senza problemi.

Per evitare inceppamenti o stampe di bassa qualità:

- Utilizzare sempre carta nuova e non danneggiata.
- Prima di caricare carta, individuare il lato di stampa consigliato della carta che si intende utilizzare. Di solito queste informazioni sono riportate sul pacco di carta.
- Non utilizzare carta tagliata o ritagliata manualmente.
- Non mescolare carta di formato, peso o tipo diverso nella stessa alimentazione; mescolando i risultati negli inceppamenti.
- Non utilizzare carta patinata.
- Ricordarsi di modificare l'impostazione del formato della carta quando si utilizza un'alimentazione che non supporta la rilevazione automatica del formato.
- Non rimuovere i vassoi durante la stampa.
- Assicurarsi che la carta sia caricata correttamente nel vassoio di alimentazione.
- Flettere la carta avanti e indietro. Non piegare né spiegarla la carta. Allineare i bordi su una superficie piana.

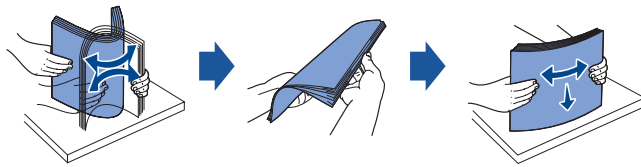

Selezione di moduli prestampati e carta intestata

Usare le seguenti linee guida per la selezione di moduli prestampati e carta intestata per la stampante:

- Per ottenere risultati ottimali, usare carta a grana lunga.
- Utilizzare solo moduli e carta intestata stampati mediante un processo di stampa litografica offset o in rilievo.
- Scegliere carta che assorbe inchiostro, ma che non provoca spargimenti.
- Evitare carta con superfici ruvide o trame pesanti.

Utilizzare carta stampata con inchiostri resistenti al calore appositamente studiata per l'utilizzo in copiatrici xerografiche. L'inchiostro deve sopportare temperature di 180 °C (356 °F) senza fondere o emettere sostanze pericolose. Utilizzare inchiostri che non risentono della resina nel toner o del silicone nel fusore. Gli inchiostri fissati mediante ossidazione o a base di olio dovrebbero soddisfare questi requisiti; gli inchiostri a base di lattice potrebbero non soddisfarli. In caso di dubbio, rivolgersi al proprio fornitore di carta.

La carta prestampata, ad esempio la carta intestata, deve essere in grado di sopportare temperature fino a 180 °C (356 °F) senza fondere o emettere sostanze tossiche.

Stampa su carta intestata

Rivolgersi al produttore o al fornitore della carta per stabilire se la carta intestata scelta è utilizzabile con le stampanti laser.

L'orientamento della carta è molto importante quando si stampa su carta intestata. Utilizzare la tabella seguente come riferimento per il caricamento di carta intestata nei vassoi di alimentazione del supporto di stampa.

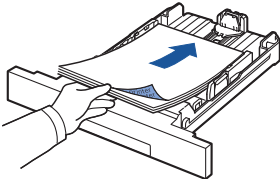
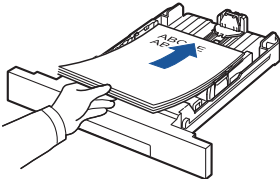
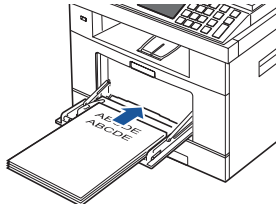
Alimentazione supporto di stampa	Lato superiore della pagina		
	Facciata di stampa	Verticale	Orizzontale
vassoio 1 (vassoio standard) vassoio 2 opzionale	Lato di stampa rivolto verso il basso per stampa su un lato 	Lato anteriore del vassoio	Lato sinistro del vassoio
	Lato di stampa rivolto verso l'alto per stampa fronte-retro 		
MPF	Facciata in alto 	Il logo entra per primo nella stampante	Lato sinistro del vassoio

Selezione della carta perforata

I tipi di carta perforata possono variare quanto a numero e posizione di fori e tecniche di manutenzione.

Per selezionare e usare carta perforata, tenere presente quanto segue:

- Prima di ordinare e utilizzare grandi quantità di carta perforata, provare la carta di vari produttori.
- La carta dovrebbe già essere forata preventivamente a cura del produttore e non bisogna perforarla manualmente quando è già imballata in una risma. La carta perforata può provocare inceppamenti se si inseriscono più fogli di carta nella stampante.
- È possibile che la carta perforata includa più polvere rispetto alla carta standard. La stampante può richiedere una pulizia più frequente e l'affidabilità di alimentazione può non essere garantita come in presenza di carta standard.

Lucidi

Fare una prova con i lucidi che si prevede di utilizzare con la stampante, prima di acquistarne grandi quantitativi:

- Utilizzare lucidi appositamente studiati per le stampanti laser. I lucidi devono essere in grado di sopportare temperature di 180 °C (356 °F) senza fondersi, scolorirsi, sfalsarsi o rilasciare emissioni pericolose.
- Non lasciare impronte digitali sui lucidi poiché la stampa potrebbe risultare di scarsa qualità.
- Prima di caricare i lucidi, spiegarli a ventaglio per separarli.
- Caricare un lucido alla volta nell'MPF.

Selezione dei lucidi

La stampante può stampare direttamente sui lucidi specifici per le stampanti laser. La qualità di stampa e la durata dipendono dai lucidi utilizzati. Prima di procedere all'acquisto di grandi quantità, fare sempre delle prove di stampa con i lucidi.

Consultare il produttore o il rivenditore per determinare quali tipi di lucidi sono compatibili con le stampanti laser che producono temperature fino a 180 °C (356° F). Utilizzare solo lucidi in grado di sopportare queste temperature senza fondersi, scolorirsi, sfalsarsi o rilasciare emissioni pericolose.

Buste

Fare una prova con una busta del tipo che si prevede di utilizzare con la stampante, prima di acquistarne grandi quantitativi. Per istruzioni su come caricare una busta, vedere "Utilizzo dell'alimentatore multifunzione (MPF)".

Quando si stampano buste:

- Per ottenere la migliore qualità di stampa possibile, utilizzare solo buste di alta qualità studiate per l'uso nelle stampanti laser.
- Per ottenere prestazioni ottimali, utilizzare buste realizzate con carta da 75 g/m² (20 lb bond). Si possono usare pesi fino a 90 g/m² (24 lb bond) per l'MPF a condizione che il contenuto in cotone non sia superiore al 25 per cento.
- Utilizzare solo buste nuove e non danneggiate.
- Per ottenere prestazioni ottimali e per ridurre al minimo gli inceppamenti, non utilizzare buste:
 - Eccessivamente piegate o spiegazzate
 - Attaccate tra di loro o danneggiate in altri modi
 - Contendenti finestre, fori, perforazioni, ritagli o rilievi
 - Con graffette metalliche, spago o barrette pieghevoli metalliche
 - Con un meccanismo di bloccaggio
 - Con francobolli attaccati
 - Con adesivo in vista quando il lembo è nella posizione di sigillatura o chiusura
 - Con bordi intaccati o angoli piegati
 - Non rifinite perfettamente, ruvide, raggrinzite o appiattite
- Utilizzare buste in grado di sopportare temperature pari a 180 °C (356 °F) senza che diano luogo a problemi di sigillatura, pieghe, eccessivo arricciamento o rilascio di emissioni pericolose. In caso di dubbi in merito alle buste da utilizzare, rivolgersi al fornitore di buste.
- Regolare la guida in base alla larghezza delle buste.
- Caricare una busta con la facciata del lembo di chiusura rivolta verso il basso e con l'area del francobollo sul lato superiore sinistro. L'estremità della busta con l'area del francobollo entra per prima nell'MPF.

Per istruzioni su come caricare una busta, vedere "[Utilizzo dell'alimentatore multifunzione \(MPF\)](#)".

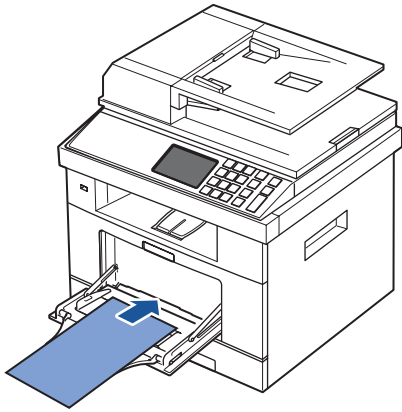

-  **NOTA:** per migliorare la qualità di stampa delle buste, tirare verso il basso lo sportello anteriore per aprirlo e spingere verso il basso le leve di pressione blu. Queste istruzioni risultano particolarmente utili per le buste in formato DL e C5.

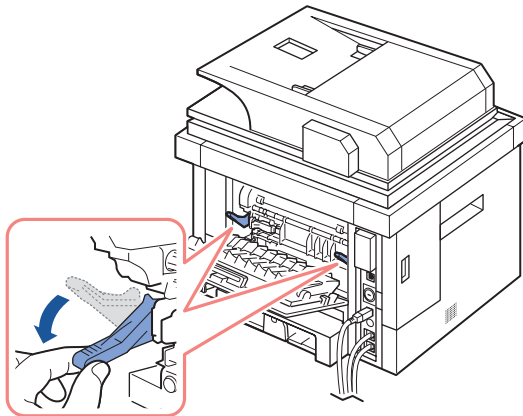

- Una combinazione di elevata umidità (superiore al 60%) e le elevate temperature di stampa potrebbero determinare la sigillatura delle buste.

Etichette

La stampante può stampare su diverse etichette scelte per l'uso con le stampanti laser. Queste etichette vengono rese disponibili nel formato Lettera, A4 e Legale. Le etichette adesive, la carta adesiva e la carta patinata devono essere in grado di sopportare temperature pari a 180 °C (356 °F) e una pressione di 25 libbre per pollice quadrato (psi) (1,7 kg per cmq). È possibile caricare un foglio di etichette per volta nell'MPF.

Provare un campione di ogni etichetta che si prevede di usare con la stampante prima di acquistarne un grande quantitativo:

- Utilizzare fogli di etichette completi. L'utilizzo di fogli parziali potrebbe determinare il distacco durante la stampa, provocando un inceppamento. I fogli parziali possono inoltre contaminare la stampante e la cartuccia con l'adesivo, invalidando la garanzia della stampante e della cartuccia.
- Utilizzare etichette in grado di sopportare temperature pari a 180 °C (356 °F) senza che diano luogo a problemi di sigillatura, pieghe, eccessivo arricciamento o rilascio di emissioni pericolose.
- Non stampare entro l'area di 0,04 pollici (1 mm) del bordo dell'etichetta, delle perforazioni o tra i tagli dell'etichetta.
- Non utilizzare fogli di etichette con adesivo sul bordo del foglio. Consigliamo un rivestimento locale di adesivo a una distanza di almeno 0,04 pollici (1 mm) dai bordi. Il materiale adesivo può contaminare la stampante invalidando la garanzia.
- Se il rivestimento locale dell'adesivo non è possibile, è opportuno rimuovere una striscia di 0,125 pollici (3 mm) sul margine iniziale ed è opportuno utilizzare un adesivo non fluido.
- Rimuovere una striscia di 0,125 pollici (3 mm) dal bordo iniziale per evitare il distacco delle etichette all'interno della stampante.
- È preferibile l'orientamento verticale, specialmente quando si stampano codici a barre.
- Non utilizzare etichette con adesivo esposto.

Cartoncini

I cartoncini sono a strato singolo e hanno numerose proprietà, come il contenuto di umidità, lo spessore e la trama che possono influenzare notevolmente la qualità di stampa.

Per informazioni sul peso preferito per la grana del supporto di stampa, vedere "Identificazione dell'alimentazione del supporto di stampa e specifiche".

Provare un campione di ogni cartoncino che si prevede di usare con la stampante prima di acquistarne un grande quantitativo:

- Tenere presente che la prestampa, la perforazione e lo spieazzamenti dei cartoncini possono influenzare notevolmente la qualità di stampa e provocare problemi di gestione o inceppamento dei supporti di stampa.
- Evitare di utilizzare cartoncini che potrebbero rilasciare emissioni pericolose una volta riscaldati.
- Non usare cartoncini prestampati prodotti con sostanze chimiche che possono contaminare la stampante. La prestampa introduce componenti semiliquidi e volatili nella stampante.
- Si consiglia di utilizzare cartoncini a grana lunga.

Conservazione del supporto di stampa

Per una corretta conservazione del supporto di stampa, tenere presenti le seguenti indicazioni. Queste consentono di evitare i problemi di alimentazione dei supporti di stampa e di stampa non uniforme:

- Per ottenere i risultati migliori, conservare il supporto di stampa in un ambiente in cui la temperatura è di circa 21 °C (70° F) e l'umidità relativa è del 40%.
- Conservare i cartoni di supporto di stampa su un bancale o uno scaffale, invece che direttamente sul pavimento.
- Se si ripongono confezioni singole di supporti di stampa dopo averle estratte dall'imballaggio originale, appoggiarle su una superficie piana in modo che i bordi non si attacchino o si pieghino.
- Non collocare nulla sopra ai pacchetti dei supporti di stampa.

Identificazione dell'alimentazione del supporto di stampa e specifiche

Le seguenti tabelle forniscono informazioni sull'alimentazione standard e opzionale, compresi i formati dei supporti di stampa selezionabili dal menu del formato della carta e sui pesi supportati.

 **NOTA:** se si utilizza un supporto di stampa di formato non elencato, selezionare il formato più grande successivo.

Capacità di alimentazione

Carta ^a	Vassoio della carta (vassoio 1 e vassoio 2 opzionale)	MPF ^b
Carta normale	250 fogli di carta da 75 g/m ² (20 lb)	50 fogli di carta da 75 g/m ² (20 lb)
Lucidi^c, etichette, cartoncini, buste	-	5 fogli di carta da 75 g/m ² (20 lb)

a Si consiglia l'alimentazione manuale per supporti speciali, ad esempio lucidi, buste e cartoncini.

b Per supporti speciali nell'MPF, la qualità dell'alimentazione potrebbe risultare inferiore a seconda delle condizioni della carta.

c Per lucidi con dorso in carta, si consiglia l'utilizzo del lato corto.

Capacità di uscita carta

Posizione di uscita	Descrizione
Facciata in basso	150 fogli di carta da 75 g/m ² (20 lb) 5 fogli di lucidi, buste, etichette e cartoncino
Facciata in alto^a	1 foglio ^b

a L'uscita con il lato stampato rivolto verso l'alto viene utilizzata principalmente per buste e carta spessa.

b Spingere verso il basso le leve di pressione blu per migliorare la qualità di stampa su buste, etichette, cartoncini e carta spessa.

Formati dei supporti di stampa

Legenda	Dimensioni	Vassoio della carta (vassoio 1 e vassoio 2 opzionale)	MPF	Stampa fronte-retro
S indica supporto				
Dimensioni del supporto di stampa				
A4	8,27 x 11,7 poll. (210 x 297 mm)	S	S	S

Legenda	Dimensioni	Vassoio della carta (vassoio 1 e vassoio 2 opzionale)	MPF	Stampa fronte-retro
S indica supporto				
Dimensioni del supporto di stampa				
A5^a	5,83 x 8,27 poll. (148 x 210 mm)	S	S	-
A6	4,13 x 5,85 poll. (105 x 148,5 mm)	-	S	-
JIS B5	7,17 x 10,1 poll. (182 x 257 mm)	S	S	-
ISO B5	6,93 x 9,84 poll. (176 x 250 mm)	S	S	-
Lettera	8,5 x 11 poll. (215,9 x 279,4 mm)	S	S	S
Legale	8,5 x 14 poll. (215,9 x 355,6 mm)	S	S	S
Executive	7,25 x 10,5 poll. (184,2 x 266,7 mm)	S	S	-
Oficio	8,5 x 13,5 poll. (216 x 343 mm)	S	S	S
Folio	8,5 x 13 poll. (216 x 330 mm)	S	S	S
Buste 7-3/4 (Monarch)	3,875 x 7,5 poll. (98,4 x 190,5 mm)	-	S	-
Buste COM-10	4,12 x 9,5 poll. (105 x 241 mm)	-	S	-
Busta DL	4,33 x 8,66 poll. (110 x 220 mm)	-	S	-
Buste C5	6,38 x 9,01 poll. (162 x 229 mm)	-	S	-

Legenda	Dimensioni	Vassoio della carta (vassoio 1 e vasoio 2 opzionale)	MPF	Stampa fronte-retro
S indica supporto				
Dimensioni del supporto di stampa				
Buste C6	4,49 x 6,38 poll. (114 x 162 mm)	-	S	-
Personalizzato	Da 3 x 5 poll. a 8,5 x 14 poll. (Da 76 x 127 mm a 216 x 356 mm)	-	S	-

a Assicurarsi che il formato A5 NON sia stato ottenuto tagliando a metà carta in formato A4.

Supporto di stampa supportato

Tipi di supporto di stampa (carta)	Vassoio della carta (vassoio 1 e vasoio 2 opzionale)	MPF
Normale, sottile, riciclata, intestata	S	S
Spessa, per scrivere, prestampata, colorata	S	S
Cartoncini	-	S
Lucidi	-	S
Etichette	-	S
Etichette a doppia trama e integrate	-	S
Buste	-	S

Tipi e pesi dei supporti di stampa

Supporto di stampa	Tipo	Peso del supporto di stampa	
		Vassoio 1 e vasoio 2 opzionale	MPF
Carta	Carta xerografica o commerciale	Carta da 60-90 g/m ² a grana lunga (Carta per scrivere da 16 a 24 lb)	Carta da 60-135 g/m ² a grana lunga (Carta per scrivere da 16 a 36 lb)

Supporto di stampa	Tipo	Peso del supporto di stampa	
		Vassoio 1 e vassoio 2 opzionale	MPF
Cartoncini-massimo (grana lunga)^a	Schede indicizzate Bristol	-	120 g/m ² (31 lb)
	Etichetta	-	120 g/m ² (31 lb)
	Copertina	-	135 g/m ²
Cartoncini-massimo (grana corta)^a	Schede indicizzate Bristol	-	163 g/m ² (43 lb)
	Etichetta	-	163 g/m ² (43 lb)
	Copertina	-	163 g/m ² (43 lb)
Lucidi^b	Stampante laser	-	138-146 g/m ² (Carta per scrivere da 37 a 39 lb)
Etichette-massimo	Carta	-	163 g/m ² (Carta per scrivere da 43 lb)
	Carta a doppia trama	-	163 g/m ² (Carta per scrivere da 43 lb)
	Poliestere	-	163 g/m ² (Carta per scrivere da 43 lb)
	Vinile	-	163 g/m ² (Rivestimento da 43 lb)
Moduli integrati	Area sensibile alla pressione (deve prima entrare nella stampante)	-	135-140 g/m ² (Carta per scrivere da 36 a 40 lb)
	Base carta (grana lunga)	-	75-135 g/m ² (Carta per scrivere da 20 a 36 lb)

Supporto di stampa	Tipo	Peso del supporto di stampa	
		Vassoio 1 e vassoio 2 opzionale	MPF
Buste con contenuto di cotone al 100% Peso massimo- 24 lb	Carte in solfato, non contenenti legno o contenenti cotone fino al 100%	-	75-90 g/m ² (da 20 a 24 lb)

a La grana corta è preferibile per i tipi di carta che superano 135 g/m².

b Spessore: da 0,1 a 0,15 mm.

Selezione di una posizione di uscita

La stampante ha due aree di uscita: il vassoio di uscita (lato stampato rivolto verso il basso) e lo sportello posteriore (lato stampato rivolto verso l'alto).

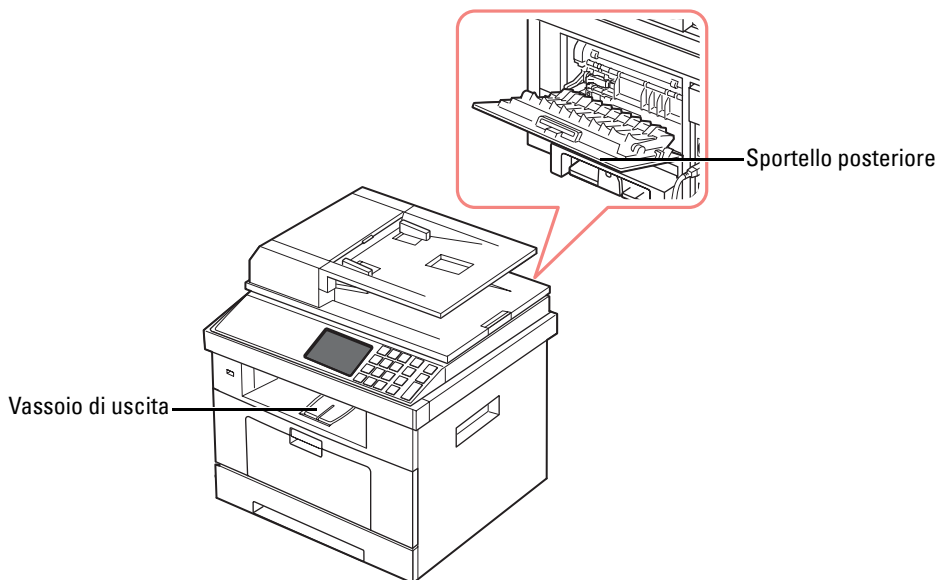

Per utilizzare il vassoio di uscita, assicurarsi che lo sportello posteriore sia chiuso. Per utilizzare lo sportello posteriore, aprirlo.

 **NOTA:** se la carta che fuoriesce dal vassoio di uscita presenta problemi, ad esempio un'arricciatura eccessiva, provare a utilizzare lo sportello posteriore.

 **NOTA:** per evitare inceppamenti della carta, non aprire o chiudere lo sportello posteriore durante la stampa.

Stampa sul vassoio di uscita (lato stampato rivolto verso il basso)

Il vassoio di uscita raccoglie la carta stampata con il lato stampato rivolto verso il basso, nell'ordine corretto. Il vassoio va usato per la maggior parte dei lavori di stampa.

Se necessario, estrarre l'estensione di uscita della carta per evitare che il supporto di stampa cada dal vassoio di uscita.

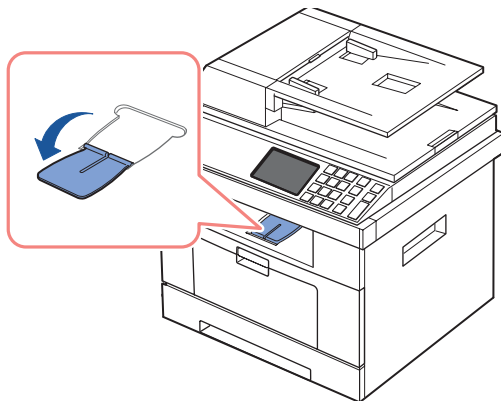

Stampa sullo sportello posteriore (lato stampato rivolto verso l'alto)

Utilizzando lo sportello posteriore, la carta esce dalla stampante con il lato stampato rivolto verso l'alto.

La stampa dall'MPF allo sportello posteriore consente un percorso diretto della carta. L'utilizzo dello sportello posteriore può migliorare la qualità di stampa con supporti di stampa speciali.

Per utilizzare lo sportello posteriore:

Aprire lo sportello posteriore tirandolo.

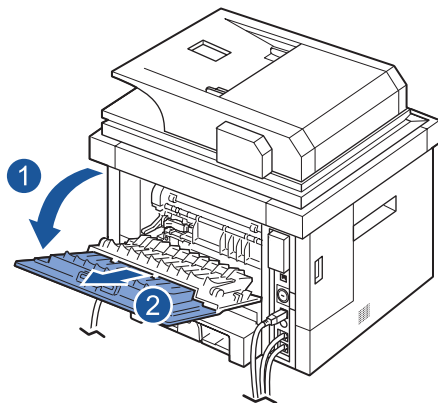

⚠ ATTENZIONE: l'area dell'unità fusore all'interno dello sportello posteriore della stampante diventa molto calda durante l'uso. Prestare attenzione quando si accede a quest'area.

Caricamento del supporto di stampa nel vassoio della carta

È possibile caricare circa 250 fogli di carta normale nel vassoio 1 e nel vassoio 2 opzionale. Se si è acquistato il vassoio 2 opzionale, vedere ["Installazione del vassoio 2 opzionale"](#) per istruzioni sull'installazione. Per l'invio di fax, è possibile utilizzare solo carta formato A4, Lettera o Legale. Per la copia o la stampa, è possibile utilizzare vari tipi e formati di carta; vedere ["Identificazione dell'alimentazione del supporto di stampa e specifiche"](#).

Per caricare il supporto di stampa nel vassoio 1 o nel vassoio 2 opzionale, attenersi a queste istruzioni. Questi vassoi vengono caricati allo stesso modo.

- 1 Aprire il vassoio e inserire carta con la facciata di stampa rivolta verso il basso.

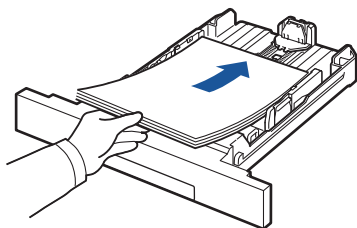

È possibile caricare carta intestata con il lato di stampa rivolto verso il basso. Il lato superiore del foglio con il logo va collocato sulla parte anteriore del vassoio.

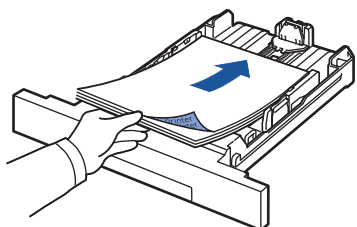

Per informazioni sul caricamento della carta nel vassoio, vedere ["Caricamento della carta"](#).



NOTA: se si verificano problemi con l'avanzamento della carta, posizionare la carta nell'MPF.



NOTA: è possibile caricare fogli di carta già stampati. Il lato stampato deve essere rivolto verso l'alto, con un bordo non arricciato nella parte anteriore. In caso di problemi di alimentazione, voltare la carta. La qualità della stampa non può essere garantita.

Utilizzo dell'alimentatore multifunzione (MPF)

Utilizzare l'MPF per stampare lucidi, etichette, buste o cartoline, oltre che per creare stampe veloci di tipi o formati di carta che non sono correntemente caricati nel vassoio della carta.

Con la stampante è possibile stampare cartoline, schede (personalizzate) da 3,5 x 5,83 pollici (88 mm x 147 mm) e altri supporti con formati personalizzati. Il formato minimo è di 3,0 x 5,0 pollici (76 x 127 mm) e il formato massimo è di 8,5 x 14 pollici (216 x 356 mm).

I materiali di stampa utilizzabili vanno dalla carta formato normale da 3,0 x 5,0 pollici (76 x 127 mm), alla carta formato Legale 8,5 x 14 pollici (216 x 356 mm), che è il formato più grande utilizzabile, di peso compreso tra 16 e 43 lb (3,0 kg e 20 kg).

 **NOTA:** per evitare inceppamenti della carta e problemi di qualità di stampa, caricare sempre solo i materiali di stampa indicati in "Specifiche della carta".

 **NOTA:** stendere qualsiasi piega presente su cartoline, buste ed etichette prima di caricarle nell'MPF.

Per utilizzare l'MPF:

- 1 Aprire l'MPF ed estrarre l'estensione di uscita della carta, come mostrato.



- 2 Se si sta utilizzando carta, flettere o aprire a ventaglio il bordo della risma per separare le pagine prima di caricarle.

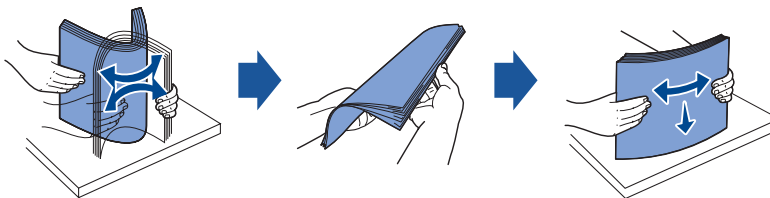

Per quanto riguarda i lucidi, tenerli per i bordi ed evitare di toccare il lato di stampa. Il sebo delle dita potrebbe causare problemi di qualità di stampa.

3 Caricare il materiale di stampa con il lato di stampa rivolto verso l'alto.

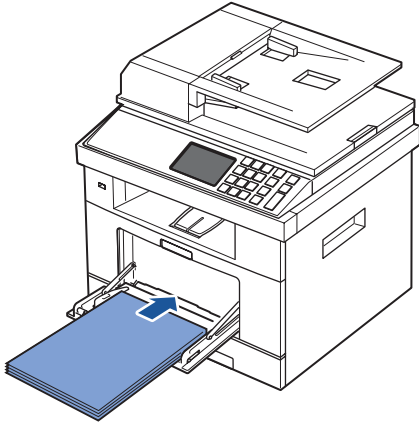

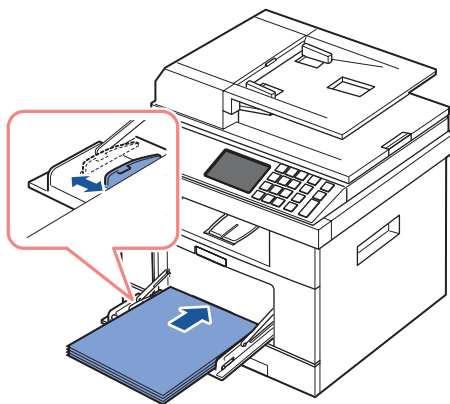

In base al tipo di supporto utilizzato, rispettare le seguenti linee guida per il caricamento:

- Buste: caricarle con la facciata del lembo di chiusura rivolta verso il basso e con l'area del francobollo sul lato superiore sinistro.
 - Lucidi: caricarli con il lato su cui stampare rivolto verso l'alto e introducendo nella stampante per prima la parte superiore con la striscia adesiva.
 - Etichette: caricarle con il lato da stampare rivolto verso l'alto e inserire per primo nella stampante il bordo corto superiore.
 - Carta prestampata: caricarla con il disegno rivolto verso l'alto e il bordo superiore verso la stampante.
 - Cartoncini: caricarli con il lato su cui stampare rivolto verso l'alto e introducendo nella stampante per primo il bordo corto.
 - Carta prestampata: il lato stampato deve essere rivolto verso il basso con un bordo non ricurvo verso la stampante.
- 4** Premere la guida della larghezza e regolarla in base alla larghezza del materiale di stampa. Non forzare le guide. La carta potrebbe piegarsi e causare un inceppamento.



- 5 Dopo aver caricato la carta, impostare il tipo e il formato carta per l'MPF. Vedere "Impostazione del tipo di carta" per la copia e la trasmissione di fax oppure "Scheda Carta" per la stampa da computer.

 **NOTA:** le impostazioni eseguite dal driver della stampante prevalgono sulle impostazioni del pannello di controllo.

 **ATTENZIONE:** quando si stampa su lucidi, assicurarsi che lo sportello posteriore si apra. In caso contrario, i lucidi potrebbero danneggiarsi mentre escono dal dispositivo.



- 6 Dopo avere stampato, ripiegare l'estensione di uscita della carta e chiudere l'MPF.

Suggerimenti sull'utilizzo dell'MPF

- Caricare nell'MPF un solo formato di materiale di stampa per volta.
- Per evitare inceppamenti, non aggiungere carta nell'MPF se questa non è esaurita. Ciò è valido anche per gli altri tipi di materiali di stampa.
- I materiali di stampa devono essere caricati con il lato da stampare rivolto verso l'alto e con il bordo superiore inserito per primo nell'MPF e devono essere posizionati al centro del vassoio.
- Per evitare inceppamenti della carta e problemi di qualità di stampa, caricare sempre solo i materiali di stampa indicati in "Indicazioni sul supporto di stampa".
- Stendere qualsiasi piega presente su cartoline, buste ed etichette prima di caricarle nell'MPF.
- Quando si stampa su supporti di formato 3 x 5 pollici (76 x 127 mm) sull'MPF, aprire lo sportello posteriore per consentire un percorso diretto ed evitare inceppamenti della carta.
- Quando si stampa su lucidi, assicurarsi che lo sportello posteriore si apra. In caso contrario, i lucidi potrebbero danneggiarsi mentre escono dal dispositivo.

Impostazione del formato della carta

Dopo aver caricato la carta nel vassoio, è necessario impostare il formato della carta dal pannello di controllo. Questa impostazione varrà per le modalità fax e copia. Per la stampa da computer, è necessario selezionare il tipo di carta nell'applicazione che si utilizza.



- 1 Premere **Insta** → **Config macch** dalla schermata principale.
- 2 Premere il pulsante **Succ** ().
- 3 Premere le frecce su/giù per selezionare **Imposta car.**
- 4 Premere le frecce su/giù per selezionare il vassoio della carta da utilizzare.
- 5 Premere le frecce sinistra/destra per selezionare il formato della carta in uso.
- 6 Premere l'icona home () per tornare alla modalità Standby.

Impostazione del tipo di carta

Dopo aver caricato la carta nel vassoio della carta o nell'MPF, è necessario impostare il tipo di carta dal pannello di controllo. Questa impostazione varrà per le modalità fax e copia.

Per l'invio di fax, è possibile impostare solo il tipo di carta sulla modalità **Normale**.

Per la stampa da computer, è necessario selezionare il tipo di carta nell'applicazione che si utilizza.

- 1 Premere **Insta** → **Config macch** dalla schermata principale.
- 2 Premere il pulsante **Succ** ().
- 3 Premere le frecce su/giù per selezionare **Imposta car.**
- 4 Premere le frecce su/giù per selezionare il vassoio della carta da utilizzare.
- 5 Premere le frecce sinistra/destra per selezionare il tipo di carta in uso.
- 6 Premere l'icona home () per tornare alla modalità Standby.

Impostazione del margine della carta

È possibile impostare il margine della carta per la stampa su un solo lato o fronte-retro.

- 1 Premere **Insta** → **Config macch** dalla schermata principale.
- 2 Premere il pulsante **Succ** ().
- 3 Premere le frecce su/giù per selezionare **Imposta car.**
- 4 Premere **Margine**.
- 5 Premere le frecce su/giù per selezionare il vassoio della carta da utilizzare.
- 6 Premere il tipo di stampa da utilizzare.



- 7** Selezionare **Margine superiore, Margine sinistro, Rilegatura lato corto, Rilegatura lato lungo** e così via per impostare il margine della carta.
- 8** Regolare l'opzione desiderata usando le frecce sinistra/destra.
- 9** Premere l'icona home () per tornare alla modalità Standby.

Impostazione del vassoio della carta

Questa funzione consente di selezionare il vassoio e la carta da usare per un lavoro di stampa. È possibile selezionare il formato carta e il vassoio.



Impostazione del collegamento dei vassoi

Se il vassoio 1 e il vassoio 2 contengono carta in formato A4, quando il vassoio 1 è vuoto e questa opzione è impostata su **Attivato**, il dispositivo continua a stampare prelevando la carta dal vassoio 2.

- 1 Premere **Insta** → **Config macch** dalla schermata principale.
- 2 Premere il pulsante **Succ** (.
- 3 Premere le frecce su/giù per selezionare **Comportamento del vassoio**.
- 4 Premere le frecce su/giù per selezionare **Collegamento vassoio**.
- 5 Premere le frecce sinistra/destra per selezionare l'opzione **Attivato** da utilizzare.
- 6 Premere l'icona home () per tornare alla modalità Standby.



Vassoio sostitutivo

Quando la carta non corrisponde, ovvero il vassoio 1 contiene carta in formato Lettera mentre il lavoro di stampa richiede carta in formato A4, il dispositivo stampa utilizzando la carta in formato Lettera.



- 1 Premere **Insta** → **Config macch** dalla schermata principale.
- 2 Premere il pulsante **Succ** (.
- 3 Premere le frecce su/giù per selezionare **Comportamento del vassoio**.
- 4 Premere le frecce su/giù per selezionare **Vass sostitutivo**.
- 5 Premere le frecce sinistra/destra per selezionare **Dim più sim**.
- 6 Premere l'icona home () per tornare alla modalità Standby.

Impostazione del vassoio predefinito

È possibile selezionare il vassoio da utilizzare per il lavoro di stampa.



- 1 Premere **Insta** → **Config macch** dalla schermata principale.
- 2 Premere il pulsante **Succ** (.
- 3 Premere le frecce su/giù per selezionare **Comportamento del vassoio**.
- 4 Premere le frecce su/giù per selezionare **Origine predef**.
- 5 Premere le frecce sinistra/destra per selezionare il vassoio della carta in uso.
- 6 Premere l'icona home () per tornare alla modalità Standby.

Impostazione del flusso di alimentazione della carta

- 1 Premere **Insta** → **Config macch** dalla schermata principale.
- 2 Premere il pulsante **Succ** ()
- 3 Premere le frecce su/giù per selezionare **Comportamento del vassoio**.
- 4 Premere le frecce su/giù per selezionare **Configura MPF**.
- 5 Premere le frecce sinistra/destra per selezionare il vassoio della carta in uso.
 - **Mod Vass**: quando si invia un lavoro di stampa dal computer, la stampante utilizza per prima la carta nel vassoio impostato nelle Proprietà della stampante. In questa modalità, l'MPF viene trattato come un vassoio. Anziché trattare l'MPF come la prima origine della carta, la stampante preleva la carta dal vassoio che contiene il formato e il tipo carta specificato. La prima scelta è l'origine predefinita.
 - **Mod Bypass**: quando si invia un lavoro di stampa dal computer e l'MPF è carico, la stampante utilizza per prima la carta nell'MPF. In questa modalità la stampante preleva la carta prima dall'MPF, a meno che sia chiuso o vuoto. L'MPF ha la priorità massima e preleva il supporto presente nell'MPF. **Mod Bypass** è l'impostazione predefinita.
- 6 Premere l'icona home () per tornare alla modalità Standby.

Impostazione dell'alimentazione automatica della carta

Quando la carta non corrisponde, il dispositivo attende alcuni secondi, quindi inizia la stampa automaticamente anche se non vi è corrispondenza della carta.

- 1 Premere **Insta** → **Config macch** dalla schermata principale.
- 2 Premere il pulsante **Succ** ()
- 3 Premere le frecce su/giù per selezionare **Comportamento del vassoio**.
- 4 Premere le frecce su/giù per selezionare **Continuazione automatica**.
- 5 Premere le frecce sinistra/destra per selezionare l'opzione **Attivato** da utilizzare.
- 6 Premere l'icona home () per tornare alla modalità Standby.

Comportamento vassoio

Collegamento vassoio

Collegamento vassoio attiva la funzione di collegamento automatico per i vassoi quando vengono caricati supporti di stampa dello stesso tipo e formato in più origini. La stampante collega automaticamente i vassoi; quando un vassoio non è disponibile perché è vuoto o il formato e il tipo non corrispondono, la stampante utilizza il successivo vassoio collegato disponibile per alimentare i supporti per la stampa.

Ad esempio, se nel vassoio 2 sono caricati supporti di stampa dello stesso formato e tipo, la stampante seleziona i supporti dal vassoio 2 finché non è vuoto, quindi passa al successivo vassoio collegato disponibile.

Collegando tutti i vassoi (standard e opzionali), è possibile creare un'origine unica con una capacità di 550 fogli.

Per collegare i vassoi, accertarsi di caricare supporti di stampa dello stesso formato e tipo. Impostare formato e tipo di carta per ogni vassoio.

Per disattivare il collegamento dei vassoi è possibile scegliere formato/tipo di carta diverso per ogni vassoio o utilizzare il pannello di controllo.



NOTA: è possibile utilizzare questa funzionalità per lavori di stampa, copia e fax.



NOTA: per evitare inceppamenti, non aprire o chiudere il vassoio 1 mentre è in corso una stampa sul vassoio 2.

- 1 Premere **Insta** → **Config macch** dalla schermata principale.
- 2 Premere il pulsante **Succ** (▶).
- 3 Premere le frecce su/giù per selezionare **Comportamento del vassoio**.
- 4 Premere le frecce su/giù per selezionare **Collegamento vassoio**.
- 5 Premere le frecce sinistra/destra per modificare l'impostazione in **Attivato** per attivare il collegamento dei vassoi o **Disattivato** per disattivarlo.
- 6 Premere l'icona home (🏠) per tornare alla modalità Standby.

Dimensioni sostitutive

Questa impostazione viene utilizzata per consentire alla stampante di sostituire il formato carta richiesto con un altro formato carta quando il formato richiesto non è disponibile nei vassoi di alimentazione. La stampante sostituisce A4/Lettera, A5/Statement, B5/ISO B5 e Folio/Oficio. Ad esempio, se il formato carta richiesto è A4 ma l'origine di alimentazione non contiene carta A4, la stampante utilizza il formato Lettera, se disponibile.

L'impostazione **Disattivato** per Dimensioni sostitutive indica che non sono consentite sostituzioni del formato carta richiesto. Questa opzione non è applicata per la stampa dei fax ricevuti.

 **NOTA:** è possibile utilizzare questa funzionalità per lavori di stampa e copia.

MPF

È possibile configurare l'MPF per operare in **Mod Vass** o in **Mod Bypass** impostando il menu **Configura MPF** nel pannello di controllo.

Modalità Bypass

In questa modalità la stampante preleva la carta prima dall'MPF, a meno che sia chiuso o vuoto. L'MPF ha la priorità massima e preleva il supporto presente nell'MPF.

 **NOTA:** è possibile utilizzare questa funzionalità per lavori di stampa e copia.

Modalità Vassoio

In questa modalità, l'MPF viene trattato come un vassoio. Anziché trattare l'MPF come la prima origine della carta, la stampante preleva la carta dal vassoio che contiene il formato e il tipo carta specificato. La prima scelta è l'origine predefinita.

 **NOTA:** è possibile utilizzare questa funzionalità per lavori di stampa, copia e fax.

Stampa

[Stampa di un documento](#)

[Impostazioni della stampante](#)

[Stampa di più pagine su un foglio di carta](#)

[Adattamento del documento al formato di carta
selezionato](#)

[Stampa di poster](#)

[Modifica della percentuale del documento](#)

[Stampa di libretti](#)

[Stampa su entrambe le facciate del foglio](#)

[Uso di filigrane](#)

[Uso di overlay](#)

Stampa di un documento

Il dispositivo stampa i documenti utilizzando il driver della stampante PCL (Printer Control Language) o PS (PostScript). Quando si installa il software Dell, la stampante installa automaticamente il driver della stampante PCL. L'installazione del driver della stampante PS è opzionale. Vedere "[Installazione del software Dell per la stampa locale](#)".

I driver forniti con la stampante consentono una vasta gamma di opzioni. Per identificare il driver della stampante più adatto al proprio lavoro, fare riferimento al grafico seguente.

Le funzioni fornite da ciascun driver della stampante sono le seguenti:

Funzionalità	Driver della stampante	
	PCL	PS
Opzione qualità di stampa	S	S
Poster	S	S
Riduzione/ingrandimento	S	S
Più pagine per lato	S	S
Adatta alla pagina	S	S
Filigrana	S	S
Sovrapposizione	S	N

Di seguito viene descritta la procedura generale per stampare dalle varie applicazioni Windows. Le esatte operazioni necessarie per la stampa dei documenti possono variare a seconda del programma applicativo in uso. Per la corretta procedura di stampa, fare riferimento alla Guida dell'utente dell'applicazione software.

- 1 Aprire il documento da stampare.
- 2 Selezionare **Stampa** dal menu **File**.

Viene visualizzata la finestra Stampa. Che potrebbe avere un aspetto leggermente diverso a seconda dell'applicazione in uso.

Le impostazioni di stampa di base vengono selezionate nella finestra Stampa. Tali impostazioni includono il numero di copie e l'intervallo di stampa.

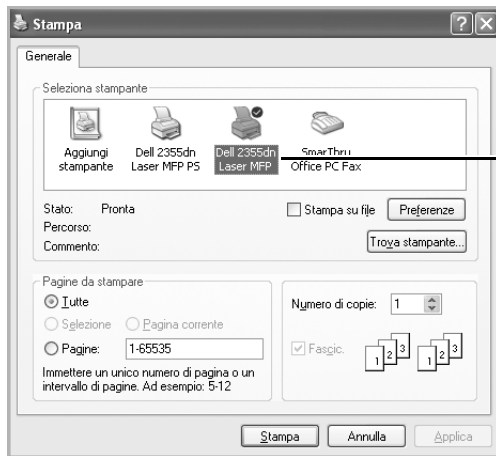

Assicurarsi che la stampante sia selezionata.

▲ Windows XP

- 3 Nella finestra Stampa, selezionare il driver della stampante da utilizzare.
- 4 Per sfruttare le funzioni della stampante fornite dalla stampante, fare clic su **Preferenze** o **Proprietà**, a seconda del programma o del sistema operativo nella finestra precedente e passare al punto 5.
Se viene visualizzato **Installazione**, **Stampanti** oppure **Opzioni**, fare invece clic su tale pulsante. Fare quindi clic su **Proprietà** nella finestra successiva.
- 5 Scegliere **OK** per chiudere la finestra delle proprietà.
- 6 Per avviare il lavoro di stampa, fare clic su **Stampa** o **OK**, a seconda del programma o del sistema operativo nella finestra Stampa.

Annullamento di un lavoro di stampa

Vi sono due metodi per annullare un lavoro di stampa:

Per interrompere un lavoro di stampa dal pannello di controllo:

Premere **Annulla (X)**.

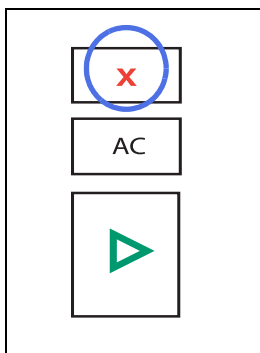

La stampante termina la stampa della pagina in corso ed elimina il lavoro di stampa restante. Premendo il pulsante viene annullato solo il lavoro corrente. Se nella memoria della stampante è presente più di un lavoro di stampa, è necessario premere il pulsante una volta per ogni lavoro.

Per interrompere un lavoro di stampa dalla cartella Stampanti:



NOTA: è possibile accedere a questa finestra facendo semplicemente doppio clic sull'icona della stampante nell'angolo inferiore destro del desktop di Windows.

- 1 Fare clic sul pulsante **Start** di Windows.
- 2 Per Windows 2000, fare clic su **Impostazioni**, quindi scegliere **Stampanti**.
Per Windows XP/Server 2003, fare clic su **Stampanti e fax**.
Per Windows Vista/Server 2008, fare clic su **Pannello di controllo** → **Hardware e suoni** → **Stampanti**.
Per Windows 7, fare clic su **Pannello di controllo** → **Hardware e suoni** → **Dispositivi e stampanti**.
Per Windows Server 2008 R2, fare clic su **Pannello di controllo** → **Hardware** → **Dispositivi e stampanti**.
- 3 Per Windows 2000, XP, 2003, 2008 e Vista, fare doppio clic sul dispositivo in uso.
Per Windows 7, fare clic con il pulsante destro del mouse sull'icona della stampante → **Visualizza stampa in corso**.
- 4 Dal menu **Documento** fare clic su **Annulla**.





▲ Windows XP

Impostazioni della stampante

È possibile utilizzare la finestra delle proprietà della stampante che permette di accedere a tutte le opzioni della stampante di cui si può avere bisogno durante la stampa. Quando vengono visualizzate le proprietà della stampante, è possibile controllare e modificare qualsiasi impostazione necessaria per il lavoro di stampa.

La finestra delle proprietà della stampante potrebbe variare, a seconda del driver della stampante selezionato e del sistema operativo. Per informazioni sulla selezione di un driver della stampante, vedere "[Stampa di un documento](#)". Il Manuale dell'utente mostra la finestra con le preferenze di stampa del driver della stampante PCL in Windows XP.

 **NOTA:** le impostazioni selezionate nella maggior parte delle applicazioni Windows hanno la priorità su quelle specificate nel driver della stampante. Modificare innanzitutto le impostazioni di stampa disponibili nell'applicazione software, poi quelle restanti nel driver della stampante.

 **NOTA:** le impostazioni modificate restano attive solo finché si utilizza il programma corrente. Per rendere le modifiche permanenti, è necessario apportarle nella cartella **Stampanti**. Procedere come indicato di seguito:



- a Fare clic su pulsante **Start** di Windows.
- b Per Windows 2000, fare clic su **Impostazioni**, quindi scegliere **Stampanti**.
Per Windows XP/Server 2003, fare clic su **Stampanti e fax**.
Per Windows Vista/Server 2008, fare clic su **Pannello di controllo** → **Hardware e suoni** → **Stampanti**.
Per Windows 7, fare clic su **Pannello di controllo** → **Hardware e suoni** → **Dispositivi e stampanti**.
Per Windows Server 2008 R2, fare clic su **Pannello di controllo** → **Hardware** → **Dispositivi e stampanti**.
- c Selezionare la stampante **Dell 2355dn Laser MFP**.
- d Fare clic con il pulsante destro del mouse sull'icona della stampante e scegliere **Impostazione stampa** o fare clic su **Proprietà**.
- e Modificare le impostazioni in ciascuna scheda e fare clic su **OK**.

Scheda Base

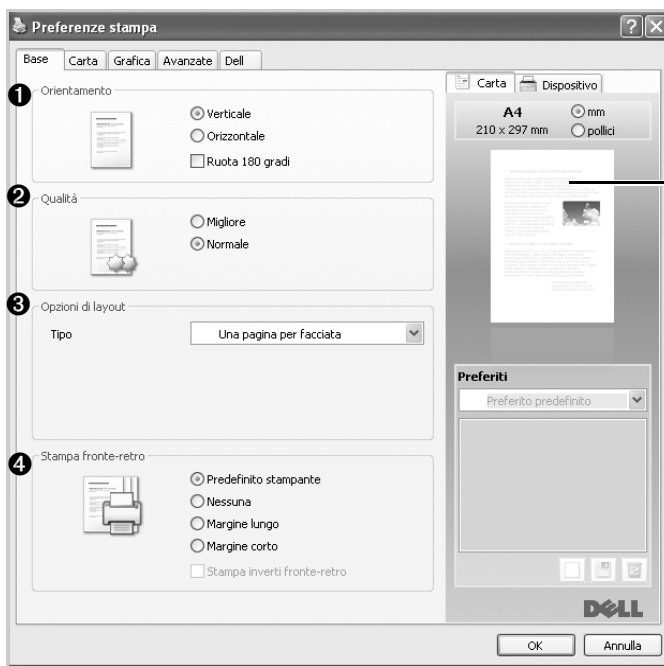
La scheda **Base** fornisce le opzioni che consentono di impostare l'aspetto del documento nella pagina stampata. La sezione **Opzioni di layout** include opzioni di stampa avanzate, come **Più pagine per facciata** e **Stampa poster**.



L'immagine di anteprima mostra la pagina di esempio con le impostazioni specificate correntemente.

Proprietà	Descrizione
<p>1 Orientamento</p>	<p>Orientamento consente di selezionare la direzione in cui verranno stampati i dati sulla pagina.</p> <ul style="list-style-type: none"> • Verticale stampa sulla larghezza della pagina, in stile lettera. • Orizzontale stampa sulla lunghezza della pagina, in stile foglio elettronico. <p>Se si desidera ruotare la pagina di 180 gradi, selezionare Rotaz 180°.</p> <div style="display: flex; justify-content: space-around; align-items: center;"> <div style="text-align: center;">  <p>▲ Verticale</p> </div> <div style="text-align: center;">  <p>▲ Orizzontale</p> </div> </div> <p>Immagine speculare specifica l'output speculare. Selezionare questa opzione per stampare un'immagine speculare del documento invertendo le coordinate orizzontali. Questa funzione è disponibile solo quando si utilizza il driver PostScript (PS).</p>
<p>2 Qualità</p>	<p>È possibile scegliere la risoluzione di stampa selezionando Migliore o Normale. Tanto più alta è l'impostazione, tanto più nitidi risulteranno i caratteri stampati e la grafica. La stampa di un documento può richiedere più tempo se è impostata una risoluzione elevata.</p>



Proprietà	Descrizione
③ Opzioni di layout	Opzioni di layout consente di selezionare le opzioni di stampa avanzate. Per ulteriori informazioni, vedere " Stampa di più pagine su un foglio di carta ", " Stampa di poster " e " Stampa di libretti ".
④ Stampa fronte-retro	Stampa fronte-retro consente di stampare su entrambe le facciate del foglio. Per ulteriori informazioni, vedere " Stampa su entrambe le facciate del foglio ".

Scheda Carta

Utilizzare le seguenti opzioni per definire le impostazioni relative alla gestione della carta quando si accede alle proprietà della stampante. Fare clic sulla scheda **Carta** per accedere alle proprietà della carta.

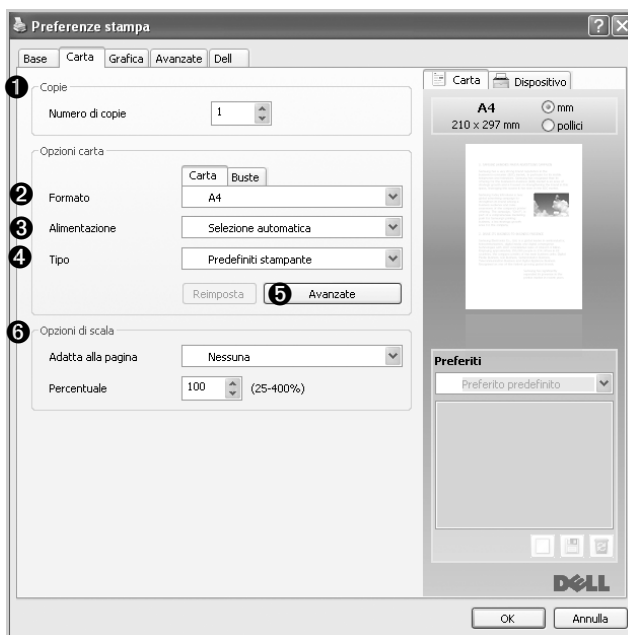
 **NOTA:** quando viene selezionata un'opzione nelle proprietà, è possibile che venga visualizzato un punto esclamativo (⚠) o il contrassegno (❌). Un punto esclamativo indica che è possibile selezionare l'opzione, ma che la scelta non è consigliata. Il contrassegno (❌) indica che non è possibile selezionare l'opzione a causa delle impostazioni della stampante o dell'ambiente.

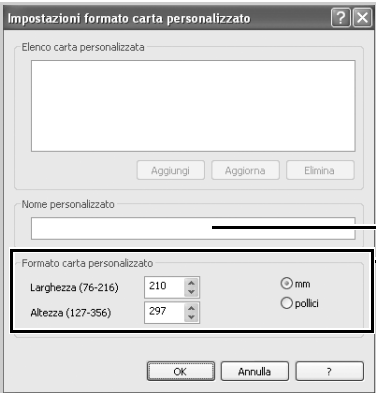



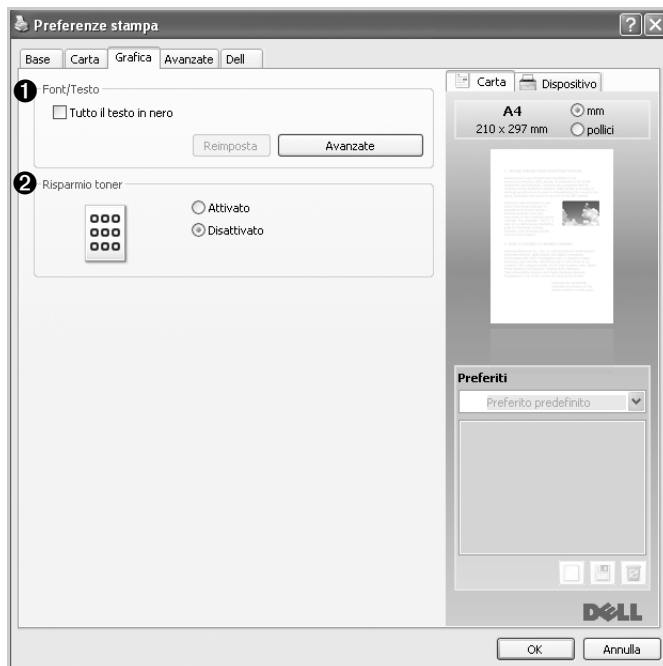

Proprietà	Descrizione
1 Copie	<p>Copie consente di scegliere il numero di copie da stampare. Il valore massimo consentito è 999.</p>
2 Formato	<p>L'opzione Formato consente di scegliere il formato della carta caricata nel vassoio della carta.</p> <p>Se il formato desiderato non figura nella casella Formato, fare clic su Modifica... Quando viene visualizzata la finestra Impostazioni formato carta personalizzato, impostare il formato della carta e scegliere OK. L'impostazione appare nell'elenco, per consentirne la selezione.</p>  <p>Immettere il nome personalizzato da utilizzare.</p> <p>Immettere il formato della carta.</p>
3 Origine	<p>Verificare che l'opzione Origine sia impostata sul vassoio corrispondente.</p> <p>Se l'alimentazione è impostata su Selezione automatica, la stampante preleva automaticamente i materiali di stampa prima dall'MPF, quindi dal vassoio della carta.</p>
4 Tipo	<p>Verificare che Tipo sia impostato su Stamp predef. Se si carica un tipo diverso di materiale di stampa, selezionare il tipo di carta corrispondente.</p> <p>Per ulteriori informazioni sui materiali di stampa, vedere "Indicazioni sul supporto di stampa".</p>
5 Avanzate	<p>Questa proprietà consente di stampare la prima pagina con un tipo di carta diverso dal resto del documento. È possibile selezionare l'origine della carta per la prima pagina. Questa funzione non è disponibile quando si utilizza il driver PostScript (PS).</p> <p> NOTA: se si fa clic su Ripristina, le impostazioni delle opzioni riprenderanno i valori predefiniti.</p>
6 Opzioni di scala	<p>Opzioni di scala consente di selezionare le opzioni di stampa avanzate.</p> <p>Per ulteriori informazioni, vedere "Modifica della percentuale del documento" e "Adattamento del documento al formato di carta selezionato".</p>

Scheda Grafica

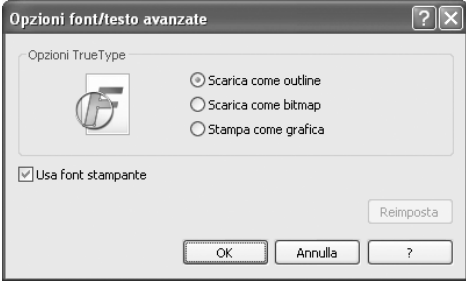
Per regolare la qualità di stampa in base alle proprie esigenze di stampa, usare le seguenti opzioni di grafica. Fare clic sulla scheda **Grafica** per visualizzare le proprietà illustrate di seguito.



Proprietà	Descrizione
<p>1 Font/Testo</p>	<p>Tutto il testo in nero</p> <p>Quando l'opzione Tutto il testo in nero è selezionata, tutto il testo nel documento sarà stampato in nero, a prescindere dal colore del testo su schermo. Quando non è selezionata, il testo colorato viene stampato a toni di grigio.</p> <p>Avanzate</p> <p>Opzioni TrueType fa in modo che il driver indichi alla stampante come rappresentare il testo nel documento. Selezionare l'impostazione appropriata in base allo stato del documento.</p>  <ul style="list-style-type: none"> • Scarica come outline: quando questa opzione è selezionata, il driver scarica i caratteri TrueType utilizzati nel documento e non ancora memorizzati (residenti) nella stampante. Se, dopo aver stampato un documento, si scopre che i font non sono stati stampati correttamente, scegliere Scarica come immagine bit e ristampare. L'impostazione Scarica come immagine bit è spesso utile durante la stampa con Adobe. • Scarica come bitmap: quando questa opzione è selezionata, il driver scaricherà i dati dei font come immagini bitmap. I documenti con font complicati, come quelli per il coreano e il cinese, con questa impostazione vengono stampati più rapidamente. • Stampa come grafica: quando questa opzione è selezionata, il driver scarica tutti i font come grafica. Quando si stampano documenti con un elevato contenuto di grafica e relativamente pochi font TrueType, con questa impostazione è possibile migliorare le prestazioni (velocità di stampa). <p>Usa font stampante</p> <p>Quando l'opzione Usa font stampante è selezionata, la stampante utilizza i font memorizzati nella sua memoria (font residenti), per stampare il documento, invece che scaricare i font utilizzati nel documento. Poiché lo scaricamento dei font richiede tempo, selezionando questa opzione è possibile velocizzare il tempo di stampa. Quando si utilizzano i font della stampante, la stampante tenterà di far corrispondere i font utilizzati nel documento con quelli presenti in memoria. Se, tuttavia, i font utilizzati nel documento sono molto diversi da quelli residenti nella stampante, la stampa risulterà molto diversa da quanto visualizzato a schermo.</p> <p> NOTA: se si fa clic su Ripristina, le impostazioni delle opzioni riprenderanno i valori predefiniti.</p>

Proprietà	Descrizione
<p>② Risparmio toner</p>	<p>Selezionando questa opzione, aumenta la durata della cartuccia del toner e diminuiscono i costi per pagina, senza una significativa riduzione della qualità di stampa.</p> <p> NOTA: è anche possibile modificare Risparmio toner in Utilità delle impostazioni stampante.</p>
<p>③ Controller grafico</p>	<p>Questa funzione è disponibile solo quando si utilizza il driver PostScript (PS).</p> <p>Effetto negativo: consente di stampare un negativo dell'immagine invertendo i valori di bianco e nero.</p>
<p>④ Opzioni PostScript</p>	<p>Questa funzione è disponibile solo quando si utilizza il driver PostScript (PS).</p> <p>Opzioni di output: questa opzione consente di selezionare il formato di output per i file PostScript.</p> <div data-bbox="525 644 1053 913" data-label="Image"> </div> <ul style="list-style-type: none"> • Ottimizza per velocità: formato generale per file PostScript. • Ottimizza per portabilità: crea un file conforme all'Adobe Document Structuring Conventions (ADSC). Si tratta di un formato utile da usare quando si desidera creare un file PostScript e stamparlo su un'altra macchina. • Encapsulated PostScript (EPS): crea un file come immagine. Si tratta di un formato utile da usare quando si desidera includere il file come immagine in un altro documento che verrà stampato da un altro programma. • Formato archivio: crea un file PostScript da usare in seguito. <p>Linguaggio PostScript: questa opzione consente di scegliere il livello del linguaggio PostScript.</p> <p>Invia errore gestore PostScript: se questa opzione è attivata, il dispositivo stampa una pagina di errore quando durante la stampa si verifica un errore.</p> <p> NOTA: se si fa clic su Ripristina, le impostazioni delle opzioni riprenderanno i valori predefiniti.</p>

Scheda Avanzate

Fare clic sulla scheda **Avanzate** per accedere alle seguenti funzioni:

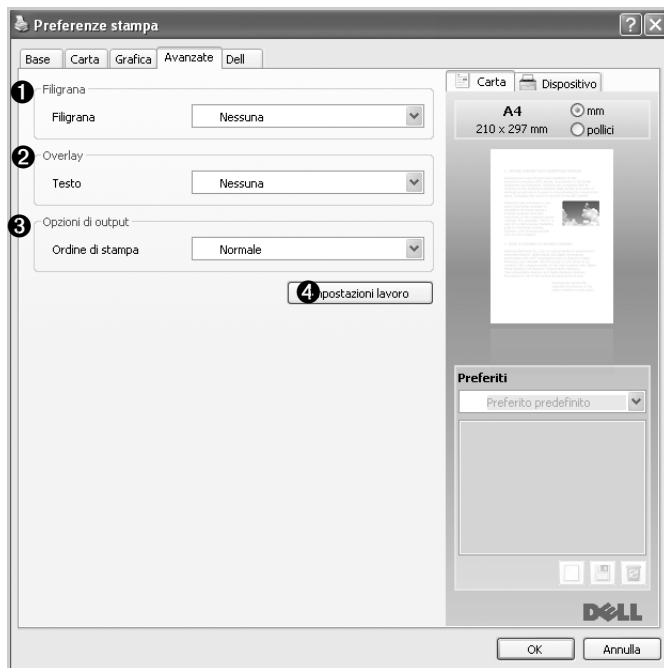

Proprietà	Descrizione
❶ Filigrana	È possibile creare un'immagine di sfondo del testo da stampare in ciascuna pagina del documento. Vedere " Uso di filigrane ".
❷ Overlay	Questa funzione è disponibile solo quando si utilizza il driver PostScript (PS). Gli overlay vengono spesso utilizzati per sostituire moduli prestampati e fogli intestati. Vedere " Uso di overlay ".

Proprietà	Descrizione
<p>③ Opzioni di output</p>	<p>Ordine di stampa consente di impostare la sequenza delle pagine da stampare. Selezionare l'ordine di stampa dall'elenco a discesa.</p> <ul style="list-style-type: none"> • Normale: la stampante stampa tutte le pagine dalla prima all'ultima. • Inverti tutte le pagine: la stampante stampa tutte le pagina dall'ultima alla prima. • Stampa pagine dispari: la stampante stampa solo le pagine dispari del documento. • Stampa pagine pari: la stampante stampa solo le pagine pari del documento. <p>Avanzate questa funzione è disponibile solo quando si utilizza il driver PostScript (PS).</p> <p>PostScript PassThrough: questa opzione specifica se stampare dati PostScript creati dall'applicazione in grado di creare il codice PostScript per la stampa. L'impostazione predefinita è selezionata. Se è selezionata questa opzione, alcune opzioni di stampa quali Più pagine per facciata, Filigrana, Stampa libretto, Stampa poster e Opzioni di scala potrebbero non funzionare correttamente quando si stampa dall'applicazione in grado di creare il codice PostScript per la stampa. In tal caso, deselegionare questa opzione. In alcuni casi, deselegionando PostScript PassThrough possono generarsi stampe inaspettate.</p> <p> Se si fa clic su Ripristina, le impostazioni delle opzioni riprenderanno i valori predefiniti.</p>
<p>④ Impostazioni lavoro</p>	<p>È possibile impostare la modalità di utilizzo del disco rigido, ad esempio se memorizzare i file dati nel disco rigido del dispositivo o stamparli direttamente.</p> <p>Modalità di stampa</p> <ul style="list-style-type: none"> • Normale: la stampante non memorizza i dati di stampa. • Bozza: quando si stampano numerose copie, la stampante stampa la prima copia, quindi continua stampando le altre. • Riservato: è possibile impostare una password per evitare di eliminare i file dati di stampa per errore. <p>ID utente È possibile immettere un nome utente composto da caratteri alfanumerici. Questa informazione verrà visualizzata sul display quando si trova il file.</p> <p>Nome lavoro È possibile immettere un nome per il lavoro composto da caratteri alfanumerici. Questa informazione verrà visualizzata sul display quando si trova il file.</p>

Scheda Dell

Usare la scheda **Dell** per visualizzare le informazioni sul copyright e il numero di versione del driver. Se si dispone di un browser Internet, è possibile collegarsi a Internet facendo clic sull'icona **Sito Web Dell**.

Utilizzo dell'impostazione Preferiti

L'opzione **Preferiti**, che è visibile in ogni scheda delle proprietà, consente di salvare le impostazioni correnti delle proprietà per uso futuro.

Per salvare una voce in **Preferiti**:

- 1 Modificare le impostazioni in ciascuna scheda, a seconda delle necessità.
- 2 Specificare un nome per la voce nella casella di immissione **Preferiti**.

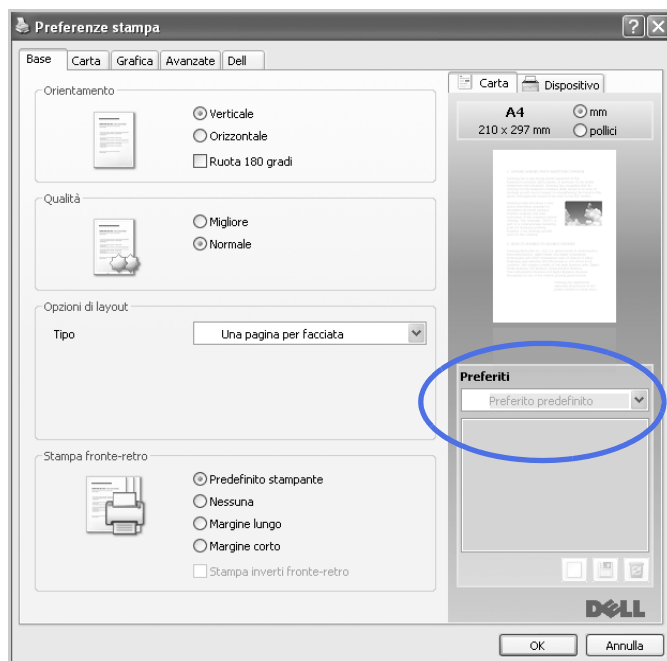

- 3 Fare clic su **Aggiungi** (□).

Per usare un'impostazione salvata, selezionarla nell'elenco a discesa **Preferiti**. Il dispositivo è ora impostato per stampare in base all'impostazione selezionata.

Per eliminare un'impostazione salvata, selezionarla nell'elenco a discesa **Preferiti** e fare clic su **Elimina** (☒).

È inoltre possibile ripristinare le impostazioni predefinite del driver della stampante selezionando **Stamp predef** dall'elenco.

Uso della Guida

Fare clic su **?** nell'angolo superiore destro della finestra e fare clic sull'opzione per cui si desiderano informazioni. A questo punto appare una finestra con informazioni relative alle funzioni dell'opzione in questione fornita dal driver.

Per cercare informazioni utilizzando una parola chiave, fare clic sulla scheda **Dell** nella finestra Preferenze stampa e immettere una parola chiave nella riga di immissione dell'opzione **Guida**.

Stampa di più pagine su un foglio di carta

È possibile selezionare il numero delle pagine da stampare su un singolo foglio di carta. Per stampare più di una pagina per foglio, le pagine verranno visualizzate ridotte e disposte sul foglio. È possibile stampare fino a 16 pagine su un foglio.

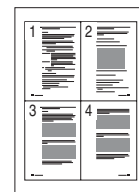

- 1 Per modificare queste impostazioni di stampa dall'applicazione software, accedere alle proprietà della stampante.
- 2 Nella scheda **Base** scegliere **Più pagine per facciata** dall'elenco a discesa **Tipo**.
- 3 Selezionare il numero di pagine da stampare per foglio (2, 4, 6, 9 o 16) nell'elenco a discesa **Pagine per facciata**.

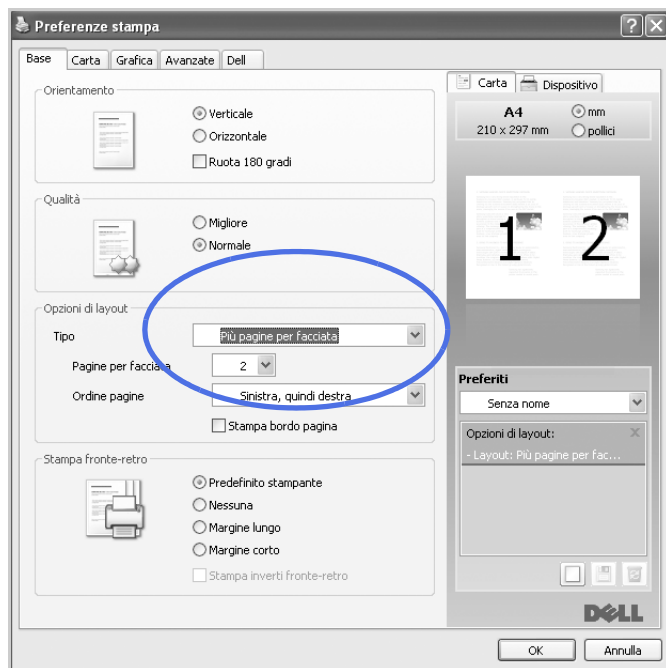

- 4 Se necessario, selezionare l'ordine delle pagine nell'elenco a discesa **Ordine pagine**.



Destra, quindi
giù



Giù, quindi
destra



Sinistra,
quindi giù



Giù, quindi
sinistra

Per stampare un bordo attorno a ogni pagina nel foglio, selezionare **Stampa bordo pagina**. **Stampa bordo pagina** è attivato solo se l'impostazione **Pagine per facciata** è impostata su un numero maggiore di uno.

- 5 Fare clic sulla scheda **Carta** e selezionare l'origine, il formato e il tipo di carta.
- 6 Fare clic su **OK** e stampare il documento.

Modifica della percentuale del documento

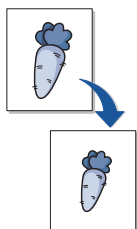

È possibile impostare la scala del lavoro di stampa in una pagina.

- 1 Per modificare queste impostazioni di stampa dall'applicazione software, accedere alle proprietà della stampante.
- 2 Nella scheda **Carta**.
- 3 Immettere la percentuale di scala nella casella di immissione **Percentuale**.

È anche possibile fare clic sul pulsante \wedge o \vee .

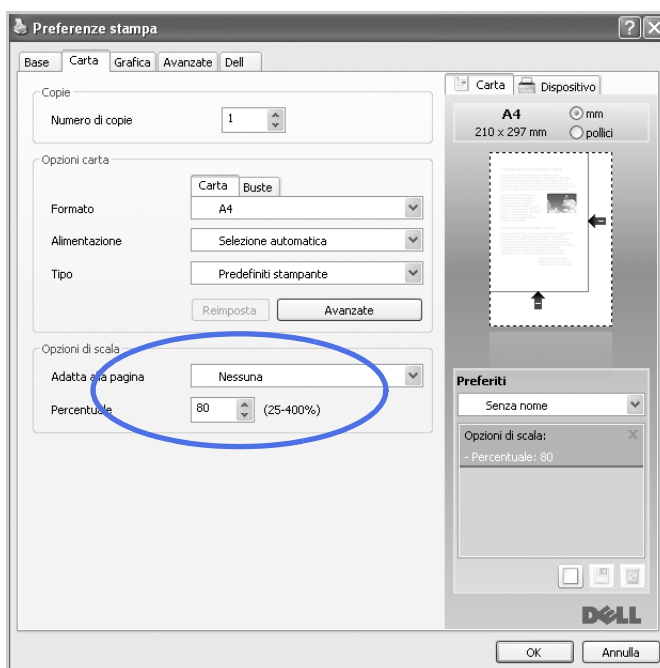

- 4 Selezionare l'origine, le dimensioni e il tipo della carta.
- 5 Fare clic su **OK** e stampare il documento.

Adattamento del documento al formato di carta selezionato

È possibile ridimensionare il lavoro di stampa in base al formato di carta selezionato, a prescindere dalle dimensioni del documento originale. Ciò risulta utile quando si vogliono controllare i dettagli in un piccolo documento.

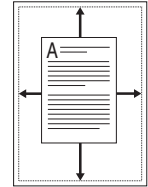

- 1 Per modificare queste impostazioni di stampa dall'applicazione software, accedere alle proprietà della stampante.
- 2 Nella scheda **Carta**.
- 3 Selezionare il formato della carta desiderato da **Adatta alla pagina**.

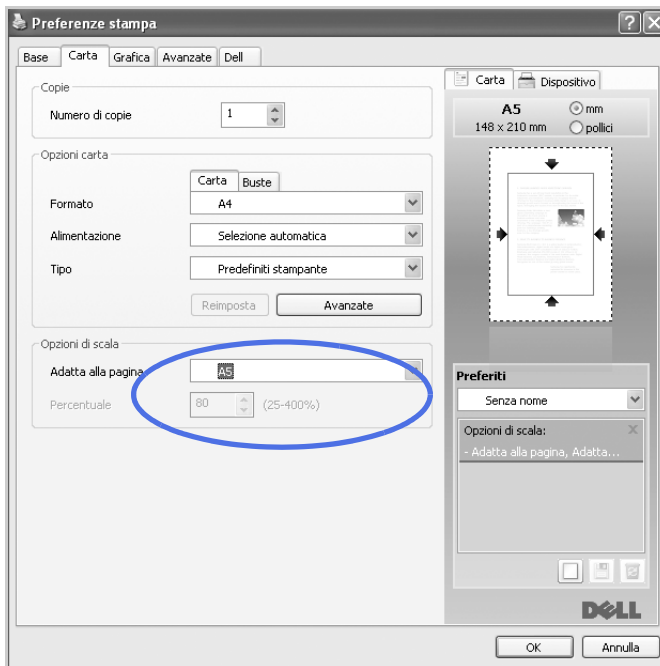

- 4 Selezionare l'origine, le dimensioni e il tipo della carta.
- 5 Fare clic su **OK** e stampare il documento.

Stampa di poster

È possibile stampare un documento a pagina singola su 4, 9 o 16 fogli di carta, al fine di incollare insieme i fogli per formare un documento con il formato di un poster.

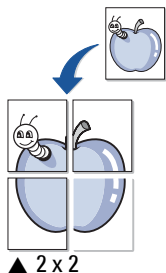

- 1 Per modificare queste impostazioni di stampa dall'applicazione software, accedere alle proprietà della stampante.
- 2 Nella scheda **Base** selezionare **Stampa poster** dall'elenco a discesa **Tipo**.

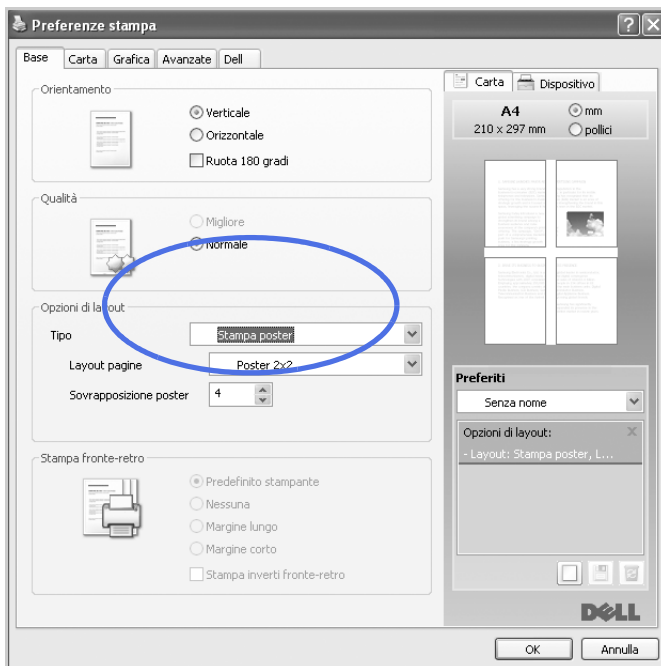

- 3 Selezionare il layout della pagina desiderato. Specifiche sul layout della pagina:
 - **Poster 2x2**: l'originale verrà ingrandito e suddiviso su 4 pagine.
 - **Poster 3x3**: l'originale verrà ingrandito e suddiviso su 9 pagine.
 - **Poster 4x4**: l'originale verrà ingrandito e suddiviso su 16 pagine.
- 4 Selezionare il valore **Sovrapposizione poster**. Specificare **Sovrapposizione poster** in millimetri o pollici selezionando il pulsante di opzione nella parte superiore destra della scheda **Base** per facilitare l'incollamento dei fogli.

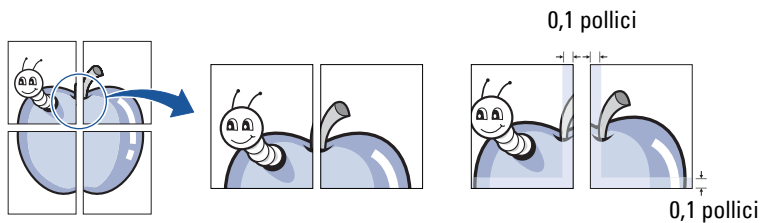

- 5 Fare clic sulla scheda **Carta** e selezionare l'origine, il formato e il tipo di carta.
- 6 Fare clic su **OK** e stampare il documento. È possibile completare il poster ricostruendo i risultati.

Stampa di libretti

Questa funzione consente di stampare il documento su entrambe le facciate del foglio e dispone le pagine in modo tale da consentire il piegamento a metà del foglio dopo la stampa, per creare un libretto.



- 1 Per modificare queste impostazioni di stampa dall'applicazione software, accedere alle proprietà della stampante.
- 2 Nella scheda **Base** selezionare **Stampa libretto** dall'elenco a discesa **Tipo**.

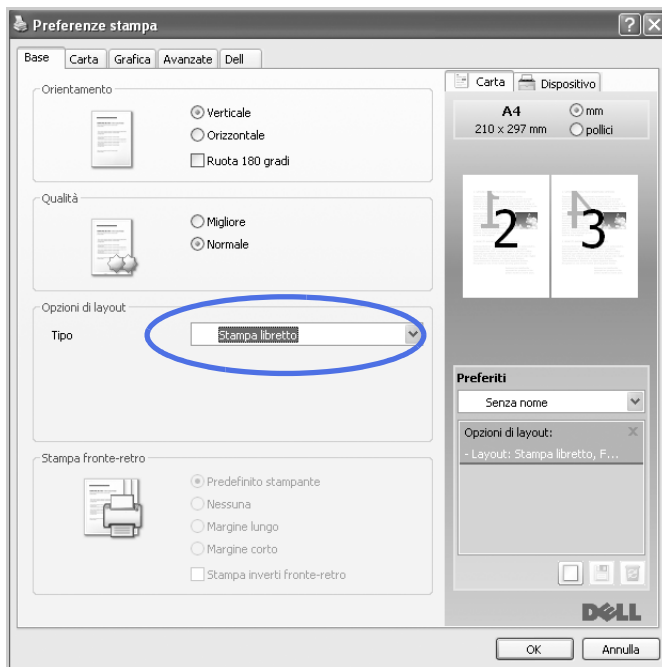

 **NOTA:** l'opzione Stampa libretto non è disponibile per tutti i formati di carta. Per conoscere il formato della carta disponibile per questa funzione, selezionare il formato della carta nell'opzione **Formato** nella scheda **Carta**, quindi verificare che sia selezionata l'opzione Stampa libretto nell'elenco a discesa **Opzioni di layout** nella scheda **Base**.

- 3** Selezionare l'origine, le dimensioni e il tipo della carta.
- 4** Fare clic su **OK** e stampare il documento.

Stampa su entrambe le facciate del foglio

La stampante stampa automaticamente su entrambi i lati del foglio.

Prima di stampare, decidere su quale bordo si effettuerà la rilegatura del documento finito. Le opzioni di rilegatura sono:

- **Lato lungo**, il layout convenzionale utilizzato nella rilegatura dei libri.
- **Lato corto**, il tipo utilizzato spesso con i calendari.

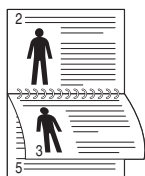
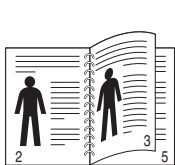

▲ Lato lungo

▲ Lato corto



NOTA: non stampare su entrambe le facciate di etichette, lucidi, buste, o carta spessa. La stampante potrebbe essere danneggiata o potrebbero verificarsi degli inceppamenti della carta.



NOTA: per usare la stampa fronte-retro, è possibile usare solo i seguenti formati di carta: A4, Lettera, Legale e Folio.

- 1 Per modificare queste impostazioni di stampa dall'applicazione software, accedere alle proprietà della stampante.
- 2 Dalla scheda **Base** selezionare l'orientamento della carta.
- 3 Dalla sezione **Stampa fronte-retro** selezionare l'opzione di rilegatura desiderata.

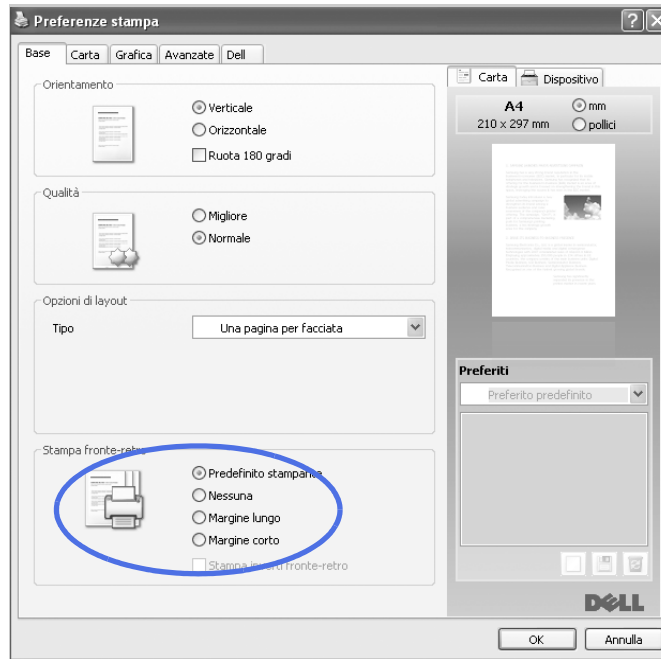

- 4 Fare clic sulla scheda **Carta** e selezionare l'origine, il formato e il tipo di carta.
- 5 Fare clic su **OK** e stampare il documento.
La stampante stampa automaticamente su entrambi i lati del foglio.

Uso di filigrane



L'opzione Filigrana consente di stampare testo su un documento esistente. Ad esempio, è possibile inserire la parola "BOZZA" o "RISERVATO" scritta con caratteri grigi di grandi dimensioni e stampata diagonalmente sulla prima pagina o su tutte le pagine di un documento.

La stampante è dotata di diverse filigrane predefinite. È possibile modificarle o aggiungerne delle nuove all'elenco.

Uso di una filigrana esistente

- 1 Per modificare queste impostazioni di stampa dall'applicazione software, accedere alle proprietà della stampante.
- 2 Fare clic sulla scheda **Avanzate** e selezionare una filigrana nell'elenco a discesa **Filigrana**. Nell'immagine di anteprima verrà visualizzata la filigrana selezionata.

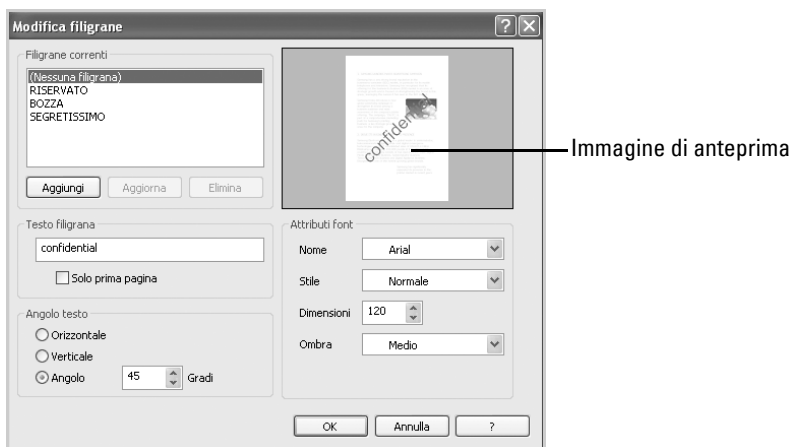

- 3 Scegliere **OK** e iniziare la stampa.

Creazione di una filigrana

- 1 Per modificare queste impostazioni di stampa dall'applicazione software, accedere alle proprietà della stampante.
- 2 Fare clic sulla scheda **Avanzate** e fare clic su **Modifica...** nella sezione **Filigrana**. Viene visualizzata la finestra **Modifica filigrane**.
- 3 Inserire il messaggio di testo da stampare nella casella **Testo filigrana**.

Il messaggio verrà visualizzato nella finestra di anteprima. L'immagine di anteprima permette di vedere come apparirà la filigrana sulla pagina stampata.

Se è selezionata la casella **Solo prima pagina**, la filigrana verrà stampata solo sulla prima pagina.

 **NOTA:** è possibile utilizzare fino a 256 caratteri.

- 4 Selezionare le opzioni per la filigrana.

È possibile selezionare il nome del font, lo stile, la dimensione e il livello di grigio nella sezione **Attributi font** ed è possibile impostare l'angolazione della filigrana nella sezione **Angolo testo**.

- 5 Per aggiungere una nuova filigrana all'elenco, fare clic su **Aggiungi**.
- 6 Al termine della creazione, fare clic su **OK** e iniziare a stampare.

Per interrompere la stampa della filigrana, selezionare **None** nell'elenco a discesa **Filigrana**.

Modifica di una filigrana

- 1** Per modificare queste impostazioni di stampa dall'applicazione software, accedere alle proprietà della stampante.
- 2** Fare clic sulla scheda **Avanzate** e fare clic su **Modifica...** nella sezione **Filigrana**. Viene visualizzata la finestra **Modifica filigrane**.
- 3** Selezionare la filigrana da modificare nell'elenco **Filigrane correnti** e modificare il messaggio della filigrana e le relative opzioni.
- 4** Per salvare le modifiche, fare clic su **Aggiorna**.
- 5** Fare clic su **OK**.

Eliminazione di una filigrana

- 1** Per modificare queste impostazioni di stampa dall'applicazione software, accedere alle proprietà della stampante.
- 2** Fare clic sulla scheda **Avanzate** e fare clic su **Modifica...** nella sezione **Filigrana**. Viene visualizzata la finestra **Modifica filigrane**.
- 3** Selezionare la filigrana da eliminare nell'elenco **Filigrane correnti** e fare clic su **Elimina**.
- 4** Fare clic su **OK**.

Uso di overlay

Cosa è un overlay?

Un overlay è un'immagine e/o un testo memorizzato nel disco rigido del computer come file di formato speciale che può essere stampato su qualsiasi documento. Gli overlay vengono spesso utilizzati per sostituire moduli prestampati e fogli intestati. Invece di utilizzare carta intestata, è infatti possibile creare un overlay contenente esattamente le stesse informazioni. Per stampare una lettera con la carta intestata dell'azienda, non è necessario caricare nella stampante la carta prestampata. È sufficiente indicare alla stampante di stampare l'overlay della carta intestata sul documento.

Creazione di un nuovo overlay di pagina

Per utilizzare un overlay di pagina, è necessario crearne uno nuovo contenente il logo o l'immagine.



NOTA: le dimensioni del documento overlay devono essere le stesse dei documenti che verranno stampati con l'overlay. Non creare un overlay con una filigrana.

- 1 Creare o aprire un documento contenente il testo o un'immagine da utilizzare in un nuovo overlay di pagina. Posizionare gli elementi come si desidera che vengano visualizzati una volta stampati come overlay. Se necessario, salvare il file per un successivo utilizzo.
- 2 Per modificare queste impostazioni di stampa dall'applicazione software, accedere alle proprietà della stampante.
- 3 Fare clic sulla scheda **Avanzate** e fare clic su **Modifica...** nella sezione **Overlay**.

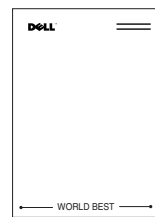

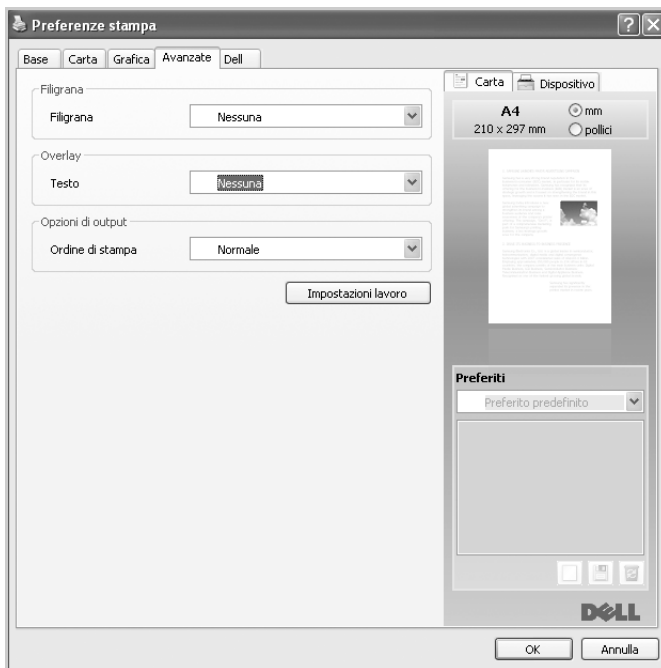

- 4 Nella finestra **Modifica overlay** fare clic su **Crea**.

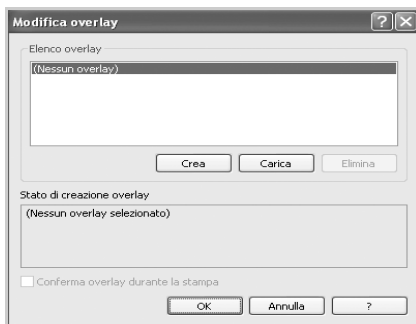

- 5 Nella finestra **Salva con nome** immettere il nome con un massimo di otto caratteri nella casella **Nome file**. Se necessario, selezionare il percorso di destinazione. (Il percorso predefinito è C:\FormOver).

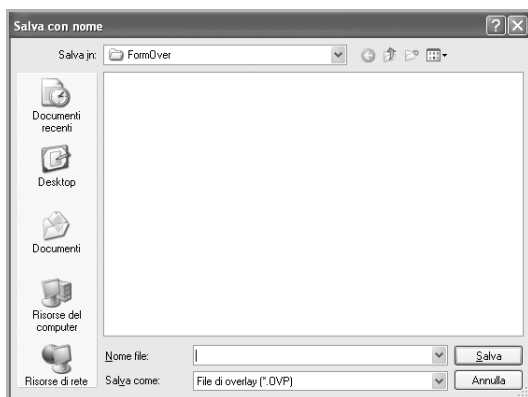

6 Fare clic su **Salva**. È possibile visualizzare il nome in **Elenco overlay**.

7 Fare clic su **OK** o **Sì** fino al termine della creazione.

Il file non viene stampato; viene conservato nel computer.

Uso degli overlay di pagina

Dopo avere creato un overlay, è possibile stamparlo con il documento. Per stampare un overlay con un documento:



NOTA: la risoluzione dell'overlay deve essere identica alla risoluzione del documento che verrà stampato con l'overlay.

- 1 Creare o aprire il documento da stampare.
- 2 Per modificare queste impostazioni di stampa dall'applicazione software, accedere alle proprietà della stampante.
- 3 Fare clic sulla scheda **Avanzate**.
- 4 Selezionare l'overlay desiderato dalla casella di riepilogo a discesa **Testo**.
- 5 Se il file di overlay desiderato non figura nell'elenco a discesa **Testo**, selezionare **Modifica...** dall'elenco e fare clic su **Car**. Selezionare il file di overlay da utilizzare. Se il file dell'overlay da utilizzare è stato memorizzato in un'origine esterna, è possibile caricare comunque il file dalla finestra **Carica**.

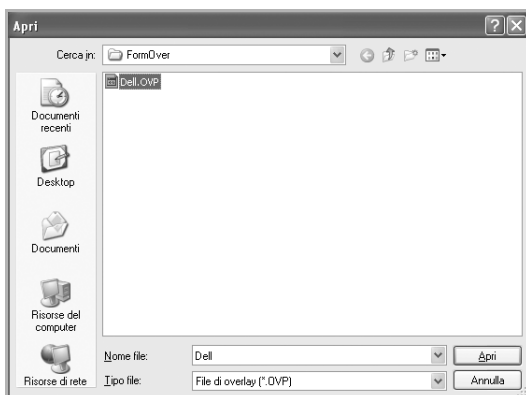

Dopo aver selezionato il file, scegliere **Apri**. Il file appare ora nella casella **Elenco overlay** ed è disponibile per la stampa. Selezionare l'overlay dalla casella **Elenco overlay**.

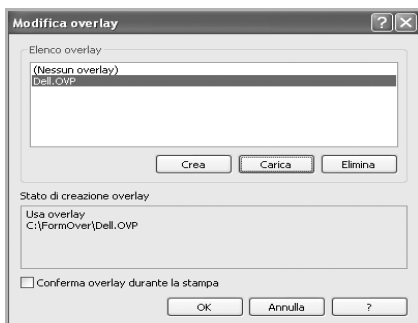

- 6 Se necessario, fare clic su **Conferma overlay durante la stampa**. Quando questa casella è selezionata, ogni volta che si manda in stampa un documento, appare un messaggio, in cui si chiede di confermare che si desidera stampare un overlay sul documento.

Rispondendo **Sì** nella finestra significa che l'overlay selezionato verrà stampato con il documento. Rispondendo **No** nella finestra si annulla l'uso della pagina di overlay.

Se questa casella è vuota ed è stato selezionato un overlay, questo verrà automaticamente stampato con il documento.

- 7 Fare clic su **OK** o **Sì** finché la stampa non inizia.

L'overlay selezionato verrà scaricato con il lavoro di stampa e stampato nel documento.

Eliminazione di un overlay di pagina

È possibile cancellare gli overlay di pagina non più utilizzati.

- 1 Nella finestra **Proprietà della stampante** fare clic sulla scheda **Avanzate**.
- 2 Fare clic su **Modifica...** nella sezione **Overlay**.

- 3 Selezionare l'overlay da eliminare nella casella **Elenco overlay**.
- 4 Fare clic su **Elimina**.
- 5 Quando appare un messaggio di conferma, fare clic su **Sì**.
- 6 Fare clic su **OK** fino a uscire dalla finestra Stampa.

Copia

Caricamento della carta per la copia

Selezione del vassoio della carta

Preparazione di un documento

Caricamento di un documento originale

Creazione di copie

Impostazione delle opzioni di copia

Utilizzo delle funzioni di copia speciali

Stampa di copie su entrambi i lati della carta



Preparazione di un documento

Caricamento della carta per la copia

Le istruzioni per il caricamento dei materiali di stampa sono le stesse sia per la stampa che per le operazioni di copia o invio fax. Per ulteriori informazioni, vedere "[Caricamento della carta](#)" sul caricamento della carta nel vassoio e "[Utilizzo dell'alimentatore multifunzione \(MPF\)](#)" sul caricamento nel vassoio multifunzione.

Selezione del vassoio della carta

Dopo aver caricato il supporto di stampa per le copie è necessario selezionare il vassoio della carta da utilizzare.

- 1 Premere **Copia** dalla schermata principale.
- 2 Premere il pulsante **Succ** ().
- 3 Premere le frecce su/giù per selezionare **Vassoio**.
- 4 Premere le frecce sinistra/destra per selezionare il vassoio della carta desiderato.
È possibile selezionare **Vassoio 1**, **Vassoio 2** (opzionale) e **MPF** (vassoio multifunzione).
Se si sceglie di non installare il vassoio 2 opzionale, la voce di menu **Vassoio 2** (opzionale) non viene visualizzata sul display.
- 5 Premere l'icona home () per tornare alla modalità Standby.

Preparazione di un documento

È possibile usare il vetro del dispositivo o il DADF (alimentatore documenti automatico fronte-retro) per caricare un documento originale e copiarlo, digitalizzarlo o inviarlo tramite fax. Utilizzando il DADF è possibile caricare fino a 50 fogli di documenti da 75 g/m² (20 lb) per lavoro. Utilizzando il vetro del dispositivo, è possibile caricare un foglio per volta.

 **NOTA:** per ottenere la migliore qualità di digitalizzazione, specialmente con immagini a colori o in scala di grigi, utilizzare il vetro del dispositivo invece del DADF.

Quando si usa l'Alimentatore documenti automatico duplex:

- Non caricare documenti di dimensioni inferiori a 5,59 x 5,83 pollici (142 x 148 mm) o superiori a 8,5 x 14 pollici (216 x 356 mm).
- Non tentare di caricare i seguenti tipi di documenti:
 - carta carbone o carta con strato di carbone
 - carta patinata
 - carta velina o sottile
 - carta arricciata o spiegazzata
 - carta piegata o arrotolata

- carta strappata
- carta con angoli danneggiati dalla rimozione delle graffette.
- Prima di caricare i documenti, rimuovere tutte le graffette e i fermagli.
- Prima di caricare i documenti, accertarsi che colla, inchiostro o correttore liquido eventualmente presente sulla carta sia completamente asciutto.
- Non caricare documenti di formato e pesi diversi.
- Non caricare libretti, opuscoli, lucidi o documenti con altre caratteristiche non standard.

Caricamento di un documento originale

È possibile usare il DADF o il vetro del dispositivo per caricare un originale. Utilizzando il DADF, è possibile caricare fino a 50 fogli di carta da 75 g/m² (20 lb) per volta. Utilizzando il vetro del dispositivo, è possibile caricare un foglio per volta.

 **NOTA:** assicurarsi che il DADF non contenga documenti. Se il DADF contiene un documento, questo avrà la priorità sul documento nel vetro del dispositivo.

 **NOTA:** per ottenere la migliore qualità di digitalizzazione, specialmente con immagini a colori o in scala di grigi, utilizzare il vetro del dispositivo invece del DADF.

 **NOTA:** per utilizzare le funzioni fronte-retro, vedere "[Stampa di copie su entrambi i lati della carta](#)".

Per caricare un documento nel DADF:

- 1 Posizionare i documenti nel DADF con il lato stampato rivolto verso l'alto e inserendo per primo il bordo superiore dei documenti.

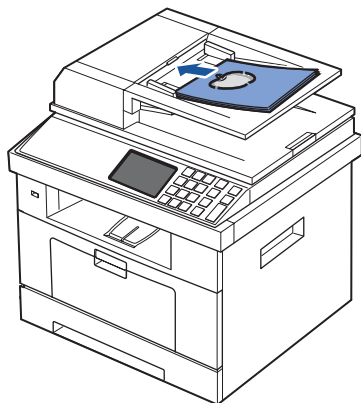

- 2 Regolare le guide di larghezza alla dimensione esatta del documento. Assicurarsi che la parte inferiore della risma di documenti corrisponda al formato della carta indicato sul vassoio di alimentazione dei documenti.

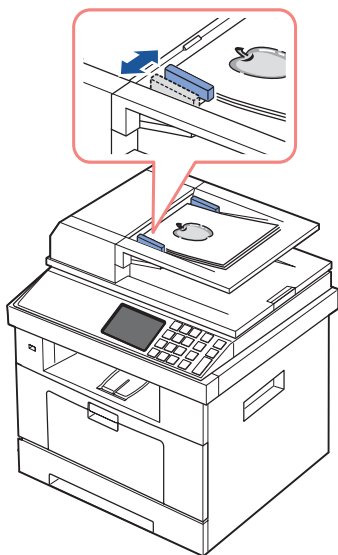

Per informazioni particolareggiate sulla preparazione di un documento originale, vedere "Preparazione di un documento".

Per caricare un documento sul vetro del dispositivo:

- 1 Aprire il coperchio del dispositivo.

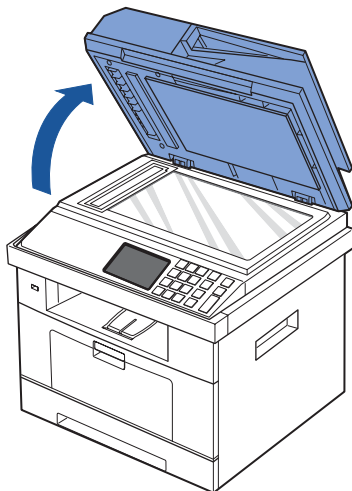



- 2 Posizionare il documento con il lato stampato rivolto verso il basso sul vetro del dispositivo e allinearlo con la guida di registrazione nell'angolo superiore sinistro del vetro.



Per informazioni particolareggiate sulla preparazione di un documento originale, vedere "Preparazione di un documento".

- 3 Chiudere il coperchio del dispositivo.

 **NOTA:** se si sta copiando una pagina da un libro o una rivista, sollevare il coperchio finché i cardini non vengono agganciati dal fermo, quindi chiudere il coperchio. Se il libro o la rivista hanno uno spessore superiore a 30 mm, iniziare a copiare con il coperchio aperto.

 **NOTA:** se si lascia aperto il coperchio durante la copia, la qualità delle copie potrebbe non essere ottimale e potrebbe aumentare il consumo di toner.

Creazione di copie

 **NOTA:** per copiare, non è necessario disporre di un collegamento al computer.

 **NOTA:** la presenza di residui sul vetro del dispositivo può determinare la formazione di punti neri sulla stampa. Per ottenere i migliori risultati, pulire il vetro del dispositivo prima dell'uso. Vedere "Pulizia dello scanner".

- 1 Caricare il documento (o i documenti) con il lato stampato rivolto verso l'alto inserendo per primo il bordo superiore nel DADF.

OPPURE

Posizionare un documento con il lato stampato rivolto verso il basso sul vetro del dispositivo.

Per ulteriori dettagli sul caricamento di un documento, vedere "Caricamento di un documento originale".

- 2 Personalizzare le impostazioni di copia, quali il numero di copie, il formato, il contrasto e la qualità delle immagini, utilizzando il pannello di controllo. Vedere "Impostazione delle opzioni di copia".

- 3 Se necessario, è possibile utilizzare le funzioni di copia speciali (quali Copia ECO, Copia libro, Copia fascic, Cop adad aut, Clona copia, Copia poster, Copia ID e N copie su) descritte in "Utilizzo delle funzioni di copia speciali".
- 4 Premere **Avvi** (▶). (sul touch screen o sul pannello di controllo)

 **NOTA:** il lavoro di copia può essere annullato in qualsiasi momento. Premere **X** per interrompere le operazioni di copia.

Impostazione delle opzioni di copia

I menu **Copia man** del pannello di controllo consentono di personalizzare tutte le opzioni di copia di base: numero delle copie, formato delle copie, contrasto e qualità dell'immagine. Impostare le seguenti opzioni per l'attuale lavoro di copia prima di premere **Avvi** (▶) per fare le copie.

 **NOTA:** se si preme **AC** durante l'impostazione delle opzioni di copia, tutte le opzioni impostate per il lavoro di copia corrente vengono annullate e ripristinate sui valori predefiniti. Altrimenti, ritornano automaticamente al loro stato predefinito dopo le operazioni di copia.

Numero di copie

È possibile selezionare il numero di copie da 1 a 500.

- 1 Premere **Copia** dalla schermata principale.
- 2 Inserire il valore desiderato tramite il tastierino numerico.
- 3 Premere **Avvi** (▶). (sul touch screen o sul pannello di controllo)

 **NOTA:** Il lavoro di copia può essere annullato in qualsiasi momento. Premere **X** per interrompere le operazioni di copia.

Riduzione/Ingrandimento di copie

Quando si copiano documenti originali dal vetro del dispositivo o dal DADF, è possibile ridurre o ingrandire il formato di un'immagine copiata dal 25% al 400%. Notare che la percentuale di zoom disponibile varia a seconda del metodo di caricamento del documento.

 **NOTA:** quando si esegue una copia ridotta, nella parte inferiore della copia potrebbero essere visualizzate delle linee nere.

Per selezionare uno dei formati predefiniti, procedere come segue:

- 1 Premere **Copia** dalla schermata principale.
- 2 Premere il pulsante **Succ** (▶).
- 3 Premere le frecce su/giù per selezionare **Zoom**.
- 4 Premere le frecce sinistra/destra per selezionare la percentuale di zoom desiderata.

È possibile selezionare dal 25% al 400%.

Contrasto

Regolare il contrasto per rendere la copia più chiara o più scura dell'originale.

- 1 Premere **Copia** dalla schermata principale.
- 2 Premere il pulsante **Succ** (➤).
- 3 Premere le frecce su/giù per selezionare **Contrasto**.
- 4 Premere le frecce sinistra/destra per selezionare il contrasto desiderato.

Dimensioni originale

Quando si copiano documenti originali dal vetro del dispositivo o dal DADF, è possibile impostare le dimensioni dell'immagine copiata.

- 1 Premere **Copia** dalla schermata principale.
- 2 Premere il pulsante **Succ** (➤).
- 3 Premere le frecce su/giù per selezionare **Dimensioni originale**.
- 4 Premere le frecce sinistra/destra per selezionare il formato dell'originale desiderato.

Tipo di originale

L'impostazione del tipo di originale consente di migliorare la qualità dell'immagine selezionando il tipo di documento per il lavoro di stampa corrente.

- 1 Premere **Copia** dalla schermata principale.
- 2 Premere il pulsante **Succ** (➤).
- 3 Premere le frecce su/giù per selezionare **Tipo di originale**.
- 4 Premere le frecce sinistra/destra per selezionare la qualità dell'immagine desiderata.
 - **Testo**: utilizzabile per i documenti molto dettagliati, come il testo ben definito.
 - **Testo e Foto**: utilizzabile per i documenti contenenti sia testo che fotografie/toni di grigio.
 - **Foto**: utilizzabile per i documenti contenenti fotografie o toni di grigio.

Utilizzo delle funzioni di copia speciali

- ✍ **NOTA:** alcune funzioni possono non essere disponibili a seconda che il documento sia stato caricato sul vetro del dispositivo o nel DADF.
- ✍ **NOTA:** le voci **2 su 1** e **4 su 1** del menu **Copia fascic** sono disponibili solo se il documento è stato caricato nel DADF.

Nel menu Copia sono disponibili le seguenti funzioni di copia:



- **Copia ECO:** Nell'ottica di un processo di copia eco-compatibile, la funzione ECO consente di risparmiare risorse di stampa. Vedere "[Copia ECO](#)".
- **Copia libro:** esegue la copia utilizzando questa funzione. Vedere "[Copia libro](#)".
- **Copia fascic:** stampa una serie di copie corrispondente alla sequenza dei documenti originali. Vedere "[Copia fascicolata](#)".
- **Cop adat aut:** riduce o ingrandisce automaticamente l'immagine originale per adattarla al formato della carta caricata nella stampante. Vedere "[Copia con adattamento automatico](#)".
- **Clona copia:** stampa più copie dell'immagine dal documento originale in un'unica pagina. Il numero di immagini viene stabilito automaticamente in base al formato dell'immagine originale e della carta. Vedere "[Copia con clonazione](#)".
- **Copia poster:** stampa un'immagine su 9 fogli di carta (3 x 3). È possibile incollare tra di loro le pagine stampate per creare un unico documento formato poster. Vedere "[Copia di poster](#)".
- **Copia ID:** stampa un documento originale di due facciate su un unico foglio di carta. Vedere "[Copia di documenti d'identità](#)".
- **Copia N-su 1:** stampa 2 o 4 immagini originali ridotte per inserirle in un unico foglio di carta. Vedere "[Copia di 2 o 4 pagine per foglio \(N su 1\)](#)".

Copia ECO

È possibile ridurre il consumo di toner e l'uso di carta.



Per eseguire copie con la funzione ECO:

- 1 Caricare il documento (o i documenti) con il lato stampato rivolto verso l'alto inserendo per primo il bordo superiore nel DADF.

OPPURE

Posizionare un documento con il lato stampato rivolto verso il basso sul vetro del dispositivo.

Per ulteriori dettagli sul caricamento di un documento, vedere "Caricamento di un documento originale".

- 2 Premere **Copia** dalla schermata principale.
- 3 Premere le frecce sinistra/destra per selezionare **Copia ECO**.
- 4 Premere .
- 5 Premere le frecce su/giù per selezionare un'opzione eco-compatibile.
- 6 Premere le frecce sinistra/destra per selezionare l'opzione desiderata.
- 7 Premere  per passare al menu superiore.
- 8 Premere **Avvi** (▶) (sul touch screen o sul pannello di controllo).

 **NOTA:** il lavoro di copia può essere annullato in qualsiasi momento. Premere **X** per interrompere le operazioni di copia.

Copia libro

Utilizzare questa funzione per copiare un libro. Se il libro è troppo spesso, sollevare il coperchio finché i suoi cardini non si bloccano nell'arresto, quindi chiudere il coperchio. Se il libro o la rivista hanno uno spessore maggiore di 30 mm (1,18 poll.), avviare la copia con il coperchio dello scanner aperto.



Questa speciale modalità di copia può essere applicata quando si carica un documento usando solo il vetro del dispositivo. Se viene rilevato un documento nel DADF, la funzione per la copia di libri non è disponibile.

- 1 Posizionare un documento con il lato stampato rivolto verso il basso sul vetro del dispositivo.

Per ulteriori dettagli sul caricamento di un documento, vedere "Caricamento di un documento originale".

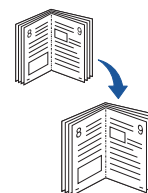
- 2 Premere **Copia** dalla schermata principale.
- 3 Premere **Copia libro** → .
- 4 Premere **Copia libro**.
- 5 Premere le frecce sinistra/destra per selezionare l'opzione desiderata.
 - **Entr:** stampa pagine affiancate del libro.



- **Sinistra:** stampa la pagina sinistra del libro.
 - **Destra:** stampa la pagina destra del libro.
- 6 Se necessario, personalizzare le impostazioni di copia, quali il numero di copie, il contrasto, il formato originale e il tipo di originale. Vedere "[Impostazione delle opzioni di copia](#)".
 - 7 Premere  per passare al menu superiore.
 - 8 Premere **Avvi** () (sul touch screen o sul pannello di controllo).

 **NOTA:** il lavoro di copia può essere annullato in qualsiasi momento. Premere **X** per interrompere le operazioni di copia.

Copia fascicolata

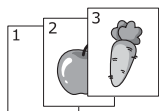

Questa speciale modalità di copia può essere utilizzata solo quando si carica un documento nel DADF.



Per eseguire copie con la funzione **Copia fascic**:

- 1 Caricare il documento (o i documenti) con il lato stampato rivolto verso l'alto inserendo per primo il bordo superiore nel DADF.

OPPURE

Posizionare un documento con il lato stampato rivolto verso il basso sul vetro del dispositivo.

Per ulteriori dettagli sul caricamento di un documento, vedere "[Caricamento di un documento originale](#)".

- 2 Premere **Copia** dalla schermata principale.
- 3 Premere le frecce sinistra/destra per selezionare **Copia fascic**.
- 4 Se necessario, personalizzare le impostazioni di copia, quali il numero di copie, il contrasto, il formato originale e il tipo di originale premendo . Vedere "[Impostazione delle opzioni di copia](#)".
- 5 Premere  per passare al menu superiore.
- 6 Premere **Avvi** () (sul touch screen o sul pannello di controllo).

 **NOTA:** il lavoro di copia può essere annullato in qualsiasi momento. Premere **X** per interrompere le operazioni di copia.

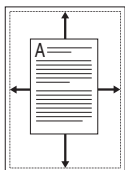

Copia con adattamento automatico



Questa speciale modalità di copia può essere applicata quando si carica un documento usando solo il vetro del dispositivo. Se viene rilevato un documento nel DADF, la funzione di adattamento automatico non è disponibile.

 **NOTA:** non è possibile regolare la dimensione della copia usando il menu **Zoom** mentre è attivata la copia con adattamento automatico.

Per eseguire copie con la funzione Cop adat aut:

- 1 Posizionare un documento con il lato stampato rivolto verso il basso sul vetro del dispositivo.
Per ulteriori dettagli sul caricamento di un documento, vedere "[Caricamento di un documento originale](#)".
- 2 Premere **Copia** dalla schermata principale.
- 3 Premere le frecce sinistra/destra per selezionare **Cop adat aut**.
- 4 Se necessario, personalizzare le impostazioni di copia, quali il numero di copie, il contrasto, il formato originale e il tipo di originale premendo . Vedere "[Impostazione delle opzioni di copia](#)".
- 5 Premere  per passare al menu superiore.
- 6 Premere **Avvi** () (sul touch screen o sul pannello di controllo).



 **NOTA:** il lavoro di copia può essere annullato in qualsiasi momento. Premere **X** per interrompere le operazioni di copia.

Copia con clonazione

Questa speciale modalità di copia può essere applicata quando si carica un documento usando solo il vetro del dispositivo. Se viene rilevato un documento nel DADF, la funzione di copia con clonazione non è disponibile.

 **NOTA:** durante la creazione di una copia clonata, non è possibile regolare il formato di copia con il pulsante **Zoom**.

Per eseguire copie con la funzione Clona copia:

- 1 Posizionare un documento con il lato stampato rivolto verso il basso sul vetro del dispositivo.
Per ulteriori dettagli sul caricamento di un documento, vedere "[Caricamento di un documento originale](#)".
- 2 Premere **Copia** dalla schermata principale.
- 3 Premere le frecce sinistra/destra per selezionare **Clona copia**.
- 4 Se necessario, personalizzare le impostazioni di copia, quali il numero di copie, il contrasto, il formato originale e il tipo di originale premendo . Vedere "[Impostazione delle opzioni di copia](#)".
- 5 Premere  per passare al menu superiore.
- 6 Premere **Avvi** () (sul touch screen o sul pannello di controllo).

 **NOTA:** il lavoro di copia può essere annullato in qualsiasi momento. Premere **X** per interrompere le operazioni di copia.

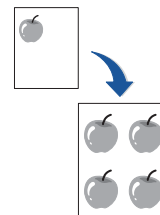

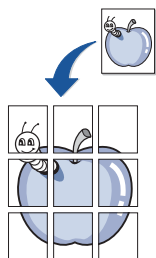

Copia di poster



Questa speciale modalità di copia può essere applicata quando si carica un documento usando solo il vetro del dispositivo. Se viene rilevato un documento nel DADF, la funzione per la copia di poster non è disponibile.

 **NOTA:** non è possibile regolare il formato della copia utilizzando il menu **Zoom** per la creazione di un poster.

Per eseguire copie con la funzione Copia poster:

- 1 Posizionare un documento con il lato stampato rivolto verso il basso sul vetro del dispositivo.
Per ulteriori dettagli sul caricamento di un documento, vedere "[Caricamento di un documento originale](#)".
- 2 Premere **Copia** dalla schermata principale.
- 3 Premere le frecce sinistra/destra per selezionare **Copia poster**.
- 4 Se necessario, personalizzare le impostazioni di copia, quali il numero di copie, il contrasto, il formato originale e il tipo di originale premendo . Vedere "[Impostazione delle opzioni di copia](#)".
- 5 Premere  per passare al menu superiore.
- 6 Premere **Avvi** () (sul touch screen o sul pannello di controllo).

 **NOTA:** il lavoro di copia può essere annullato in qualsiasi momento. Premere **X** per interrompere le operazioni di copia.

Il documento originale è diviso in 9 parti. Ciascuna porzione viene digitalizzata e stampata una alla volta nel seguente ordine:

1	2	3
4	5	6
7	8	9

Copia di documenti d'identità

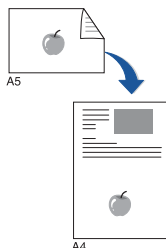

Quando si copia utilizzando questa funzione, il dispositivo stampa un lato dell'originale nella metà superiore del foglio e l'altro lato nella metà inferiore, senza ridurre l'originale. Questa funzione è utile per copiare un documento di piccolo formato, come un biglietto da visita.

Se il documento originale è più grande dell'area di stampa, alcune parti potrebbero non essere stampate.

Questa speciale modalità di copia può essere applicata quando si carica un documento usando solo il vetro del dispositivo. Se viene rilevato un documento nel DADF, la funzione di copia di documenti d'identità non funziona.

 **NOTA:** durante la riproduzione di documenti con la funzione Copia ID, non è possibile utilizzare il menu **Zoom** per regolare la dimensione della copia.

Per eseguire la copia di documenti d'identità:

1 Premere **Copia ID** () sul pannello di controllo.

OPPURE

Premere **Copia** → **Copia ID** dalla schermata principale.

2 Posizionare il lato anteriore di un originale rivolto verso il basso sul vetro del dispositivo come indicato dalle frecce e chiudere il coperchio.

3 Premere il pulsante **Succ** (.

4 Se necessario, personalizzare le impostazioni di copia, quali il numero di copie, il contrasto, il formato originale e il tipo di originale premendo . Vedere "Impostazione delle opzioni di copia".

5 Premere **Avvi** () (sul touch screen o sul pannello di controllo).

6 Capovolgere l'originale e posizionarlo sul vetro del dispositivo, come indicato dalle frecce, quindi chiudere il coperchio.

7 Premere **Avvi** () (sul touch screen o sul pannello di controllo).

 **NOTA:** il lavoro di copia può essere annullato in qualsiasi momento. Premere **X** per interrompere le operazioni di copia.

Copia di 2 o 4 pagine per foglio (N su 1)

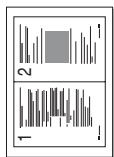

▲ Copia 2 su 1
(verticale)

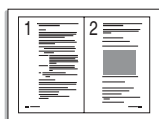

▲ Copia 2 su 1
(orizzontale)



▲ Copia 4 su 1
(verticale)

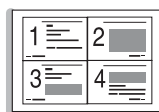

▲ Copia 4 su 1
(orizzontale)

Il dispositivo riduce le dimensioni delle immagini originali e stampa 2 o 4 pagine su un unico foglio. Questa speciale modalità di copia può essere utilizzata solo quando si carica un documento nel DADF.



 **NOTA:** non è possibile regolare il formato della copia utilizzando il menu **Zoom** per eseguire una copia 2 su 1 o 4 su 1.

- 1 Caricare il documento (o i documenti) con il lato stampato rivolto verso l'alto inserendo per primo il bordo superiore nel DADF.

OPPURE

Posizionare un documento con il lato stampato rivolto verso il basso sul vetro del dispositivo.

Per ulteriori dettagli sul caricamento di un documento, vedere "[Caricamento di un documento originale](#)".

- 2 Premere **Copia** dalla schermata principale.
- 3 Premere **Copia N-su 1** → .
- 4 Premere **N su 1**.
- 5 Premere le frecce sinistra/destra per selezionare **2 su 1** o **4 su 1**.
 - 2 su 1: copia due diversi originali su un'unica pagina.
 - 4 su 1: copia quattro diversi originali su un'unica pagina.
- 6 Premere le frecce sinistra/destra per selezionare **Verticale** o **Orizzontale** in base all'orientamento della carta originale.
- 7 Se necessario, personalizzare le impostazioni di copia, quali il numero di copie, il contrasto, il formato originale e il tipo di originale. Vedere "[Impostazione delle opzioni di copia](#)".
- 8 Premere  per passare al menu superiore.
- 9 Premere **Avvi** (▶) (sul touch screen o sul pannello di controllo).



 **NOTA:** il lavoro di copia può essere annullato in qualsiasi momento. Premere **X** per interrompere le operazioni di copia.

Stampa di copie su entrambi i lati della carta

È possibile impostare la stampante affinché stampi le copie su entrambi i lati della carta.



- 1 Caricare i documenti da copiare nel DADF.

Per ulteriori dettagli sul caricamento di un documento, vedere "[Caricamento di un documento originale](#)".



- 2 Premere **Copia** dalla schermata principale
- 3 Premere il pulsante  o **Succ** ().
- 4 Premere le frecce su/giù per selezionare **Fronte-retro**.
- 5 Premere le frecce sinistra/destra per selezionare l'opzione di rilegatura desiderata.
 - 1->1 **Lato**: stampa in modalità normale.
 - 1->2 **Lato lungo**: stampa pagine da sfogliare come un libro.
 - 1->2 **Lato corto**: stampa pagine da sfogliare come un blocco note.
 - 2->1 **Lato lungo**: digitalizza entrambi i lati dell'originale e li stampa su due fogli separati.
 - 2->1 **Lato corto**: digitalizza entrambi i lati dell'originale e li stampa su due fogli separati. Le informazioni sul retro vengono stampate con una rotazione di 180°.
 - 2->2 **Lato lungo**: digitalizza entrambi i lati dell'originale e li stampa sui due lati del foglio. Questa funzione riproduce una copia esattamente identica all'originale.
- 6 Se necessario, personalizzare le impostazioni di copia, quali il numero di copie, il formato, il contrasto e la qualità delle immagini. Vedere "Impostazione delle opzioni di copia".
- 7 Premere **Avvi** () per avviare la copia.

Modifica delle impostazioni predefinite

Le opzioni di copia, tra cui il contrasto, la qualità dell'immagine, il formato e il numero di copie, possono essere impostate sulle modalità utilizzate più di frequente. Quando si copia un documento, vengono applicate le impostazioni predefinite, a meno che non vengano modificate utilizzando il pannello di controllo.

 **NOTA:** se si preme () durante l'impostazione delle opzioni di copia, le impostazioni personalizzate vengono annullate e ripristinate sui valori predefiniti.

Per creare impostazioni predefinite personalizzate:

- 1 Premere **Insta** → **Config macch** dalla schermata principale.
- 2 Premere il pulsante **Succ** ().
- 3 Premere **Impostaz predef**.
- 4 Premere le frecce sinistra/destra per selezionare **Copia predef**.
- 5 Premere le frecce su/giù per selezionare **Comune**.
- 6 Premere le frecce su/giù per selezionare l'opzione di copia desiderata.
- 7 Premere le frecce sinistra/destra per selezionare l'opzione desiderata.
- 8 Premere l'icona home () per tornare alla modalità Standby.

Digitalizzazione

Panoramica sulla digitalizzazione

SmarThru Office

Digitalizzazione con Dell Scan Manager

Digitalizzazione su un'applicazione per PC

Digitalizzazione ed invio di un'e-mail

Digitalizzazione e invio a un server SMB

Digitalizzazione e invio a un server FTP

Digitalizzazione e invio di un'e-mail personalizzata

Digitalizzazione su server fax

Digitalizzazione con il driver WIA (Windows Image Acquisition)

Digitalizzazione su un dispositivo di memoria USB

Gestione della memoria USB

Impostazione della digitalizzazione su e-mail

Digitalizzazione tramite connessione di rete

Impostazione della Rubrica indirizzi

Numeri di gruppo

Modifica delle impostazioni predefinite

Panoramica sulla digitalizzazione

La digitalizzazione tramite il dispositivo consente di trasformare immagini e testo in file digitali memorizzabili sul computer. Quindi è possibile inviare tali file per fax o e-mail, caricarli sul proprio sito Web oppure utilizzarli per creare progetti stampabili.

I metodi di digitalizzazione sono: digitalizzazione su e-mail, digitalizzazione su computer (locale e in rete) e digitalizzazione su USB.

Utilizzare **Dell 2355dn Laser MFP** per convertire le figure e il testo in immagini modificabili sul computer. Dopo avere installato il software dal CD Software e documentazione, è possibile iniziare la digitalizzazione delle immagini utilizzando **SmarThru Office** sul computer in uso o tramite rete utilizzando **Dell Scan Manager**, che consente di digitalizzare un documento sulla stampante in formato JPEG, TIFF o PDF e di salvarlo su un computer in rete. Oppure, è possibile inviare l'immagine digitalizzata come allegato e-mail direttamente dalla stampante.

 **NOTA:** SmarThru Office è il programma di digitalizzazione fornito con la stampante.

 **NOTA:** se si preferisce utilizzare un'altra applicazione, quale Adobe PhotoShop, occorre assegnare l'applicazione alla stampante selezionandola dall'elenco delle applicazioni disponibili. Vedere "[Digitalizzazione con Dell Scan Manager](#)".

SmarThru Office

SmarThru Office fornisce funzioni pratiche da utilizzare con il dispositivo.

Avvio di SmarThru Office

Seguire i passaggi indicati di seguito per avviare **SmarThru Office**:



- 1 Assicurarsi che il dispositivo e il computer siano accesi e collegati correttamente tra di loro.
- 2 Una volta installato **SmarThru Office**, sul desktop viene visualizzata l'icona **SmarThru Office**.
- 3 Fare doppio clic sull'icona **SmarThru Office**.



 **NOTA:** Se si fa doppio clic sull'icona SmarThru Office, viene visualizzata la finestra Guida rapida. La finestra **Guida rapida** contiene i seguenti menu: **Categorie**, **Raccoglitore**, **Ciclo di vita**, **Digitalizzazione e OCR** e **Correzioni e miglioramenti**.

4 Viene visualizzato **SmarThru Office**.

Per ulteriori informazioni su **SmarThru Office**, fare clic su **Guida di SmarThru Office** → **Guida di SmarThru Office**. Apparirà la finestra **Guida di SmarThru Office**; è possibile visualizzare la guida in linea fornita con il programma **SmarThru Office**.



 **NOTA:** fare clic sull'icona **SmarThru Office**  sulla barra delle applicazioni di Windows per attivare l'avvio rapido di **SmarThru Office**.



 **NOTA:** seguire i passaggi sotto indicati per disinstallare **SmarThru Office**. Prima di iniziare la disinstallazione, assicurarsi che tutte le applicazioni presenti nel computer siano chiuse.

- a Dal menu **Start** selezionare **Programmi** o **Tutti program**.
- b Selezionare **SmarThru Office**, quindi **Disinstalla SmarThru Office**.
- c Quando viene richiesta conferma della selezione, leggere il messaggio e fare clic su **OK**.
- d Fare clic su **Fine**.

Utilizzo di SmarThru Office

- 1** Fare clic sull'icona **SmarThru Office**  sulla barra delle applicazioni di Windows per attivare l'avvio rapido di **SmarThru Office**.
- 2** Fare clic sull'icona di digitalizzazione  per aprire la finestra di digitalizzazione.

3 Viene visualizzata la finestra Impostazione digitalizzazione.

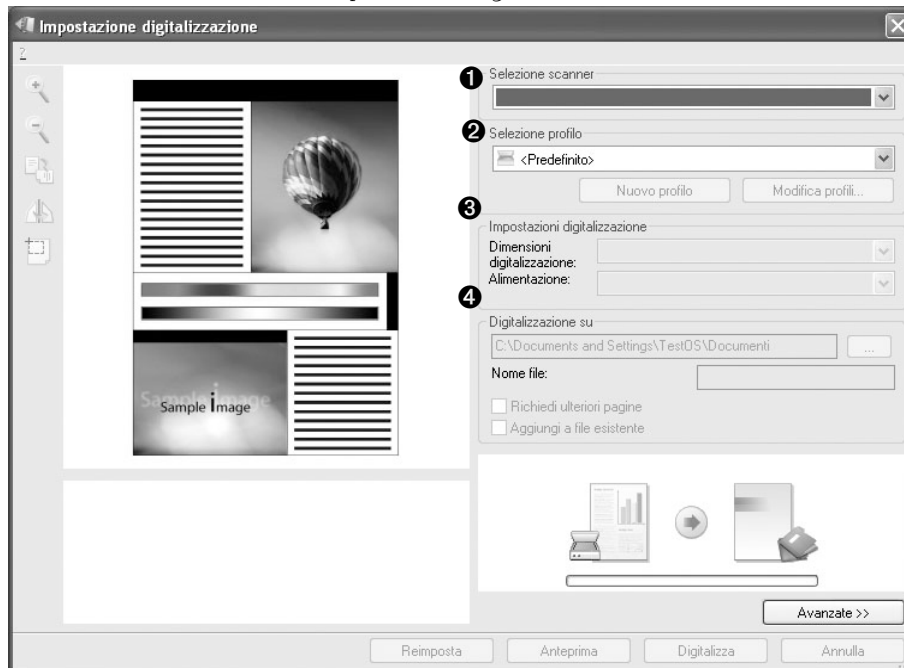



Proprietà	Descrizione
❶ Selezione scanner	Consente di selezionare lo scanner.
❷ Selezione profilo	Consente di salvare le impostazioni usate frequentemente per un uso futuro. Fare clic su Nuovo profilo per salvare le impostazioni.
❸ Impostazioni digitalizzazioni	Consente di personalizzare le impostazioni per Dimensioni digitalizzazioni e Alimentazione.
❹ Digitalizzazione su	Consente di personalizzare le impostazioni per Nome file e la posizione per l'invio dei dati digitalizzati.

 **NOTA:** fare clic sul pulsante Avanzate per impostare altre opzioni di digitalizzazione.



4 Eseguire le impostazioni di digitalizzazione e fare clic su Digitalizza.

Stampa

- 1 Fare clic sull'icona SmarThru  sulla barra delle applicazioni di Windows per attivare l'avvio rapido di **SmarThru Office**.
- 2 Fare clic sull'icona di stampa  per aprire la finestra di fax.
- 3 Selezionare il file da stampare.
- 4 Selezionare il dispositivo da utilizzare.
- 5 Fare clic su **Stampa** per avviare il lavoro.



Invio di un file via fax

È possibile inviare dei fax durante l'esecuzione di SmarThru Office.



- 1 Fare clic sull'icona **SmarThru Office**  sulla barra delle applicazioni di Windows per attivare l'avvio rapido di **SmarThru Office**.
- 2 Fare clic sull'icona del fax  per aprire la finestra di stampa.
- 3 Eseguire le impostazioni di digitalizzazione e fare clic su **Invia fax**.
 - **Selezione apparecchio fax:** selezionare se la macchina è connessa localmente o tramite rete. Se il dispositivo è in rete, fare clic su **Sfoglia** per inserire l'indirizzo IP e altre informazioni.
 - **Pagine pronte:** selezionare il file che si desidera inviare per fax. Fare clic su **Aggiungi**.
 - **Destinatari:** fare clic su **Aggiungi** per inserire il numero di fax.
 - **Copertina:** se serve una copertina, inserire i valori per le sue opzioni. In caso contrario, fare clic su **Ignora pagina di copertina**.
 - **Impostazioni fax:** se il documento originale è sbiadito o non vivace, fare clic su **Sottile**. In questo caso, la velocità del fax potrebbe essere limitata.

Invio di un file a FTP

È possibile caricare i file su un server FTP durante l'esecuzione di SmarThru Office.

- 1 Fare clic sull'icona **SmarThru Office**  sulla barra delle applicazioni di Windows per attivare l'avvio rapido di SmarThru Office.
- 2 Fare clic sull'icona FTP  per aprire la finestra di stampa.
- 3 Viene visualizzata la finestra **Invia tramite FTP**.
- 4 Aggiungere il file e fare clic su **Car**.

Invio di un file a e-mail

- 1 Fare clic sull'icona SmarThru  sulla barra delle applicazioni di Windows per attivare l'avvio rapido di SmarThru Office.
- 2 Fare clic sull'icona dell'e-mail  per aprire la finestra di stampa.

- 3 Viene visualizzata la finestra **Invia tramite e-mail**.
- 4 Si aprirà un client e-mail.
- 5 Inserire le informazioni richieste ed inviare l'e-mail.

Digitalizzazione con Dell Scan Manager

Informazioni su Dell Scan Manager

È sufficiente accedere al dispositivo con gli originali e digitalizzarli dal pannello di controllo. I dati digitalizzati verranno memorizzati nella cartella **Documenti** dei computer collegati. Al termine dell'installazione, **Dell Scan Manager** sarà installato sul computer. Questa funzione è utilizzabile attraverso la connessione locale o quella di rete.

Impostazione delle informazioni per la digitalizzazione in Dell Scan Manager

È possibile trovare le informazioni relative al programma **Dell Scan Manager** e alle condizioni del driver di digitalizzazione installato. Inoltre, è possibile cambiare impostazioni di digitalizzazione e aggiungere o eliminare le cartelle in cui vengono salvati i documenti digitalizzati nel programma **Dell Scan Manager**.

 **NOTA:** il programma **Dell Scan Manager** può essere utilizzato solo nei computer con sistema operativo Windows.

- 1 Dal menu **Start** selezionare **Programmi** → **Dell Printers** → **Dell 2355dn Laser MFP** → **Dell Scan Manager**.
- 2 Premere **Proprietà**.

È possibile aggiungere il dispositivo per la digitalizzazione utilizzando **Aggiungi dispositivo** (locale o rete).

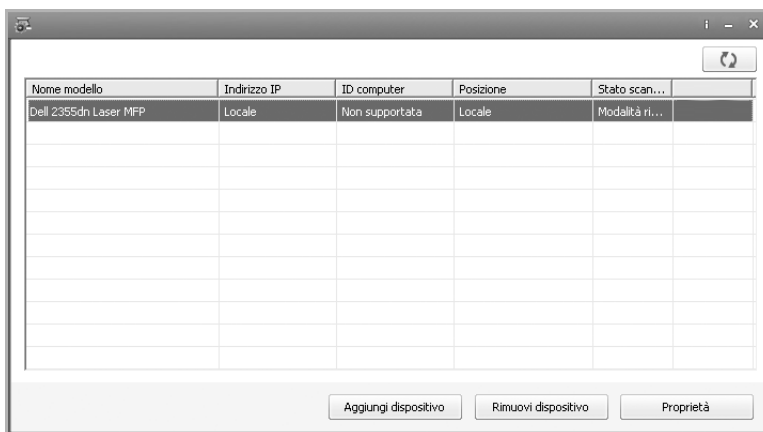

3 Nella finestra Puls. Imposta dig. selezionare le impostazioni di digitalizzazione.

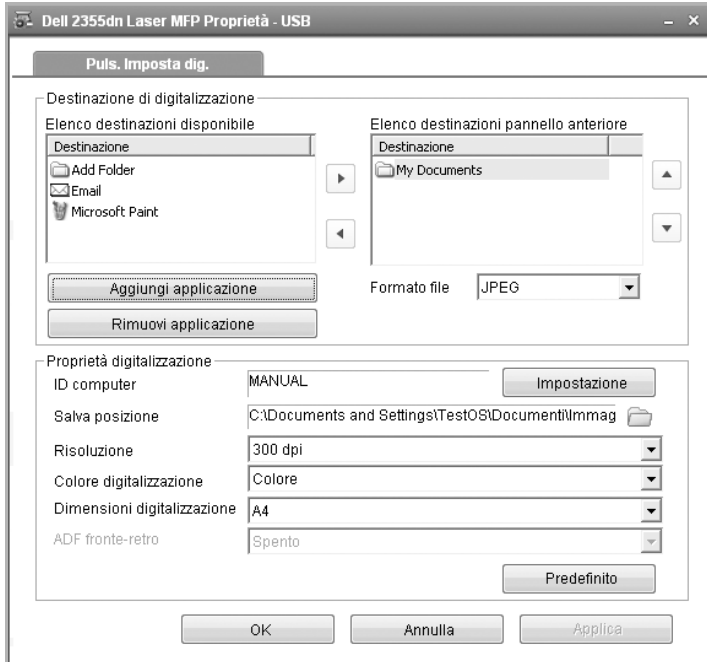

- **Destinazione digitalizzazione:** consente di cambiare, aggiungere o rimuovere programmi applicativi e specificare il formato dei file.
- **Proprietà digitalizzazione:** consente di cambiare la destinazione di salvataggio, la risoluzione, il colore e il formato di digitalizzazione.

4 Premere OK dopo aver effettuato le impostazioni.

Digitalizzazione su un'applicazione per PC

- 1 Caricare il documento (o i documenti) con il lato stampato rivolto verso l'alto e inserendo per primo il bordo superiore nel DADF.

OPPURE

Posizionare un documento con il lato stampato rivolto verso il basso sul vetro del dispositivo.

Per ulteriori dettagli sul caricamento di un documento, vedere "[Caricamento di un documento originale](#)".

- 2 Premere **Scan** dalla schermata principale.
- 3 Premere **PC locale** o **PC di rete**.



- 4 Premere il pulsante **Succ** (➤).
- 5 Premere le frecce su/giù finché non viene visualizzata l'applicazione desiderata.
Se si seleziona **PC di rete**, selezionare l'ID e la password del computer utilizzando la tastiera popup.
 - **Microsoft Paint**: invia l'immagine digitalizzata a Microsoft Paint.
 - **E-mail**: invia l'immagine digitalizzata al programma e-mail predefinito sul computer. Si apre una nuova finestra di messaggio con l'immagine allegata.
 - **Documenti**: salva l'immagine digitalizzata nella cartella Documenti sul computer.

 **NOTA:** da **Dell Scan Manager** è possibile aggiungere altri programmi conformi a TWAIN per la digitalizzazione, quali Adobe Photoshop. Vedere "[Digitalizzazione con Dell Scan Manager](#)".

- 6 Se necessario, personalizzare le impostazioni di digitalizzazione, quali il formato dell'originale, il colore di digitalizzazione, il formato di digitalizzazione, la funzione fronte-retro e la qualità di immagine utilizzando .
- 7 Premere **Avvi** (▶) (sul touch screen o sul pannello di controllo).
Avrà inizio la digitalizzazione.

- 8 Si apre la finestra dell'applicazione selezionata. Regolare le impostazioni di digitalizzazione e avviare la digitalizzazione. Per informazioni in merito, consultare la guida dell'utente dell'applicazione.

 **NOTA:** se è stata selezionata l'opzione **Documenti**, l'immagine digitalizzata viene salvata nella cartella **Documenti** → **Immagini** → **Dell** del computer.

 **NOTA:** è possibile utilizzare il driver TWAIN per eseguire rapidamente la digitalizzazione nel programma **Dell Scan Manager**.

Digitalizzazione ed invio di un'e-mail

- 1 Caricare il documento (o i documenti) con il lato stampato rivolto verso l'alto inserendo per primo il bordo superiore nel DADF.



OPPURE

Posizionare un documento con il lato stampato rivolto verso il basso sul vetro del dispositivo.

Per ulteriori dettagli sul caricamento di un documento, vedere "[Caricamento di un documento originale](#)".

- 2 Premere **Scan** dalla schermata principale.
- 3 Premere le frecce sinistra/destra per selezionare **Inv e-mail**.



- 4 Premere il pulsante **Succ** ().
- 5 Immettere l'indirizzo e-mail del destinatario utilizzando **Immiss dir** o **Elenco e-mail**.
- 6 Se necessario, personalizzare le impostazioni di digitalizzazione, quali il formato dell'originale, il colore di digitalizzazione, il formato di digitalizzazione, la funzione fronte-retro e la qualità di immagine utilizzando .
- 7 Premere **Avvi** () (sul touch screen o sul pannello di controllo).
La stampante inizia la digitalizzazione, quindi invia l'e-mail.

Digitalizzazione e invio a un server SMB

Selezionare la cartella e condividerla con il dispositivo per ricevere il file digitalizzato. Prima di eseguire i passaggi descritti di seguito, è necessario impostare un server SMB da **Embedded Web Service**. Vedere "[Impostazione di un server SMB](#)".

- 1 Caricare il documento (o i documenti) con il lato stampato rivolto verso l'alto inserendo per primo il bordo superiore nel DADF.

OPPURE

Posizionare un documento con il lato stampato rivolto verso il basso sul vetro del dispositivo.

Per ulteriori dettagli sul caricamento di un documento, vedere "[Caricamento di un documento originale](#)".

- 2 Premere **Scan** dalla schermata principale.
- 3 Premere le frecce sinistra/destra per selezionare **SMB**.



- 4 Premere il pulsante **Succ** (➤).
- 5 Viene visualizzato l'elenco dei server SMB immesso in **Embedded Web Service**. Selezionare il server SMB di destinazione.

NOTA: È possibile selezionare fino a cinque destinazioni.

- 6 Se necessario, personalizzare le impostazioni di digitalizzazione, quali il formato dell'originale, il colore di digitalizzazione, il formato di digitalizzazione, la funzione fronte-retro e la qualità di immagine utilizzando .
- 7 Premere **Avvi** (▶) (sul touch screen o sul pannello di controllo).

Il dispositivo inizia la digitalizzazione e quindi invia l'immagine digitalizzata al server specificato.

Digitalizzazione e invio a un server FTP

Selezionare la cartella e condividerla con il dispositivo per ricevere il file digitalizzato. Prima di eseguire i passaggi descritti di seguito, è necessario impostare un server FTP da **Embedded Web Service**. Vedere "[Impostazione di un server FTP](#)"

- 1 Caricare il documento (o i documenti) con il lato stampato rivolto verso l'alto inserendo per primo il bordo superiore nel DADF.

OPPURE

Posizionare un documento con il lato stampato rivolto verso il basso sul vetro del dispositivo.

Per ulteriori dettagli sul caricamento di un documento, vedere "[Caricamento di un documento originale](#)".

- 2 Premere **Scan** dalla schermata principale.
- 3 Premere le frecce sinistra/destra per selezionare **FTP**.



- 4 Premere il pulsante **Succ** (▶).
- 5 Viene visualizzato l'elenco dei server FTP immesso in **Embedded Web Service**. Selezionare il server FTP di destinazione.

NOTA: È possibile selezionare fino a cinque destinazioni.

- 6 Se necessario, personalizzare le impostazioni di digitalizzazione, quali il formato dell'originale, il colore di digitalizzazione, il formato di digitalizzazione, la funzione fronte-retro e la qualità di immagine utilizzando .
- 7 Premere **Avvi** (▶) (sul touch screen o sul pannello di controllo).

Il dispositivo inizia la digitalizzazione e quindi invia l'immagine digitalizzata al server specificato.

Digitalizzazione e invio di un'e-mail personalizzata

- 1 Caricare il documento (o i documenti) con il lato stampato rivolto verso l'alto inserendo per primo il bordo superiore nel DADF.

OPPURE

Posizionare un documento con il lato stampato rivolto verso il basso sul vetro del dispositivo.

Per ulteriori dettagli sul caricamento di un documento, vedere "[Caricamento di un documento originale](#)".

- 2 Premere **Scan** dalla schermata principale.
- 3 Premere le frecce sinistra/destra per selezionare **Pers e-mail**.



- 4 Premere il pulsante **Succ** (➤).
- 5 Selezionare ogni scheda per immettere l'indirizzo e-mail o l'oggetto.
 - **Da:** indirizzo del mittente. Premere **Da**, quindi utilizzare la tastiera popup per immettere gli indirizzi e-mail.
 - **A/Cc/Bcc:** immettere l'indirizzo e-mail del destinatario utilizzando **Immiss dir** o **Elenco e-mail**.
 - **Oggetto:** oggetto dell'e-mail.
- 6 Se necessario, personalizzare le impostazioni di digitalizzazione, quali il formato dell'originale, il colore di digitalizzazione, il formato di digitalizzazione, la funzione fronte-retro e la qualità di immagine utilizzando .
- 7 Premere **Avvi** (▶) (sul touch screen o sul pannello di controllo).
Avrà inizio la digitalizzazione.

Digitalizzazione su server fax

Il server fax decifrerà i dati di fax/e-mail per inviare il lavoro. L'e-mail viene elaborata automaticamente dal server fax e inviata al destinatario specificato.

In primo luogo, la stampante invia i dati digitalizzati al server fax. Quindi, il server fax utilizza PSTN per inviare di dati di fax/e-mail al destinatario.

Per utilizzare le funzionalità del server fax quali la digitalizzazione su e-mail, è necessario configurare preventivamente le impostazioni di rete. Per i parametri di rete, vedere "[Strumento Web per la configurazione di stampanti Dell](#)".

- 1 Premere **Scan** dalla schermata principale.
- 2 Premere le frecce sinistra/destra per selezionare **Server fax**.



- 3 Premere il pulsante **Succ** (▶).
- 4 Immettere il numero di telefono del fax remoto con **Immiss dir** o **El fax**.
- 5 Se necessario, personalizzare le impostazioni di digitalizzazione, quali il formato dell'originale, il colore di digitalizzazione, il formato di digitalizzazione, la funzione fronte-retro e la qualità di immagine utilizzando .
- 6 Premere **Avvi** (▶) (sul touch screen o sul pannello di controllo).

La stampante inizia la digitalizzazione, quindi invia il fax.

Digitalizzazione con il driver WIA (Windows Image Acquisition)

La stampante supporta anche il driver WIA per la digitalizzazione delle immagini. WIA è uno dei componenti standard forniti da Microsoft Windows XP/Server 2003/Server 2008/Vista/7 e funziona con fotocamere digitali e scanner. A differenza del driver TWAIN, il driver WIA consente di digitalizzare un'immagine e di manipolare facilmente tali immagini senza usare un software aggiuntivo.

 **NOTA:** il driver WIA funziona solo in Windows XP/Server 2003/Server 2008/Vista/7.

- 1 Caricare il documento (o i documenti) con il lato stampato rivolto verso l'alto inserendo per primo il bordo superiore nel DADF.

OPPURE

Posizionare un documento con il lato stampato rivolto verso il basso sul vetro del dispositivo.

Per ulteriori dettagli sul caricamento di un documento, vedere "[Caricamento di un documento originale](#)".

- 2 Fare clic su **Start** → **Pannello di controllo** → **Stampanti e altro hardware** → **Scanner e fotocamere digitali**.

In Windows Vista, fare clic su **Start** → **Pannello di controllo** → **Hardware e suoni** → **Scanner e fotocamere digitali**.

- 3 Fare doppio clic sull'icona dello scanner. Si avvia l'installazione guidata di scanner e fotocamere digitali.

In Windows 7, fare clic con il pulsante destro del mouse sull'icona del driver dispositivo in **Stampanti e fax** → **Avvia digitalizzazione**. Appare l'applicazione **Nuova digitalizza**.

- Scegliere le preferenze di digitalizzazione e fare clic su **Anteprima** per visualizzare il modo in cui le preferenze agiscono sull'immagine.

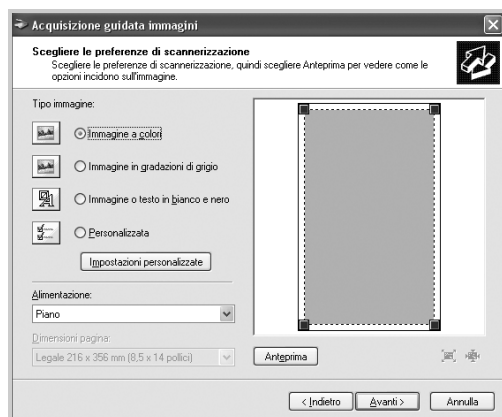

- Immettere un nome di immagine e selezionare un formato di file e una destinazione per salvare l'immagine.
- Seguire le istruzioni visualizzate per modificare l'immagine dopo che essa è stata copiata nel computer.

NOTA: il software OCR SmarThru Office incorporato può copiare il testo dai documenti digitalizzati verso qualunque programma di modifica o elaborazione del testo o foglio elettronico. Il processo OCR richiede che le immagini di testo vengano digitalizzate da 150 a 600 dpi. Per le immagini grafiche è consigliata una digitalizzazione da 300 dpi a 600 dpi.

Digitalizzazione su un dispositivo di memoria USB

È possibile digitalizzare un documento e salvare l'immagine digitalizzata sulla memoria USB. in due modi: è possibile digitalizzare sulla memoria USB utilizzando le impostazioni predefinite oppure è possibile selezionare manualmente le proprie impostazioni.

Informazioni sulla memoria USB

Il dispositivo di memoria USB è disponibile con diverse capacità di memoria per fornire lo spazio sufficiente per la memorizzazione di documenti, presentazioni, brani musicali e video scaricati, fotografie ad alta risoluzione o qualunque altro file si desidera.

Utilizzando una memoria USB opzionale è possibile eseguire le seguenti funzioni:

- Digitalizzare i documenti e salvarli sulla memoria USB.
- Formattare il dispositivo di memoria USB.
- verificare lo spazio disponibile in memoria.

ATTENZIONE: se il dispositivo di memoria USB ha alcune funzioni, quali impostazioni di sicurezza e impostazioni di password, è possibile che la stampante non lo rilevi automaticamente. Per dettagli su tali funzioni, consultare la guida dell'utente fornita con la chiave di memoria USB.

Collegamento di una chiave di memoria USB

La porta di memoria USB nella parte anteriore della stampante è progettata per la memoria USB V1.1 e USB V2.0. È necessario utilizzare solo una chiave di memoria USB dotata di connettore di tipo A.

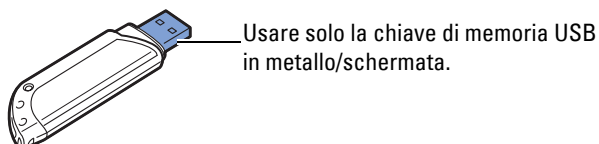

Inserire una chiave di memoria USB nella porta di memoria USB sulla parte anteriore della stampante.

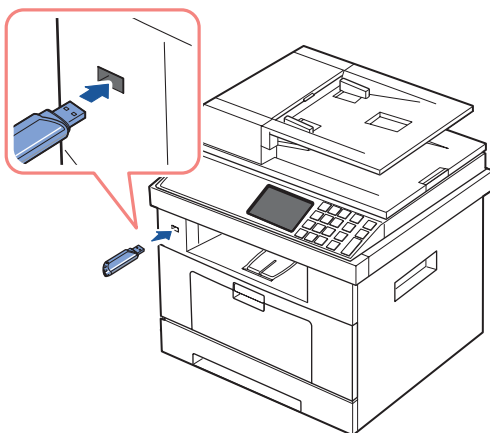

⚠ ATTENZIONE: non rimuovere la chiave di memoria USB mentre viene eseguita la digitalizzazione. Tale operazione può danneggiare la stampante.

Digitalizzazione tramite le impostazioni predefinite

- 1 Inserire la chiave di memoria USB nella porta di memoria USB sulla stampante.
- 2 **✍ NOTA:** inserire la chiave di memoria USB non appena viene visualizzata la finestra pop-up. Caricare il documento (o i documenti) con il lato stampato rivolto verso l'alto inserendo per primo il bordo superiore nel DADF.

OPPURE

Posizionare un documento con il lato stampato rivolto verso il basso sul vetro del dispositivo.

Per ulteriori dettagli sul caricamento di un documento, vedere "Caricamento di un documento originale".

- 3 Premere Scan dalla schermata principale.

- 4 Premere le frecce sinistra/destra per selezionare **USB**.



- 5 Premere il pulsante **Succ** (▶).
- 6 Se necessario, personalizzare le impostazioni di digitalizzazione, quali il formato dell'originale, il colore di digitalizzazione, il formato di digitalizzazione, la funzione fronte-retro e la qualità di immagine utilizzando **⚙**.
- 7 Premere **Avvi** (▶) (sul touch screen o sul pannello di controllo).
La stampante inizia la digitalizzazione del documento e lo salva nella memoria USB.
- 8 Al termine della stampa, è possibile rimuovere il dispositivo di memoria USB dal sistema.

Modifica delle impostazioni della funzione di digitalizzazione



La tabella seguente mostra le opzioni selezionabili.

Tipo di originale	Dimensioni originale	Risoluzione	Colore	Formato	Fronte-retro
Testo, Testo e foto, Foto	Letter, A4, Executive, Statement, JIS B5, A5, A6	100, 200, 300, 600	A colori, Grigio, Mono	JPEG, BMP, TIFF, PDF, TIFF singola pagina, TIFF multipagina	2->1 Lato corto 2->1 Lato lungo

 **NOTA:** la risoluzione 600 dpi per la digitalizzazione a colori è disponibile solo se è installata una memoria DIMM aggiuntiva.

- 1 Premere Scan dalla schermata principale.
- 2 Premere le frecce sinistra/destra per selezionare **USB**.



- 3 Premere il pulsante **Succ** ().
- 4 Fare clic su  per regolare le impostazioni di ciascuna digitalizzazione.
 - **Tipo di originale:** imposta il tipo di originale.
 - **Dimensioni originale:** imposta il formato immagine.
 - **Risoluzione:** imposta la risoluzione dell'immagine.
 - **Colore digitalizzazione:** imposta la modalità colore. Se si seleziona Bianco e nero in questa opzione, non è possibile selezionare JPEG in Formato dig.
 - **Formato dig:** è possibile selezionare il formato file prima di procedere con il lavoro di digitalizzazione. Se si seleziona **Mono** in **Formato dig**, non selezionare **JPEG**. In base al tipo di digitalizzazione selezionato, questa opzione può non apparire.
 - **Dig fr-ret:** questa funzione vale in particolare quando si digitalizzano documenti originali su due lati.
 - **Nome file:** è possibile assegnare un nome al file prima di digitalizzare il documento.

- **Polit file:** è possibile scegliere la modalità di generazione del nome file prima di procedere con il lavoro di digitalizzazione tramite USB. Se la memoria USB contiene già un file con lo stesso nome quando si immette il nome di un nuovo file, è possibile rinominarlo o sovrascriverlo.

5 Premere l'icona home (🏠) per tornare alla modalità Standby.





Gestione della memoria USB

È possibile eliminare i file di immagine memorizzati nella memoria USB uno per volta o tutti contemporaneamente formattando la memoria.







Eliminazione di un file immagine

Per eliminare un file di immagine digitalizzato e salvato sulla chiave di memoria USB.

- 1 Inserire la chiave di memoria USB nella porta di memoria USB sulla stampante.
NOTA: inserire la chiave di memoria USB non appena viene visualizzata la finestra pop-up.
OPPURE
Premere il pulsante  dalla schermata principale.
- 2 Premere **Gest file**.
- 3 Premere  accanto al file che si desidera eliminare.
- 4 Premere  quando viene visualizzata la finestra di conferma.
- 5 Premere  per passare al menu superiore.
- 6 Premere  per tornare alla modalità Standby.

Formattazione della memoria USB

- 1 Inserire la chiave di memoria USB nella porta di memoria USB sulla stampante.
NOTA: inserire la chiave di memoria USB non appena viene visualizzata la finestra pop-up.
OPPURE
Premere il pulsante  dalla schermata principale.

- 2 Premere **Gest file**.
- 2 Premere  → **Formato**.
- 3 Premere  quando viene visualizzata la finestra di conferma.
- 5 Premere  per tornare alla modalità Standby.

Stampa dalla chiave di memoria USB

È possibile stampare i file memorizzati nella chiave di memoria USB. Sono supportati i formati di file TIFF, BMP, JPEG, PDF e PRN.



 **NOTA:** sono disponibili file PDF generati da questa stampante e file TIFF 6.0.

- 1 Inserire la chiave di memoria USB nella porta di memoria USB sulla stampante.

NOTA: inserire la chiave di memoria USB non appena viene visualizzata la finestra pop-up.

OPPURE

Premere il pulsante  dalla schermata principale.

- 2 Premere **Stampa da**.
- 3 Premere le frecce su/giù per selezionare la cartella o il file desiderato.
- 4 Se è stato selezionato un file al punto 3, passare al punto successivo.
Se è stata selezionata una cartella, premere le frecce sinistra/destra finché non viene visualizzato il file che si desidera stampare.
- 5 Premere  e selezionare l'opzione desiderata.
- 6 Premere **Avvi** () (sul touch screen o sul pannello di controllo).
La stampa viene avviata.
- 7 Al termine della stampa, è possibile rimuovere il dispositivo di memoria USB dal sistema.

Visualizzazione dello stato della memoria USB



È possibile controllare la quantità di spazio disponibile in memoria per la digitalizzazione e la memorizzazione dei documenti.

- 1 Inserire la chiave di memoria USB nella porta di memoria USB sulla stampante.

NOTA: inserire la chiave di memoria USB non appena viene visualizzata la finestra pop-up.

OPPURE

Premere il pulsante  dalla schermata principale.



- 2 Premere **Vis spazio**.
Sul display viene visualizzato lo spazio disponibile in memoria.
- 3 Premere  per passare al menu superiore.
- 4 Premere  per tornare alla modalità Standby.

Impostazione della digitalizzazione su e-mail

Per utilizzare le funzioni e-mail quali digitalizzazione verso e-mail e fax inoltrato a indirizzi e-mail, occorre prima configurare le impostazioni di rete ed impostare l'account e-mail.

Per i parametri di rete, vedere "[Impostazione di una stampante collegata in rete](#)".

Impostazione dell'account e-mail

- 1 Premere **Insta** → **Config macch** dalla schermata principale.
- 2 Premere il pulsante **Succ** (.
- 3 Premere le frecce su/giù per selezionare **Imp e-mail**.
- 4 Premere le frecce su/giù per selezionare la voce di menu desiderata.
- 5 Se necessario, premere le frecce sinistra/destra finché non viene visualizzata la voce di sottomenu desiderata.
- 6 Inserire le informazioni necessarie o selezionare lo stato desiderato.
- 7 Premere l'icona home () per tornare alla modalità Standby.

Opzioni disponibili per l'impostazione dell'account e-mail

Opzione	Descrizione
Server SMTP ^a	È possibile impostare la stampante affinché acceda a un server SMTP per la posta in uscita. <ul style="list-style-type: none">• Server SMTP: permette di inserire l'indirizzo IP e il nome host del server SMTP. Questo può essere fornito con notazione con punti decimali o come nome di dominio. (Es.: 111.222.333.444 o smtp.xyz.com)• Dim mass mess: permette di specificare il formato massimo della posta che è possibile inviare.
Config ute	Per utilizzare un account e-mail è possibile registrarsi come utente. <ul style="list-style-type: none">• Promem disconn: è possibile impostare la stampante in modo che ricordi all'utente autorizzato di scollegarsi al termine di ogni trasmissione di e-mail.• El utenti: è possibile aggiungere o eliminare utenti.<ul style="list-style-type: none">– Aggiungi utenti: consente di aggiungere il nome di login, l'ID di login registrato e la password di un utente. L'ID e la password di login sono necessari per utilizzare la posta elettronica.– Elim utenti: permette di eliminare un utente autorizzato.
Inv a se st	È possibile impostare se le e-mail in uscita vengono inviate al proprio account e-mail oppure no.
A predef	È possibile impostare l'indirizzo e-mail predefinito visualizzato sul display.
Da predef	È possibile impostare l'indirizzo e-mail predefinito.
Oggetto predef	È possibile impostare l'oggetto predefinito dei messaggi e-mail.

Opzione	Descrizione
Inoltr e-mail	È possibile impostare la stampante affinché inoltri tutti i fax in uscita o in arrivo ad indirizzi e-mail specificati. Vedere " Inoltr di fax a indirizzi e-mail ".
Controllo acc	È possibile proteggere la funzione Imp e-mail con un codice di autorizzazione.

- a Per utilizzare il nome host quale server SMTP, è necessario impostare prima il server DNS.

Digitalizzazione tramite connessione di rete

Se il dispositivo è stato connesso a una rete e i parametri di rete sono stati impostati correttamente, è possibile digitalizzare e inviare immagini in rete.

Preparazione per la digitalizzazione di rete

Prima di utilizzare le funzioni di digitalizzazione di rete del dispositivo, occorre configurare le seguenti impostazioni in base alla destinazione di digitalizzazione:

- Registrazione come utente autorizzato per la digitalizzazione su e-mail
- Impostazione del server SMTP per la digitalizzazione su e-mail

Autenticazione dell'utente per la digitalizzazione di rete

Per inviare tramite e-mail o rete, è necessario registrare gli utenti autorizzati locali o in rete utilizzando **Embedded Web Service**.

- Se viene attivata l'autenticazione utente, solo gli utenti autorizzati nel database locale o del server (LDAP, Kerberos) possono inviare dati di digitalizzazione alla rete (E-mail, rete) tramite il dispositivo.
- Per utilizzare l'autenticazione utente per la digitalizzazione di rete, è necessario registrare la configurazione dell'autenticazione locale o di rete tramite **Embedded Web Service**.
- Esistono 3 tipi di autenticazione utente: nessuna autenticazione (impostazione predefinita), autenticazione di rete e autenticazione locale.

Registrazione degli utenti autorizzati

- 1 Immettere l'indirizzo IP del dispositivo come indirizzo URL in un browser e fare clic su **Vai** per accedere al sito Web del dispositivo.
- 2 Fare clic su **Impostazioni e-mail** → **Autenticazione**.
- 3 Selezionare **Autenticazione utente**.
- 4 Immettere il proprio ID di autenticazione e la password.

Quando si avvia la digitalizzazione verso e-mail dal pannello di controllo, è necessario inserire l'ID utente registrato e la password.

- 5 Fare clic su **Invia**.

Impostazione di un account e-mail

Per digitalizzare e inviare un'immagine come allegato e-mail, è necessario impostare i parametri di rete tramite **Embedded Web Service**.

- 1** Immettere l'indirizzo IP del dispositivo come indirizzo URL in un browser e fare clic su **Vai** per accedere al sito Web del dispositivo.
- 2** Fare clic su **Impostazioni e-mail** → **Impostazione server SMTP**.
- 3** Immettere il numero di porta del server, da 1 a 65535.
Il numero predefinito della porta è 25.
- 4** Attivare un segno di spunta in **SMTP richiede l'autenticazione** per richiedere l'autenticazione.
- 5** Inserire **Nome accesso server SMTP**, **Password server SMTP**, **Timeout connessione server SMTP** e **Dimensione massima messaggio**.
- 6** Fare clic su **Invia**.

Impostazione di un server SMB

Per digitalizzare e inviare un'immagine come allegato e-mail, è necessario impostare i parametri di rete tramite **Embedded Web Service**.

- 1** Immettere l'indirizzo IP del dispositivo come indirizzo URL in un browser e fare clic su **Vai** per accedere al sito Web del dispositivo.
- 2** Fare clic su **Digitalizza su impostazioni server** → **Impostazioni SMB** → **Elenco server**.
- 3** Fare clic su **Aggiungi**.
- 4** Selezionare il numero indice, da 1 a 20.
- 5** Inserire un nome in **Alias per l'impostazione** per la voce corrispondente dell'elenco server. Tale nome verrà visualizzato sul dispositivo.
- 6** Selezionare **Indirizzo IP** o **Nome host**.
- 7** Immettere l'indirizzo del server in notazione decimale con punto oppure come nome host.
- 8** Immettere il numero di porta del server, da 1 a 65535.
Il numero predefinito della porta è 139.
- 9** Inserire **Condividi nome** del server.
- 10** Attivare la casella accanto a **Anonimo** se si desidera che il server SMB permetta l'accesso a persone non autorizzate. Per impostazione predefinita, questa casella è disattivata.
- 11** Immettere il nome e la password di accesso.
- 12** Immettere il nome di dominio del server SMB.
- 13** Immettere la **Cartella file digitalizzazione** sotto la cartella condivisa per memorizzare l'immagine digitalizzata.
- 14** Fare clic su **Applicare**.

Impostazione di un server FTP

Per utilizzare un server FTP, occorre impostare i parametri per l'accesso ai server FTP tramite Embedded Web Service.

- 1 Immettere l'indirizzo IP del dispositivo come indirizzo URL in un browser e fare clic su **Vai** per accedere al sito Web del dispositivo.
- 2 Fare clic su **Digitalizza su impostazioni server** → **Impostazioni FTP** → **Elenco server**.
- 3 Fare clic su **Aggiungi**.
- 4 Selezionare il numero indice, da 1 a 20.
- 5 Inserire un nome in **Alias per l'impostazione** per la voce corrispondente dell'elenco server. Tale nome verrà visualizzato sul dispositivo.
- 6 Selezionare **Indirizzo IP** o **Nome host**.
- 7 Immettere l'indirizzo del server in notazione decimale con punto oppure come nome host.
- 8 Immettere il numero di porta del server, da 1 a 65535.
Il numero predefinito della porta è 21.
- 9 Attivare la casella accanto a **Anonimo** se si desidera che il server FTP permetta l'accesso a persone non autorizzate. Per impostazione predefinita, questa casella è disattivata.
- 10 Immettere il nome e la password di accesso.
- 11 Immettere il nome di dominio del server FTP.
- 12 Immettere la **Cartella file digitalizzazione** sotto la directory FTP per salvare l'immagine digitalizzata.
- 13 Fare clic su **Applicare**.

Utente di rete autenticato da LDAP

È possibile utilizzare non solo gli indirizzi locali memorizzati nel dispositivo ma anche quelli nel server LDAP. Per utilizzare gli indirizzi globali, configurare prima il server LDAP tramite Embedded Web Service come segue:

- 1 Immettere l'indirizzo IP del dispositivo come indirizzo URL in un browser e fare clic su **Vai** per accedere al sito Web del dispositivo.
- 2 Fare clic su **Impostazioni e-mail** → **Impostazione server LDAP**.
- 3 Immettere l'indirizzo IP in notazione decimale con punto oppure come nome host.
- 4 Immettere il numero di porta del server, da 1 a 65535.
Il numero predefinito della porta è 389.
- 5 Immettere **Cerca nella directory principale**. Livello di ricerca superiore della struttura di directory LDAP.
- 6 Inserire **Nome accesso**, **Password**, **Numero massimo risultati di ricerca** e **Timeout ricerca**.

Per i parametri di rete, vedere "[Impostazioni e-mail](#)".

-  **NOTA: Segnalazione LDAP:** il client LDAP cercherà nel server di riferimento nel caso in cui il server LDAP non disponga di dati per rispondere all'interrogazione e disponga di un server di riferimento.

7 Fare clic su **Invia**.

Opzioni disponibili per il server LDAP

Opzione	Descrizione
Impostazione server LDAP	Server e porta LDAP Specifica l'indirizzo del server LDAP nel formato degli indirizzi IP "aaa.bbb.ccc.ddd" oppure come nome host DNS fino a 63 caratteri. Specifica inoltre il numero della porta del server LDAP, fino a 15 caratteri alfanumerici.
	Connessione LDAP sicura Supportare un metodo per la protezione delle comunicazioni LDAP tramite SSL.
	Cerca nella directory principale Immettere il livello di ricerca superiore della struttura di directory LDAP.
	Metodo di autenticazione Specifica il metodo di autenticazione per il server LDAP in uscita.
	Aggiungi radice a DN base Selezionare se è necessario aggiungere il DN base dopo il DN utente.
	Nome accesso Specifica il nome utente dell'account LDAP. È possibile utilizzare fino a 63 caratteri alfanumerici, inclusi punto, trattino, sottolineato e simbolo chiocciola (@). Se si specifica più di un indirizzo, separare gli indirizzi con la virgola.
	Password Specifica la password dell'account LDAP, fino a 31 caratteri alfanumerici.
	Numero massimo di risultati della ricerca "0" indica che i risultati della ricerca LDAP non hanno un limite. Deve essere compreso fra 5 ~ 100 risultati.
	Timeout ricerca Imposta il periodo di timeout fra 5 e 100 secondi.
	Segnalazione LDAP Selezionare se necessario.
	Ordine ricerca Nome <ul style="list-style-type: none">• Scegliere Nome comune se l'ID utente è nel formato "cn=<nome utente>".• Scegliere Indirizzo e-mail se l'ID utente è nel formato "mail=<nome utente>".• In caso contrario, scegliere Cognome e nome.

Impostazione di un avviso e-mail

Per configurare le impostazioni per un avviso e-mail.

- 1 Immettere l'indirizzo IP del dispositivo come indirizzo URL in un browser e fare clic su **Vai** per accedere al sito Web del dispositivo.
- 2 Fare clic su **Impostazioni e-mail** → **Impostazione avviso e-mail**.
- 3 Immettere l'elemento che si desidera visualizzare.
- 4 Fare clic su **Invia**.

 **NOTA:** questa funzione è disponibile solo quando il server DNS è impostato correttamente.

Opzioni disponibili per avviso e-mail

	Opzione	Descrizione
Impostazione avviso e-mail	Indirizzo IP o nome host	Imposta l'indirizzo IP o il nome dell'host.
	Gateway SMTP principale	Imposta il gateway SMTP principale.
	Numero porta SMTP	Specifica il numero della porta SMTP. Deve essere 25 oppure un numero compreso fra 5000 e 65535.
	Attiva autenticazione SMTP principale	Specifica il metodo di autenticazione delle e-mail in uscita.
	Nome account SMTP principale	Specifica l'utente dell'account SMTP. È possibile utilizzare fino a 63 caratteri alfanumerici, inclusi punto, trattino, sottolineato e simbolo chiocciola (@). Se si specifica più di un indirizzo, separare gli indirizzi con la virgola.
	Password account SMTP principale	Specifica la password dell'account SMTP, fino a 31 caratteri alfanumerici.
	Da principale	Indirizzo e-mail del mittente registrato nel server principale.
	Timeout SMTP	Imposta il periodo di timeout fra 30 e 120 secondi.
	Indirizzo mittente	Specifica l'indirizzo e-mail per la risposta inviato con ogni avviso e-mail.
	Connessione e-mail sicura con SSL/TLS	Supportare un metodo per la protezione delle comunicazioni SMTP tramite SSL/TSL.

Opzione		Descrizione
Imposta POP3 prima di SMTP	Server e porta POP3 ^a	Specifica l'indirizzo del server POP3 nel formato degli indirizzi IP "aaa.bbb.ccc.ddd" oppure come nome host DNS fino a 63 caratteri. Specifica inoltre il numero della porta del server POP3, fino a 15 caratteri alfanumerici.
	Nome utente POP3 ^a	Specifica il nome utente dell'account POP3. È possibile utilizzare fino a 63 caratteri alfanumerici, inclusi punto, trattino, sottolineato e simbolo chiocciola (@). Se si specifica più di un indirizzo, separare gli indirizzi con la virgola.
	Password utente POP3 ^a	Specifica la password dell'account POP3, fino a 31 caratteri alfanumerici.
Impostazione avviso e-mail	Elenco e-mail 1~2	Imposta gli indirizzi e-mail accettati dalla funzione avviso e-mail, fino a 255 caratteri alfanumerici.
	Seleziona avvisi per l'elenco 1	<ul style="list-style-type: none"> • Avviso di alimentazione: selezionare la casella di controllo per ricevere un avviso e-mail relativo ai materiali di consumo. • Avviso gestione carta: selezionare la casella di controllo per ricevere un avviso e-mail relativo alla gestione della carta.
	Seleziona avvisi per l'elenco 2	<ul style="list-style-type: none"> • Avviso di alimentazione: selezionare la casella di controllo per ricevere un avviso e-mail relativo ai materiali di consumo. • Avviso gestione carta: selezionare la casella di controllo per ricevere un avviso e-mail relativo alla gestione della carta. • Toner scarso: selezionare la casella di controllo per ricevere un avviso e-mail in caso di toner scarso. • Toner quasi vuoto: selezionare la casella di controllo per ricevere un avviso e-mail in caso di toner quasi vuoto. • Toner esaurito: selezionare la casella di controllo per ricevere un avviso e-mail in caso di toner vuoto.

a Disponibile quando è selezionato L/SMTP richiede il POP3 prima dell'autenticazione SMTP.

Impostazione della Rubrica indirizzi

È possibile impostare la Rubrica con gli indirizzi e-mail usati frequentemente. È possibile immettere gli indirizzi in modo facile e rapido immettendo il nome assegnato nella Rubrica.

Registrazione dei numeri e-mail locali

È possibile impostare la Rubrica con gli indirizzi e-mail utilizzati frequentemente tramite **Embedded Web Service**, quindi inserire in modo facile e rapido gli indirizzi e-mail specificando il numero di posizione assegnato loro nella Rubrica.

- 1 Immettere l'indirizzo IP del dispositivo come indirizzo URL in un browser e fare clic su **Vai** per accedere al sito Web del dispositivo.
- 2 Fare clic su **Impostazioni e-mail** → **Rubrica**.
- 3 Fare clic su **Rubrica locale**.
- 4 Fare clic su **Aggiungi**.
- 5 Selezionare un numero di posizione ed inserire il nome utente e l'indirizzo e-mail desiderati.
- 6 Fare clic su **Invia**.



NOTA: è possibile anche fare clic su **Importa** e ottenere la Rubrica dal computer.

Aggiunta di un indirizzo e-mail alla rubrica

- 1 Premere **Insta** → **Config macch** dalla schermata principale.
- 2 Premere il pulsante **Succ** (➤).
- 3 Premere le frecce su/giù per selezionare **El e-mail/fax**.
- 4 Premere **Elenco e-mail** → **Vis lista**.
- 5 Premere **Individuale**.
- 6 Premere il pulsante **...** → **Aggiungi**.
- 7 Inserire il nome e l'indirizzo e-mail in ogni campo utilizzando la tastiera popup. Quindi immettere il numero di selezione abbreviata utilizzando il tastierino numerico.
- 8 Premere **↶** per passare al menu superiore.
- 9 Premere **✓** o **✗** quando viene visualizzata la finestra di conferma.
- 10 Premere l'icona home (🏠) per tornare alla modalità Standby.



Modifica o eliminazione di un indirizzo e-mail

- 1 Premere **Insta** → **Config macch** dalla schermata principale.
- 2 Premere il pulsante **Succ** (➤).

- 3 Premere le frecce su/giù per selezionare **El e-mail/fax**.
- 4 Premere **Elenco e-mail** → **Vis lista**.
- 5 Premere **Individuale**.
- 6 Per eliminare l'indirizzo selezionato, premere  accanto all'indirizzo e-mail che si desidera eliminare.

OPPURE

Per modificare l'indirizzo e-mail selezionato, premere il nome o l'indirizzo e-mail, quindi modificare il nome o l'indirizzo e-mail utilizzando la tastiera.

- 7 Premere  o  quando viene visualizzata la finestra di conferma.
- 8 Premere l'icona home () per tornare alla modalità Standby.

Numeri di gruppo

Se si invia frequentemente lo stesso documento a più destinazioni, è possibile raggruppare tali destinazioni in una posizione di composizione di gruppo. Questo consente di impostare una selezione di gruppo per inviare un documento a tutte le destinazioni nel gruppo. Si possono impostare fino a 50 (da 1 a 50) selezioni di gruppo.





Configurazione dei numeri e-mail di gruppo

È possibile impostare la rubrica con gli indirizzi e-mail utilizzati frequentemente tramite **Embedded Web Service**, quindi inserire in modo facile e rapido gli indirizzi e-mail specificando il numero di posizione assegnato loro.





- 1 Immettere l'indirizzo IP del dispositivo come indirizzo URL in un browser e fare clic su **Vai** per accedere al sito Web del dispositivo.
- 2 Fare clic su **Impostazioni e-mail** → **Rubrica**.
- 3 Fare clic su **Rubrica di gruppo**.
- 4 Fare clic su **Aggiungi**.
- 5 Selezionare un numero di selezione per il gruppo e inserire il nome desiderato per il gruppo.
- 6 Selezionare i numeri e-mail locali che verranno inclusi nel gruppo.
- 7 Fare clic su **Invia**.

Assegnazione di indirizzi e-mail a un numero di selezione di gruppo

- 1 Premere **Insta** → **Config macch** dalla schermata principale.
- 2 Premere il pulsante **Succ** ()

- 3 Premere le frecce su/giù per selezionare **El e-mail/fax**.
- 4 Premere **Elenco e-mail → Vis lista**.
- 5 Premere **Gruppo**.
- 6 Premere il pulsante  → **Aggiungi**.
- 7 Immettere **Nome** nel campo con la tastiera popup e selezionare **Sel abbrev** utilizzando le frecce sinistra/destra o il tastierino numerico.
- 8 Premere **Membri gruppo → Elenco e-mail**.
- 9 Selezionare una voce utilizzando le frecce su/giù dall'elenco degli indirizzi e-mail.
- 10 Premere  finché non viene visualizzata la finestra di conferma.
- 11 Premere  o .
- 12 Premere l'icona home () per tornare alla modalità Standby.

Eliminazione di un numero di gruppo

- 1 Premere **Insta → Config macch** dalla schermata principale.
- 2 Premere il pulsante **Succ** ()
- 3 Premere le frecce su/giù per selezionare **El e-mail/fax**.
- 4 Premere **Elenco e-mail → Vis lista**.
- 5 Premere **Gruppo**.
- 6 Premere  accanto al numero di gruppo che si desidera eliminare.
- 7 Premere  o  quando viene visualizzata la finestra di conferma.
- 8 Premere l'icona home () per tornare alla modalità Standby.



Modifica dei numeri di gruppo

- 1 Premere **Insta → Config macch** dalla schermata principale.
- 2 Premere il pulsante **Succ** ()
- 3 Premere le frecce su/giù per selezionare **El e-mail/fax**.
- 4 Premere **Elenco e-mail → Vis lista**.
- 5 Premere **Gruppo**.
- 6 Premere le frecce su/giù per selezionare gli indirizzi e-mail da modificare.

OPPURE

Premere il pulsante  → **Cerca**. Cercare il nome del gruppo o del numero attualmente memorizzato nel gruppo.

- 7 Premere **Nome** e modificare il nome del gruppo utilizzando la tastiera.
- 8 Premere **Membri gruppo → Elenco e-mail**.

- 9 Per aggiungere indirizzi e-mail, premere le frecce su/giù per selezionare l'indirizzo e-mail da aggiungere.
Per eliminare l'indirizzo e-mail, premere  accanto all'indirizzo e-mail che si desidera eliminare.
- 10 Premere l'icona home () per tornare alla modalità Standby.

Stampa della Rubrica



È possibile verificare il contenuto della rubrica degli indirizzi e-mail stampandola su carta.

- 1 Premere **Insta** → **Config macch** dalla schermata principale.
- 2 Premere il pulsante **Succ** ()
- 3 Premere le frecce su/giù per selezionare **El e-mail/fax**.
- 4 Premere **Elenco e-mail** → **Stampa**.

Verrà stampato un elenco degli indirizzi e-mail e degli indirizzi e-mail di gruppo.

Modifica delle impostazioni predefinite

È possibile definire le impostazioni di digitalizzazione predefinite.

- 1 Premere **Insta** → **Config macch** dalla schermata principale.
- 2 Premere il pulsante **Succ** ()
- 3 Premere **Impostaz predef**.
- 4 Premere le frecce sinistra/destra per selezionare **Digit predef**.
- 5 Premere le frecce su/giù per accedere all'opzione.
- 6 Premere le frecce sinistra/destra per selezionare l'opzione desiderata.
- 7 Premere l'icona home () per tornare alla modalità Standby.

Rete

[Informazioni sulla condivisione della stampante in rete](#)

[Impostazione di una stampante condivisa a livello locale](#)

[Impostazione di una stampante collegata in rete](#)

Informazioni sulla condivisione della stampante in rete

Stampante condivisa localmente

È possibile collegare la stampante direttamente a un computer selezionato denominato computer host sulla rete. In questo modo la stampante può essere condivisa da altri utenti tramite una connessione della stampante di rete in Windows 2000, XP, Server 2003, Server 2008, Vista, Windows 7 o Server 2008 R2.

Stampante collegata in una rete cablata

La stampante contiene un'interfaccia di rete incorporata. Per ulteriori informazioni, vedere ["Collegamento della stampante in rete"](#).

Stampa in rete

Se la stampante è collegata localmente o collegata alla rete, occorre installare il software Dell 2355dn Laser MFP su ogni computer che stampa i documenti tramite la stampante.

Impostazione di una stampante condivisa a livello locale

È possibile collegare la stampante direttamente a un computer selezionato, denominato "computer host", sulla rete. In questo modo la stampante può essere condivisa da altri utenti tramite una connessione della stampante di rete in Windows 2000, XP, Server 2003, Server 2008 o Vista.

In Windows 2000/XP/Server 2003/Server 2008/Vista/ 7/ Server 2008 R2

 **NOTA:** per questa procedura si presuppone che i driver siano già stati installati.

Condivisione della stampante

- 1 Per Windows 2000, fare clic su **Start** → **Impostazioni** → **Stampanti**.
Per Windows XP/Server 2003, fare clic su **Start** e selezionare **Stampanti e fax**.
Per Windows Vista/Server 2008, fare clic su **Start** e selezionare **Pannello di controllo** → **Hardware e suoni** → **Stampanti**.
Per Windows 7, fare clic su **Start** e selezionare **Pannello di controllo** → **Hardware e suoni**
→ **Stampanti e dispositivi**.
Per Windows Server 2008 R2, fare clic su **Start** e selezionare **Pannello di controllo** → **Hardware** → **Stampanti e dispositivi**.
- 2 Fare doppio clic sull'icona della stampante.

- 3** Fare clic sul menu **Stampanti** e selezionare **Condivisione**.
- 4** Se si esegue Windows Vista, per continuare potrebbe venire richiesto di modificare le opzioni di condivisione. Premere il pulsante **Modifica opzioni condivisione**, quindi premere **Continuare** nella finestra di dialogo visualizzata.
- 5** Per Windows 2000, selezionare la casella **Condivisi con nome**.
Per Windows XP/Server 2003/Server 2008/Vista/7/Server 2008 R2, selezionare la casella **Condividi questa stampante**.
- 6** Compilare il campo **Nome condivisione**.
- 7** Fare clic su **Driver aggiuntivi** e selezionare i sistemi operativi di tutti i client di rete che utilizzano questa stampante.
- 8** Fare clic su **OK**.

Se alcuni file risultano mancanti, viene richiesto di inserire il CD del sistema operativo del server.

- a** Inserire il CD Software e documentazione, verificare che la lettera dell'unità corrisponda a quella utilizzata per l'unità CD-ROM e fare clic su **OK**.
- b** Se si esegue Windows Vista: cercare un computer client che esegue il sistema operativo e fare clic su **OK**. Se si esegue qualsiasi altra versione di Windows: inserire il CD del sistema operativo, verificare che la lettera dell'unità corrisponda a quella utilizzata per l'unità CD-ROM e fare clic su **OK**.

- 9** Fare clic su **Chiudi**.

Per verificare che la stampante sia stata condivisa correttamente:

- Assicurarsi che l'oggetto stampante nella cartella **Stampanti** sia contrassegnato come condiviso. In Windows 2000, ad esempio, la condivisione è indicata da una mano sotto l'icona della stampante.
- Passare a **Risorse di rete** o **Risorse di rete**. Individuare il nome host del server e cercare il nome condiviso assegnato alla stampante.

La stampante è ora condivisa ed è quindi possibile installarla sui client di rete utilizzando il metodo di selezione e stampa o il metodo peer-to-peer.

Installazione della stampante condivisa sui computer client

Selezione e stampa

Questo metodo consente di utilizzare al meglio le risorse di sistema. Il server di stampa gestisce le modifiche del driver e l'elaborazione dei lavori di stampa. In questo modo i client di rete sono più velocemente disponibili per i programmi.

Se si utilizza il metodo selezione e stampa, un sottoinsieme di informazioni del driver viene copiato dal server di stampa al computer client. Le informazioni copiate sono il minimo richiesto per potere inviare un lavoro di stampa alla stampante.

- 1 Fare clic con il pulsante destro del mouse sul pulsante **Start** e selezionare **Esplora**.
- 2 Fare doppio clic su **Risorse di rete** o **Risorse di rete**.
- 3 Fare doppio clic sul nome host del server di stampa.
- 4 Fare clic con il pulsante destro del mouse sul nome della stampante condivisa, quindi fare clic su **Install** o **Connessione**.

Attendere che le informazioni del driver vengano copiate dal server di stampa al computer client e che il nuovo oggetto stampante venga aggiunto nella cartella Stampanti. Il tempo richiesto per questa operazione può variare in base al traffico della rete e ad altri fattori.

- 5 Chiudere **Risorse di rete** o **Risorse di rete**.
- 6 Stampare una pagina di prova per verificare l'installazione.

Quando la pagina di prova viene stampata correttamente, l'installazione è terminata. Vedere "[Per stampare una pagina di prova:](#)".

Peer-to-peer

Se si utilizza il metodo peer-to-peer, il driver di stampa viene installato su ogni computer client. I client di rete mantengono il controllo sulle modifiche del driver. Il computer client gestisce l'elaborazione dei lavori di stampa.

- 1 Per Windows 2000, fare clic su **Start** → **Impostazioni** → **Stampanti**.
Per Windows XP/Server 2003, fare clic su **Start** e selezionare **Stampanti e fax**.
Per Windows Vista/Server 2008, fare clic su **Start** e selezionare **Pannello di controllo** → **Hardware e suoni** → **Stampanti**.
Per Windows 7, fare clic su **Start** e selezionare **Pannello di controllo** → **Hardware e suoni** → **Stampanti e dispositivi**.
Per Windows Server 2008 R2, fare clic su **Start** e selezionare **Pannello di controllo** → **Hardware** → **Stampanti e dispositivi**.
- 2 Fare clic su **Aggiungi stampante** per avviare l'installazione guidata stampante.

- 3 Fare clic su **Stampante di rete o stampante collegata a un altro computer**.
- 4 Selezionare la stampante di rete dall'elenco delle stampanti condivise. Se la stampante non è presente nell'elenco, digitare il percorso nella casella di testo.

Ad esempio: \\<nome host server di stampa>\<nome stampante condivisa>

Il nome host del server di stampa è il nome che identifica il server di stampa in rete.

Il nome della stampante condivisa è il nome assegnato durante l'installazione del server di stampa.

- 5 Fare clic su **OK**.
Se si tratta di una stampante nuova, potrebbe venire richiesto di installare un driver della stampante. Se non sono disponibili driver di sistema è necessario specificare il percorso dei driver disponibili.
- 6 Selezionare se la stampante deve essere la stampante predefinita del client e fare clic su **Fine**.
- 7 Stampare una pagina di prova per verificare l'installazione.
Quando la pagina di prova viene stampata correttamente, l'installazione è terminata.

Per stampare una pagina di prova:

- 1 Per Windows 2000, fare clic su **Start → Impostazioni → Stampanti**.
Per Windows XP/Server 2003, fare clic su **Start** e selezionare **Stampanti e fax**.
Per Windows Vista/Server 2008, fare clic su **Start** e selezionare **Pannello di controllo → Hardware e suoni → Stampanti**.
Per Windows 7, fare clic su **Start** e selezionare **Pannello di controllo → Hardware e suoni → Stampanti e dispositivi**.
Per Windows Server 2008 R2, fare clic su **Start** e selezionare **Pannello di controllo → Hardware → Stampanti e dispositivi**.
- 2 Fare doppio clic sull'icona della stampante.
- 3 Fare clic sul menu **File** e selezionare **Proprietà**.
- 4 Fare clic sulla scheda **Generale** e selezionare **Stampa pagina di prova**.

Impostazione di una stampante collegata in rete

È necessario impostare i protocolli di rete sulla stampante per usarla come stampante di rete.
È possibile impostare i protocolli attraverso i due metodi seguenti:

1 Tramite programmi dell'amministratore di rete

È possibile configurare le impostazioni del server di stampa della stampante e gestire tramite i programmi seguenti:

- **Utilità Imposta indirizzo IP:** un'utilità che consente di individuare la stampante di rete e di configurare manualmente gli indirizzi per l'utilizzo con il protocollo TCP/IP.
- **Embedded Web Service:** un server Web incorporato nel server di stampa di rete, che consente di:

Configurare i parametri di rete necessari affinché la stampante si colleghi a vari ambienti di rete.

2 Tramite il pannello di controllo

È possibile configurare i parametri di rete di base attraverso il pannello di controllo della stampante. Usare il pannello di controllo della stampante per effettuare le seguenti impostazioni:

- stampare una pagina di configurazione di rete
- configurare il protocollo TCP/IP
- configurare EtherTalk
- configurare una rete wireless

Configurazione dei parametri di rete nel pannello di controllo

Elemento	Requisiti
Interfaccia di rete	<ul style="list-style-type: none">• 10/100 Base-TX• LAN wireless 802.11 b/g (opzionale)
Sistema operativo di rete	<ul style="list-style-type: none">• Windows: WinNT4.0/2000/XP (32/64 bit)/Vista (32/64 bit)/2003 Server (32/64 bit)/2008 Server (32/64 bit)/7/Server 2008 R2• Servizi Novell NetWare NDPS tramite TCP/IP e IPP su 5.x, 6.x,• Mac OS 10.3 ~ 10.6• Vari sistemi operativi Linux• UNIX (TBD, SUN 8, 9, 10, HP-UX 11i, IBM AIX 5.2, 5.3)• Citrix, Windows Terminal Server, SAP

Elemento	Requisiti
Protocolli di rete	TCP/IPv4, IPv6 (DHCP, DNS, 9100, LPR, SNMP, HTTP, IPSec), EtherTalk, servizi Novell NetWare NDPS tramite TCP/IP e IPP su 5.x, 6.x, DHCP, BOOTP, SLP, SSDP, Bonjour (Rendezvous), DDNS, WINS, TCP (porta 2000), LPR (porta 515), Raw (porta 9100), SNMPv1/2/3, HTTP, Telnet, SMTP (notifica e-mail)
Server di indirizzamento dinamico	DHCP, BOOTP

Stampa di una pagina di configurazione di rete

La pagina di configurazione di rete mostra come è configurata la scheda di interfaccia di rete nella stampante. Le impostazioni predefinite sono idonee per la maggior parte delle applicazioni.

- 1 Premere **Insta** → **Config macch** dalla schermata principale.
 - 2 Premere il pulsante **Succ** (▶).
 - 3 Premere le frecce su/giù per selezionare **Rapport**.
 - 4 Premere le frecce su/giù per selezionare **Impostaz rete**.
- Viene stampata la pagina di configurazione di rete.

Impostazione dei protocolli di rete

Al momento della prima installazione e accensione della stampante, vengono attivati tutti i protocolli di rete supportati. Se viene abilitato un protocollo di rete, la stampante può trasmettere attivamente sulla rete anche quando i protocolli non sono utilizzati. Questo potrebbe far aumentare leggermente il traffico. Per eliminare il traffico inutile, si possono disattivare i protocolli inutilizzati.

- 1 Premere **Insta** → **Config macch** dalla schermata principale.
- 2 Premere il pulsante **Succ** (▶).
- 3 Premere le frecce su/giù per selezionare **Impostazione rete**.
- 4 Premere le frecce su/giù finché non viene visualizzato il protocollo desiderato.
- 5 Se è stato selezionato **Velocità Ethernet**, selezionare una velocità di rete.
 Se è stato selezionato **TCP/IP (IPv4)** o **TCP/IP (IPv6)**, assegnare un indirizzo TCP/IP.
 Per ulteriori informazioni, vedere "[Configurazione del protocollo TCP/IP](#)".
 Se è stato selezionato **EtheTalk**.
 - a Premere **Attiva**.

- 4 Premere le frecce su/giù per selezionare **TCP/IP (IPv4)**.
- 5 Premere le frecce su/giù per selezionare **Imposta ind IP**.
- 6 Selezionare **Configur**, quindi premere le frecce sinistra/destra per selezionare **Man**.
- 7 Selezionare il menu **Indirizzo IP**.
L'indirizzo IP consiste in 4 byte.
- 8 Premere l'area del primo byte e immettere i numeri con il tastierino numerico.
Immettere i byte rimanenti allo stesso modo.
- 9 Immettere altri parametri, quali **Masch sottor** o **Gateway**.
- 10 Al termine dell'immissione di tutti i parametri, premere l'icona home () per tornare alla modalità Standby.



Indirizzamento dinamico (BOOTP/DHCP)

Per assegnare l'indirizzo TCP/IP automaticamente usando il server DHCP o BOOTP sulla rete.

- 1 Premere **Insta** → **Config macch** dalla schermata principale.
- 2 Premere il pulsante **Succ** ().
- 3 Premere le frecce su/giù per selezionare **Impostazione rete**.
- 4 Premere le frecce su/giù per selezionare **TCP/IP (IPv4)**.
- 5 Premere le frecce su/giù per selezionare **Imposta ind IP**.
- 6 Selezionare **Configur**, quindi premere le frecce sinistra/destra per selezionare **DHCP**.
Per assegnare l'indirizzo dal server BOOTP, premere le frecce sinistra/destra per selezionare **BOOTP**.



Ripristino della configurazione di rete

È possibile riportare la configurazione di rete alle impostazioni predefinite.

- 1 Premere **Insta** → **Config macch** dalla schermata principale.
- 2 Premere il pulsante **Succ** ().
- 3 Premere le frecce su/giù per selezionare **Impostazione rete**.
- 4 Premere le frecce su/giù per selezionare **Canc Impostaz**.
- 5 Premere  quando viene visualizzata la finestra di conferma.
- 6 Spegner e riaccendere la stampante oppure ripristinare la scheda di interfaccia di rete.

Impostazione per soluzioni speciali

Quando si utilizza una specifica soluzione di stampa come **iPrint Notification**, è necessario attivare questa funzionalità. L'interpretazione delle informazioni sullo stato della stampante può dipendere dal sistema della soluzione di stampa. Se lo stato della stampante sulla soluzione di stampa è differente dallo stato indicato sulla stampante, tentare di impostare questa opzione.

- 1** Premere **Insta** → **Config macch** dalla schermata principale.
- 2** Premere il pulsante **Succ** ()
- 3** Premere le frecce su/giù per selezionare **Impostazione rete**.
- 4** Premere le frecce su/giù per selezionare **iPrint Notification**.
- 5** Premere le frecce sinistra/destra per selezionare il sistema operativo client.
 - Windows (XP, 2K, 2003)
 - Windows Vista
 - Windows 7
- 6** Premere l'icona home () per tornare alla modalità Standby.

Fax

[Impostazione dell'ID stampante](#)

[Impostazione dell'ora e della data](#)

[Impostazione dell'ora legale](#)

[Modifica del formato dell'ora](#)

[Impostazione dei suoni](#)

[Modalità per il risparmio sui costi telefonici](#)

[Impostazione del sistema fax](#)

[Invio di un fax](#)

[Ricezione di un fax](#)

[Selezione automatica](#)

[Altri modi di inviare fax](#)

[Altre funzioni](#)

[Backup dei fax](#)

Impostazione dell'ID stampante

Nella maggior parte dei Paesi le norme vigenti richiedono di indicare il proprio numero di fax su tutti i fax inviati. L'ID stampante, contenente il numero di telefono e il nome o il nome azienda, sarà stampato nella parte superiore di ogni pagina inviata dalla stampante.

- 1 Premere **Insta** → **Config macch** dalla schermata principale.
- 2 Premere il pulsante **Succ** (▶).
- 3 Premere le frecce su/giù per selezionare **Conf iniziali**.
- 4 Premere le frecce su/giù per selezionare **ID apparec**.
- 5 Immettere le informazioni nei campi **Fax** e **ID** utilizzando la tastiera sul display.
Per informazioni su come utilizzare la tastiera per immettere caratteri alfanumerici, vedere "Descrizione della tastiera".
- 6 Premere l'icona home (🏠) per tornare alla modalità Standby.

Impostazione dell'ora e della data

La data e l'ora vengono stampate su tutti i fax.

 **NOTA:** se si verifica un'interruzione dell'alimentazione della stampante, potrebbe essere necessario ripristinare l'ora e la data corrette.

Per impostare la data e l'ora:

- 1 Premere **Insta** → **Config macch** dalla schermata principale.
- 2 Premere il pulsante **Succ** (▶).
- 3 Premere le frecce su/giù per selezionare **Conf iniziali**.
- 4 Premere le frecce su/giù per selezionare **Data e ora**.
- 5 Immettere **Data** e **Ora** usando le frecce su/giù.

Giorno= 01 ~ 31

Mese= 01 ~ 12

Anno= 2000 ~ 2099

Ora= 01 ~ 12 (formato 12 ore)

00 ~ 23 (formato 24 ore)



Minuti= 00 ~ 59

È possibile anche utilizzare le frecce su/giù per spostare il cursore sotto la cifra da correggere e inserire un nuovo numero.

- 6 Premere l'icona home (🏠) per tornare alla modalità Standby.



Impostazione dell'ora legale

Se nel paese si utilizza l'ora legale, attenersi alla procedura seguente per passare automaticamente dall'ora legale all'ora solare e viceversa.

- 1 Premere **Insta** → **Config macch** dalla schermata principale.
- 2 Premere il pulsante **Succ** ().
- 3 Premere le frecce su/giù per selezionare **Conf iniziali**.
- 4 Premere le frecce su/giù per selezionare **Ora legale**.
- 5 Premere le frecce sinistra/destra per selezionare **Man**.
- 6 Immettere la **Ora iniz** e la **Ora di fine** usando le frecce su/giù.
- 7 Premere l'icona home () per tornare alla modalità Standby.



Modifica del formato dell'ora

È possibile impostare la stampante in modo che l'ora corrente venga visualizzata nel formato a 12 o 24 ore.

- 1 Premere **Insta** → **Config macch** dalla schermata principale.
- 2 Premere il pulsante **Succ** ().
- 3 Premere le frecce su/giù per selezionare **Conf iniziali**.
- 4 Premere le frecce su/giù per selezionare **Mod orolog**.
La stampante visualizza il formato dell'ora attualmente impostato.
- 5 Premere le frecce sinistra/destra per selezionare l'altra modalità.
- 6 Premere l'icona home () per tornare alla modalità Standby.

Impostazione dei suoni

Altoparlante, suoneria, tono di chiamata, segnali acustici in caso di errore, conflitto e selezione

- 1 Premere **Insta** → **Config macch** dalla schermata principale.
- 2 Premere il pulsante **Succ** ()
- 3 Premere le frecce su/giù per selezionare **Conf iniziali**.
- 4 Premere le frecce su/giù per selezionare **Suoni e volume**.
- 5 Premere le frecce su/giù per selezionare l'opzione desiderata.
 - **Diffus**: Imposta su **Attivato** o **Disattivato** i suoni dalla linea telefonica attraverso l'altoparlante, quali i toni di chiamata e i toni fax. Con questa opzione impostata su **Com.**, che significa **Com.**, l'altoparlante è attivo finché il dispositivo remoto non risponde.
 - **Suoner**: regola il volume della suoneria. Per il volume della suoneria, è possibile selezionare **Disattivato**, **Basso**, **Med** e **Alto**.
 - **Tono chia**: regola il volume del tono di chiamata. Per il volume del tono di chiamata, è possibile selezionare 1-7.
 - **Errore**: regola il volume del segnale acustico in caso di errore. Per il volume del segnale acustico, è possibile selezionare **Disattivato**, **Basso**, **Med** e **Alto**.
 - **Conflitto**: regola il volume del segnale acustico in caso di conflitto. Per il volume del segnale acustico, è possibile selezionare **Disattivato**, **Basso**, **Med** e **Alto**.
 - **Selezione**: Per impostare il volume del segnale acustico generato quando si preme un pulsante, selezionare **Disattivato**, **Basso**, **Med** e **Alto**.
- 6 Premere l'icona home () per tornare alla modalità Standby.

Modalità per il risparmio sui costi telefonici

La modalità Risp tel consente di salvare i documenti digitalizzati per la trasmissione a un'ora specificata per usufruire delle tariffe interurbane scontate.

Per attivare la modalità Risp tel:

- 1 Premere **Insta** → **Config macch** dalla schermata principale.
- 2 Premere il pulsante **Succ** ()
- 3 Premere le frecce su/giù per selezionare **Impos fax**.
- 4 Premere le frecce su/giù per selezionare **Risp tel**.
- 5 Premere le frecce sinistra/destra per visualizzare **Attivato**.

- 6 Immettere **Ora iniz** e **Ora di fine** usando le frecce su/giù.
- 7 Premere l'icona home (🏠) per tornare alla modalità Standby.

Dopo avere attivato la modalità risparmio costi, la stampante memorizza tutti i documenti da inviare per fax e li invia all'ora prestabilita.

Per disattivare la modalità per il risparmio sui costi telefonici, eseguire i passaggi 1 e 5 in "Modalità per il risparmio sui costi telefonici", quindi premere le frecce sinistra/destra finché non viene visualizzata l'opzione **Disattivato**.

Impostazione del sistema fax

Modifica delle opzioni di impostazione fax

- 1 Premere **Insta** → **Config macch** dalla schermata principale.
- 2 Premere il pulsante **Succ** (▶).
- 3 Premere le frecce su/giù per selezionare **Impostaz predef**.
- 4 Premere le frecce su/giù per selezionare **Fax predef** → **Comune**.
- 5 Premere le frecce su/giù per visualizzare la voce di menu desiderata.
- 6 Utilizzare le frecce sinistra/destra per trovare lo stato per immettere il valore relativo all'opzione selezionata.
- 7 Premere l'icona home (🏠) per tornare alla modalità Standby.

Opzioni del fax predefinite

Per la configurazione del sistema fax si possono utilizzare le seguenti opzioni di impostazione:

Opzione	Descrizione
Contrasto	È possibile selezionare il valore di contrasto predefinito per inviare fax normali, più chiari o più scuri.
Inv qualità	È possibile selezionare l'impostazione di risoluzione predefinita Standard , Sottile , Superfine , Fax foto o Fax color .
Tipo di originale	È possibile selezionare il tipo di originale da inviare tramite fax. In questo modo la qualità del documento sarà migliore.
Dimensioni originale	È possibile selezionare il tipo di originale per migliorare la qualità di un documento.
Toni/Impulsi	È possibile impostare la modalità di composizione sulla selezione a toni o a impulsi.
Squil per risp	È possibile specificare il numero di squilli della stampante, 1-7, prima di rispondere a una chiamata in entrata.

Opzione	Descrizione
Modo RX	<p>È possibile selezionare la modalità di ricezione fax predefinita.</p> <ul style="list-style-type: none"> • Modalità Fax (modalità di ricezione automatica): la stampante risponde a una chiamata in entrata e passa automaticamente alla modalità di ricezione. Il numero di squilli prima che la stampante risponda può essere impostato nell'opzione Squil per risp. Se la memoria utente è piena, la stampante non può più ricevere fax in arrivo. Per liberare memoria e riprendere la ricezione, cancellare Invio prioritario o stampare i fax ricevuti. • Modalità Tel (modalità di ricezione manuale): consente di ricevere un fax premendo Mani libere e poi Avvi. • Modalità Ris/Fax: la stampante può condividere una linea telefonica con una segreteria. In questa modalità la stampante controlla il segnale del fax e prende la linea <i>se rileva toni fax. Se la comunicazione telefonica nel proprio paese è seriale</i>, questa modalità non è disponibile. • Modalità DRPD: prima di utilizzare la funzione di rilevazione squillo di riconoscimento (DRPD), il servizio di "squillo di riconoscimento" deve essere reso disponibile nella linea telefonica dalla propria compagnia telefonica. Dopo che la società telefonica ha fornito un numero a parte con uno squillo di riconoscimento, configurare il fax in modo da verificare tale squillo di riconoscimento.
Riselez rit	La stampante può richiamare automaticamente un fax remoto, <i>se questo era occupato</i> . Si possono immettere intervalli da 1 a 15 minuti.
Tent riselez	È possibile specificare il numero dei tentativi di riselezione, 0-13.
Confer mess	È possibile impostare il dispositivo in modo che stampi un rapporto in cui è indicato se la trasmissione è riuscita, quante pagine sono state inviate e altro ancora. Le opzioni disponibili sono Attivato , Disattivato e Err acce , che vengono stampate solo quando una trasmissione non riesce.
Rapport auto	Un rapporto con informazioni dettagliate sulle ultime 50 operazioni di comunicazione, incluse l'ora e le date. Le opzioni disponibili sono Attivato o Disattivato .
Riduz autom	<p>Quando si riceve un documento lungo quanto la carta caricata nel vassoio della carta o più lungo, la stampante può ridurre il formato del documento per adattarsi al formato della carta caricata nella stampante. Selezionare Attivato <i>se si desidera ridurre automaticamente il documento in entrata</i>.</p> <p>Con tale funzione impostata su Disattivato, la stampante non può ridurre il documento per adattarsi a una pagina. Il documento viene suddiviso e stampato con le sue dimensioni effettive su due o più pagine.</p>

Opzione	Descrizione
Ignora form.	<p>Quando si riceve un documento di lunghezza uguale o superiore alla carta caricata nella stampante, è possibile impostare la stampante affinché elimini le parti in eccesso sul fondo della pagina. <i>Se la pagina ricevuta supera i margini impostati</i>, viene stampata su due fogli di carta in dimensioni reali.</p> <p>Se il documento eccede i margini e la funzione Riduz autom è attivata, anziché scartare la parte in eccesso, la stampante riduce il documento per adattarlo al formato di carta appropriato. <i>Se la funzione Riduz autom è disattivata o non funziona</i>, i dati che fuoriescono dai margini non vengono stampati. Le impostazioni vanno da 0 a 30 mm.</p>
Ric codice	<p>Il Ric codice consente di iniziare la ricezione fax da un telefono interno collegato alla presa (☎) sul retro della stampante. <i>Se si risponde al telefono interno e si sentono i toni fax</i>, inserire il Ric codice. Il Ric codice predefinito di fabbrica è *9*. Le impostazioni vanno da 0 a 9. Per ulteriori informazioni sull'utilizzo del codice, vedere "<u>Ricezione manuale tramite un telefono ausiliario</u>".</p>
Mod DRPD	<p>È possibile ricevere una chiamata con la funzione Distinctive Ring Pattern Detection (DRPD) che consente all'utente di utilizzare una sola linea telefonica per rispondere a diversi e numerosi numeri di telefono. In questo menu, è possibile impostare la stampante in modo che riconosca i modelli di squillo a cui rispondere. Per informazioni su questa funzione, vedere "<u>Ricezione di fax utilizzando la modalità DRPD</u>".</p>
Vassoio	<p>È possibile impostare il vassoio da utilizzare per stampare un fax ricevuto.</p>
Stampa fr-re	<p>È possibile impostare la stampante affinché stampi i fax ricevuti su entrambi i lati della carta. Le opzioni disponibili sono Disattivato, Lato lungo e Lato corto.</p>

Verifica del collegamento della linea fax

- 1 Premere **Insta** → **Manutenz** dalla schermata principale.
- 2 Premere il pulsante **Succ** (➤).
- 3 Premere **Test lin fax**.

La stampante visualizza il risultato del test.

Se l'esito della prova della connessione della linea è negativo, verificare il collegamento del cavo della linea telefonica o contattare la società telefonica.



NOTA: Se l'esito è positivo, è possibile utilizzare la funzionalità Fax.

Se l'esito è negativo, consultare la sezione relativa alla risoluzione dei problemi del fax.

Invio di un fax

Regolazione del contrasto

Utilizzare l'impostazione **Contrasto** per inviare documenti fax più chiari o più scuri.

- 1 Premere **Fax** dalla schermata principale.
- 2 Premere il pulsante **Opzioni** o **Succ** (➤).
- 3 Premere le frecce su/giù per selezionare **Contrasto**.
- 4 Premere le frecce sinistra/destra per selezionare il contrasto desiderato.
 - **Chiar** funziona in modo ottimale con le stampe scure.
 - **Normale** funziona in modo ottimale con documenti standard o stampati.
 - **Scur** funziona in modo ottimale con stampe chiare o segni a matita poco definiti.

Regolazione della risoluzione

Utilizzare l'impostazione **Qualità** per migliorare la qualità di stampa dell'originale o per digitalizzare le fotografie.

- 1 Premere **Fax** dalla schermata principale.
- 2 Premere il pulsante  o **Succ** (➤).
- 3 Premere le frecce su/giù per selezionare **Inv qualità**.
- 4 Premere le frecce sinistra/destra per selezionare la qualità desiderata.

I tipi di documento consigliati per le impostazioni relative alla risoluzione sono descritti nella tabella seguente.

Modalità	Consigliata per:
Standard	Documenti con caratteri di dimensioni normali.
Sottile	Documenti contenenti caratteri piccoli o linee sottili oppure documenti stampati con una stampante a matrice di punti.
Superfine	Documenti contenenti dettagli estremamente accurati. La modalità Superfine è attivata solo se anche la stampante remota supporta la risoluzione Superfine. Vedere le note seguenti.
Fax foto	Documenti contenenti tonalità di grigio o fotografie.
Fax color	Documenti a colori. L'invio di un fax a colori è attivato solo se la stampante remota supporta la ricezione di fax a colori e si invia manualmente il fax. In questo modo, la trasmissione in memoria non è disponibile.

 **NOTA:** i fax digitalizzati con risoluzione **Superfine** vengono trasmessi alla massima risoluzione supportata dal dispositivo ricevente.

Invio manuale di un fax

- 1 Caricare il documento (o i documenti) con il lato stampato rivolto verso l'alto e inserendo per primo il bordo superiore nel DADE.





OPPURE

Posizionare un documento con il lato stampato rivolto verso il basso sul vetro del dispositivo.

Per ulteriori dettagli sul caricamento di un documento, vedere "[Caricamento di un documento originale](#)".

- 2 Premere **Fax** → **Invio man** dalla schermata principale.



- 3 Premere il pulsante **Succ** ().
- 4 Premere **Immiss dir** o **El fax**.
- 5 Se necessario, regolare il contrasto e la risoluzione del documento in base alle proprie esigenze. Vedere "[Regolazione del contrasto](#)" o "[Regolazione della risoluzione](#)".
- 6 Immettere il numero del fax remoto utilizzando la tastiera sul display.
- 7 Premere **Avvi** () (sul touch screen o sul pannello di controllo).
- 8 Se il documento viene caricato sul vetro del dispositivo, al termine della digitalizzazione nella memoria sul display viene visualizzato il messaggio **Un'altra pagina?**.
Per digitalizzare altre pagine, rimuovere la pagina digitalizzata, caricare la successiva sul vetro e selezionare . Se necessario, ripetere.
Al termine della digitalizzazione di tutte le pagine, selezionare  quando il display mostra **Un'altra pagina?**
- 9 Quando stabilisce il contatto con la macchina ricevente, la stampante seleziona il numero e invia il fax.

 **NOTA:** premere **X** per annullare l'invio del fax in qualsiasi momento.

Invio automatico di un fax

Prima di eseguire i passaggi descritti di seguito, è necessario impostare il numero del fax da **Insta** → **Config macch** → **Succ** (▶) → **Impostaz predef** → **Fax predef** → **Invio aut.**

- 1 Caricare il documento (o i documenti) con il lato stampato rivolto verso l'alto e inserendo per primo il bordo superiore nel DADE.

OPPURE

Posizionare un documento con il lato stampato rivolto verso il basso sul vetro del dispositivo.

Per ulteriori dettagli sul caricamento di un documento, vedere "[Caricamento di un documento originale](#)".

- 2 Premere **Fax** → **Invio aut** dalla schermata principale.



- 3 Se necessario, regolare il contrasto e la risoluzione del documento in base alle proprie esigenze. Vedere "[Regolazione del contrasto](#)" o "[Regolazione della risoluzione](#)".
- 4 Premere **Avvi** (▶) (sul touch screen o sul pannello di controllo).

 **NOTA:** premere **X** per annullare l'invio del fax in qualsiasi momento.

Invio diretto di fax

- 1 Caricare il documento (o i documenti) con il lato stampato rivolto verso l'alto inserendo per primo il bordo superiore nel DADE.

OPPURE

Posizionare un documento con il lato stampato rivolto verso il basso sul vetro del dispositivo.

Per ulteriori dettagli sul caricamento di un documento, vedere "[Caricamento di un documento originale](#)".

- 2 Premere **Fax** dalla schermata principale.
- 3 Premere le frecce sinistra/destra per selezionare **Mani libere**.



- 4 Se necessario, regolare il contrasto e la risoluzione del documento in base alle proprie esigenze. Vedere "[Regolazione del contrasto](#)" o "[Regolazione della risoluzione](#)".
- 5 Premere **Mani lib** (☎).
- 6 Immettere il numero del fax remoto mediante il tastierino numerico.
- 7 Premere **Avvi** (▶) (sul touch screen o sul pannello di controllo).

 **NOTA:** premere **X** per annullare l'invio del fax in qualsiasi momento.

Conferma delle trasmissioni

Dopo l'invio corretto dell'ultima pagina del documento, la stampante emette un suono e torna in modalità Standby.

Se si verifica un errore durante l'invio del fax, sul display viene visualizzato un messaggio di errore. Per un elenco dei messaggi di errore e il loro significato, vedere "[Eliminazione dei messaggi di errore dal display LCD](#)".

Se si riceve un messaggio di errore, premere **X** per cancellare il messaggio e provare a inviare nuovamente il documento.

È possibile impostare la stampante in modo che stampi automaticamente un rapporto di conferma dopo ciascuna trasmissione fax. Per ulteriori informazioni, vedere **Confer mess** in "Opzioni del fax predefinite".

Ricomposizione automatica del numero

Se il numero chiamato è occupato o non risponde quando si invia un fax, il numero viene richiamato automaticamente. Il tempo di ricomposizione dipende dall'impostazione predefinita del paese.

Per modificare l'intervallo di tempo tra le ricomposizioni del numero e il numero di tentativi di ricomposizione, vedere "Opzioni del fax predefinite".

Ricomposizione del numero di fax

È possibile utilizzare questa funzionalità per ricomporre il numero dell'ultimo fax inviato.

- 1** Caricare il documento (o i documenti) con il lato stampato rivolto verso l'alto inserendo per primo il bordo superiore nel DADF.

OPPURE

Posizionare un documento con il lato stampato rivolto verso il basso sul vetro del dispositivo.

Per ulteriori dettagli sul caricamento di un documento, vedere "Regolazione del contrasto".

- 2** Premere **Fax** dalla schermata principale.
- 3** Premere le frecce sinistra/destra per selezionare **Riselez**.
- 4** Se necessario, regolare il contrasto e la risoluzione del documento in base alle proprie esigenze. Vedere "Regolazione del contrasto" o "Regolazione della risoluzione".
- 5** Premere **Avvi** (▶) (sul touch screen o sul pannello di controllo).
- 6** Quando stabilisce il contatto con la macchina ricevente, la stampante seleziona il numero e invia il fax.

Ricezione di un fax



NOTA: la Dell 2355dn Laser MFP consente di stampare fax solo in bianco e nero. Se si riceve un fax a colori, i dati vengono automaticamente modificati in bianco e nero.

Informazioni sulle modalità di ricezione

 **NOTA:** per usare la modalità **Ris/Fax**, collegare una segreteria telefonica alla presa per telefono interno (☎) sul retro della stampante.

Quando la memoria è piena, la stampante non può più ricevere fax in arrivo. Per liberare memoria e riprendere la ricezione, cancellare **Invio prioritario** o stampare i fax ricevuti.

Caricamento della carta per la ricezione di fax

Le istruzioni per il caricamento della carta nel vassoio sono le stesse sia per la stampa, l'invio di fax o la copia, con la differenza che i fax possono essere stampati su carta normale formato Lettera, A4 o Legale. Per informazioni sul caricamento della carta, vedere "[Caricamento della carta](#)". Per informazioni sull'impostazione del tipo e del formato di carta nel vassoio, vedere "[Impostazione del tipo di carta](#)" e "[Impostazione del formato della carta](#)".

Ricezione automatica nella modalità fax

La stampante è preimpostata in modalità fax.

Quando si riceve un fax, la stampante risponde alla chiamata dopo un determinato numero di squilli e riceve automaticamente il fax.

Per modificare il numero di squilli, vedere "[Opzioni del fax predefinite](#)".

Se si desidera regolare il volume della suoneria, vedere "[Impostazione dei suoni](#)".

Ricezione manuale in modalità Telefono

Per ricevere un fax è possibile rispondere al telefono interno e digitare il codice di ricezione remota (vedere "[Ric codice](#)") oppure accedere a **Fax → Mani libere** allo squillo (è possibile sentire toni vocali o fax dal dispositivo remoto) e quindi premere **Avvi** (▶) sul pannello di controllo.

La stampante inizia a ricevere un fax e torna in modalità Standby al termine della ricezione.

Ricezione automatica nella modalità Sgr/Fax

Se in questa modalità si usa una segreteria telefonica, collegarla alla presa per telefono interno (☎) sul retro della stampante.

Se la stampante non rileva un tono fax, sarà la segreteria telefonica a rispondere alla chiamata. Se la stampante rileva un tono fax, inizierà automaticamente la ricezione del fax.

 **NOTA:** se la stampante è impostata in modalità **Ris/Fax** e la segreteria telefonica è spenta, o non vi è alcuna segreteria collegata al dispositivo, la stampante può passare automaticamente in modalità fax dopo un determinato numero di squilli.

Ricezione manuale tramite un telefono ausiliario

Questa funzione fornisce i migliori risultati quando si utilizza un telefono esterno collegato alla presa (☎) sul retro della stampante. È possibile ricevere un fax inviato dalla persona con cui si sta parlando al telefono ausiliario senza andare al fax.

Se si riceve una chiamata al telefono esterno e si sentono i toni fax, premere i tasti *9* (asterisco nove asterisco) sul telefono esterno.

La stampante riceve il documento.

Premere i pulsanti lentamente in sequenza. Se si avverte ancora il tono fax dalla stampante remota, premere nuovamente *9*.

9 è il codice di ricezione remota preimpostato in fabbrica. Il primo e l'ultimo asterisco non possono essere cambiati, mentre l'utente può cambiare il numero centrale. Il codice deve contenere una sola cifra. Per ulteriori dettagli su come cambiare il codice, vedere "[Opzioni del fax predefinite](#)".

Ricezione di fax utilizzando la modalità DRPD

Lo "squillo di riconoscimento" è un servizio delle società telefoniche che consente a un utente di utilizzare un'unica linea telefonica per rispondere a numeri di telefono diversi. Il numero particolare utilizzato da qualcuno per chiamare viene identificato mediante squilli diversi, disponibili in combinazioni di suoni lunghi e brevi.

Utilizzando la funzione di rilevazione squillo di riconoscimento, il fax può "imparare" il tipo di squillo al quale deve rispondere. Lo squillo viene riconosciuto come chiamata fax, mentre tutti gli altri modelli di squillo vengono inoltrati al telefono esterno o alla segreteria telefonica collegata alla presa del telefono esterno (☎) sul retro della stampante. È possibile sospendere o modificare in qualsiasi momento la funzione di rilevazione squillo di riconoscimento.

Prima di utilizzare l'opzione DRPD, il servizio di squillo di riconoscimento deve essere reso disponibile nella linea telefonica dalla propria compagnia telefonica. Per impostare la funzione di rilevazione dello squillo di riconoscimento, può essere necessaria un'altra linea telefonica nella propria sede, da cui comporre il proprio numero di fax.



Per impostare la modalità DRPD, procedere come segue:

- 1 Premere **Insta** → **Config macch** dalla schermata principale.
- 2 Premere il pulsante **Succ** (➤).
- 3 Premere le frecce su/giù per selezionare **Impostaz predef**.
- 4 Premere le frecce su/giù per selezionare **Fax predef** → **Comune**.
- 5 Premere le frecce su/giù per selezionare **Mod DRPD**.
- 6 Premere le frecce sinistra/destra per selezionare **Imposta**.
- 7 Chiamare il proprio numero di fax da un altro telefono. Non è necessario effettuare la chiamata da un fax.

- 8 Quando la stampante inizia a squillare, non rispondere alla chiamata. La stampante deve ricevere diversi squilli per apprendere il modello.
- 9 Quando il dispositivo ha completato l'apprendimento, sul display viene visualizzato il messaggio **Complete DRPD Setup**.
- 10 Premere l'icona home () per tornare alla modalità Standby.

Quando è impostata la funzione DRPD, l'opzione DRPD è disponibile nel menu **Modo RX**. Per ricevere fax nella modalità DRPD, è necessario impostare il menu su DRPD; vedere "Opzioni del fax predefinite".

 **NOTA:** la funzione DRPD dovrà essere impostata nuovamente nel caso si riassegni il proprio numero di fax o si colleghi la stampante a un'altra linea telefonica.

 **NOTA:** dopo avere impostato la funzione DRPD, chiamare nuovamente il numero di fax per verificare che il dispositivo risponda con un tono fax. Quindi chiamare un numero diverso assegnato alla stessa linea per accertarsi che la chiamata venga inoltrata al telefono interno o alla segreteria telefonica collegata alla presa () sul retro della stampante.

Ricezione di fax nella memoria



Poiché la stampante è un dispositivo multifunzione, è in grado di ricevere fax durante l'esecuzione di altre operazioni. Se si riceve un fax durante le operazioni di copia e stampa oppure quando la carta o il toner sono esauriti, la stampante memorizza i fax in arrivo. Al termine della copia, della stampa o dopo avere ripristinato i consumabili, la stampante stampa automaticamente il fax.





Selezione automatica

Selezione abbreviata

È possibile memorizzare fino a 400 numeri chiamati di frequente nelle ubicazioni di selezione abbreviata a una, due o tre cifre (0-399).





Memorizzazione di un numero per la selezione abbreviata

- 1 Premere **Insta** → **Config macch** dalla schermata principale.
- 2 Premere il pulsante **Succ** ()
- 3 Premere le frecce su/giù per selezionare **El e-mail/fax**.
- 4 Premere **El fax** → **Vis lista**.
- 5 Premere **Individuale**.
- 6 Premere il pulsante  → **Aggiungi**.

- 7 Immettere nome e numero di telefono nei rispettivi campi utilizzando la tastiera sul display. Quindi immettere il numero di selezione abbreviata utilizzando il tastierino numerico.
- 8 Premere  per passare al menu superiore.
- 9 Premere  o  quando viene visualizzata la finestra di conferma.
- 10 Premere l'icona home () per tornare alla modalità Standby.

Modifica dei numeri di selezione abbreviata

È possibile modificare un numero di composizione rapida specifico.

- 1 Premere **Insta** → **Config macch** dalla schermata principale.
- 2 Premere il pulsante **Succ** ().
- 3 Premere le frecce su/giù per selezionare **El e-mail/fax**.
- 4 Premere **El fax** → **Vis lista**.
- 5 Premere **Individuale**.
- 6 Premere le frecce su/giù per selezionare il numero di selezione abbreviata da modificare.
- 7 Immettere nome e numero di telefono nei rispettivi campi utilizzando la tastiera sul display.
- 8 Premere  per passare al menu superiore.
- 9 Premere  o  quando viene visualizzata la finestra di conferma.
- 10 Premere l'icona home () per tornare alla modalità Standby.

Invio di fax utilizzando un numero di selezione abbreviata

- 1 Caricare il documento (o i documenti) con il lato stampato rivolto verso l'alto inserendo per primo il bordo superiore nel DADF.

OPPURE

Posizionare un documento con il lato stampato rivolto verso il basso sul vetro del dispositivo.

Per ulteriori dettagli sul caricamento di un documento, vedere "[Caricamento di un documento originale](#)".

- 2 Premere **Fax** dalla schermata principale.
- 3 Premere le frecce sinistra/destra per selezionare **Invio selez abb**.



- 4 Se necessario, regolare il contrasto e la risoluzione del documento in base alle proprie esigenze. Vedere "[Regolazione del contrasto](#)" o "[Regolazione della risoluzione](#)".
- 5 Premere il pulsante Succ (▶).
- 6 Premere le frecce su/giù per selezionare il numero di selezione abbreviata desiderato.
OPPURE

Premere il pulsante **...** → **Cerca**. cerca il numero di fax che è attualmente memorizzato nella rubrica Individuale. Quando viene visualizzata la tastiera, immettere il nome.

- 7 Premere Avvi (▶) (sul touch screen o sul pannello di controllo).
- 8 Se il documento viene caricato sul vetro del dispositivo, il display chiede se si desidera inviare un'altra pagina. Selezionare **✓** per aggiungere più documenti o **x** per inviare il fax immediatamente.
- 9 Il numero di fax memorizzato nell'ubicazione di selezione abbreviata viene selezionato automaticamente. Il documento viene inviato quando il fax remoto risponde.





Selezione di gruppi di numeri

Se si invia spesso lo stesso documento a più destinazioni, è possibile creare un gruppo di destinazioni e impostarle in una posizione di selezione di gruppo a una, due o tre cifre. Questo consente di impostare una selezione di gruppo per inviare lo stesso documento a tutte le destinazioni nel gruppo.

NOTA: non è possibile includere un numero di selezione di gruppi di numeri all'interno di un altro numero di selezione di gruppi di numeri.





Impostazione della selezione per un gruppo di numeri

- 1 Premere Insta → Config macch dalla schermata principale.
- 2 Premere il pulsante Succ (▶).

- 3 Premere le frecce su/giù per selezionare **El e-mail/fax**.
- 4 Premere **El fax** → **Vis lista**.
- 5 Premere **Gruppo**.
- 6 Premere il pulsante  → **Aggiungi**.
- 7 Immettere il **Nome** nel campo utilizzando la tastiera sul display, quindi selezionare **Sel gruppo** con le frecce destra/sinistra o con il tastierino numerico.
- 8 Premere **Membri gruppo** → **El fax**.
- 9 Selezionare una voce dall'elenco delle selezioni abbreviate premendo le frecce su/giù.
- 10 Premere  finché non viene visualizzata la finestra di conferma.
- 11 Premere  o .
- 12 Premere l'icona home () per tornare alla modalità Standby.

Modifica dei numeri di selezione di un gruppo di numeri

È possibile eliminare un numero di selezione abbreviata specifico da un gruppo selezionato oppure aggiungere un nuovo numero al gruppo selezionato.

- 1 Premere **Insta** → **Config macch** dalla schermata principale.
 - 2 Premere il pulsante **Succ** ()
 - 3 Premere le frecce su/giù per selezionare **El e-mail/fax**.
 - 4 Premere **El fax** → **Vis lista**.
 - 5 Premere **Gruppo**.
 - 6 Premere le frecce su/giù per selezionare il numero di selezione di gruppo desiderato.
- OPPURE
- Premere il pulsante  → **Cerca**. Cercare il nome del gruppo o del numero memorizzato nel gruppo.
- 7 Premere **Nome** e modificare il nome del gruppo tramite la tastiera.
 - 8 Premere **Membri gruppo** → **El fax**.
 - 9 Per aggiungere un numero di selezione abbreviata, premere le frecce su/giù per selezionare la selezione abbreviata da aggiungere.
Per eliminare un numero di selezione abbreviata, selezionare la selezione abbreviata da eliminare e premere .
 - 10 Premere l'icona home () per tornare alla modalità Standby.

Invio di fax utilizzando la selezione di gruppo (trasmissione a più indirizzi)

- 1 Caricare il documento (o i documenti) con il lato stampato rivolto verso l'alto inserendo per primo il bordo superiore nel DADF.

OPPURE

Posizionare un documento con il lato stampato rivolto verso il basso sul vetro del dispositivo.

Per ulteriori dettagli sul caricamento di un documento, vedere "[Caricamento di un documento originale](#)".

- 2 Premere **Fax** dalla schermata principale.
- 3 Premere le frecce sinistra/destra per selezionare **Invio sel group**.



- 4 Se necessario, regolare il contrasto e la risoluzione del documento in base alle proprie esigenze. Vedere "[Regolazione del contrasto](#)" o "[Regolazione della risoluzione](#)".
- 5 Premere il pulsante **Succ** (▶).
- 6 Premere le frecce su/giù per selezionare il numero di selezione di gruppo desiderato.
OPPURE
Premere il pulsante **...** → **Cerca**. Cercare il numero di fax memorizzato nella rubrica. Quando viene visualizzata la tastiera, immettere il nome.
- 7 Premere **Avvi** (▶) (sul touch screen o sul pannello di controllo).
- 8 Se il documento viene caricato sul vetro del dispositivo, il display chiede se si desidera inviare un'altra pagina. Selezionare **✓** per aggiungere più documenti o **x** per inviare il fax immediatamente.
- 9 Il numero di fax memorizzato nella selezione di gruppo viene composto automaticamente. Il documento viene inviato quando il fax remoto risponde.

Ricerca di un numero nella memoria

Un numero può essere cercato nella memoria in diversi modi. Lo si può ricercare in sequenza dalla A alla Z e dalla Z alla A, oppure mediante la prima lettera del nome associato al numero.

Ricerca sequenziale nella memoria

- 1 Caricare il documento (o i documenti) con il lato stampato rivolto verso l'alto inserendo per primo il bordo superiore nel DADF.

OPPURE

Posizionare un documento con il lato stampato rivolto verso il basso sul vetro del dispositivo.

Per ulteriori dettagli sul caricamento di un documento, vedere "[Caricamento di un documento originale](#)".

- 2 Premere **Insta** → **Config macch** dalla schermata principale.
- 3 Premere il pulsante **Succ** (▶).
- 4 Premere le frecce su/giù per selezionare **El e-mail/fax**.
- 5 Premere **El fax** → **Vis lista**.
- 6 Premere **Individuale** o **Gruppo**.
- 7 Premere il pulsante **...**.
- 8 Premere **A a Z** o **Z a A**.

È possibile cercare verso l'alto o verso il basso in tutta la memoria, in ordine alfabetico, dalla A alla Z.

Ricerca di una prima lettera particolare

- 1 Caricare il documento (o i documenti) con il lato stampato rivolto verso l'alto inserendo per primo il bordo superiore nel DADF.

OPPURE

Posizionare un documento con il lato stampato rivolto verso il basso sul vetro del dispositivo.

Per ulteriori dettagli sul caricamento di un documento, vedere "[Caricamento di un documento originale](#)".

- 2 Premere **Insta** → **Config macch** dalla schermata principale.
- 3 Premere il pulsante **Succ** (▶).
- 4 Premere le frecce su/giù per selezionare **El e-mail/fax**.
- 5 Premere **El fax** → **Vis lista**.

6 Premere **Individuale** o **Gruppo**.

7 Premere il pulsante .

8 Premere **Cerca**.

Sul display appare la tastiera. Premere la lettera che si desidera cercare. Viene visualizzato un nome che inizia con la lettera in questione.

Stampa di un elenco della rubrica

È possibile controllare l'impostazione di selezione automatica stampando un elenco della rubrica.

1 Premere **Insta** → **Config macch** dalla schermata principale.

2 Premere il pulsante **Succ** (.

3 Premere le frecce su/giù per selezionare **El e-mail/fax**.

4 Premere **El fax** → **Stampa**.

Viene stampato un elenco che mostra tutti i numeri di selezione abbreviata e di gruppi di numeri.

Altri modi di inviare fax

Invio differito di fax

È possibile impostare la stampante affinché memorizzi ed invii un fax in un secondo tempo. Prima di eseguire i passaggi descritti di seguito, è necessario impostare l'ora iniziale da **Insta** → **Config macch** → **Succ** ( → **Impostaz predef** → **Fax predef** → **Invio ritard**.

1 Caricare il documento (o i documenti) con il lato stampato rivolto verso l'alto inserendo per primo il bordo superiore nel DADF.

OPPURE

Posizionare un documento con il lato stampato rivolto verso il basso sul vetro del dispositivo.

Per ulteriori dettagli sul caricamento di un documento, vedere "[Caricamento di un documento originale](#)".

2 Premere **Fax** dalla schermata principale.

3 Premere le frecce sinistra/destra per selezionare **Invio ritard**.



- 4 Premere il pulsante Succ (▶).
 - 5 Premere **Immiss dir**, quindi immettere il numero del fax remoto utilizzando la tastiera.
OPPURE
Premere **El fax** e selezionare il numero di selezione abbreviata desiderato.
 - 6 Se necessario, regolare il contrasto e la risoluzione del documento in base alle proprie esigenze. Vedere "Regolazione del contrasto" o "Regolazione della risoluzione".
 - 7 Premere **Avvi** (▶) (sul touch screen o sul pannello di controllo).
Se il documento viene caricato sul vetro del dispositivo, il display chiede se si desidera inviare un'altra pagina. Selezionare per aggiungere più documenti o per inviare il fax immediatamente.
- NOTA:** se si desidera annullare la trasmissione differita, vedere "Annullamento di un fax pianificato".

Invio di un fax con trasmissione prioritaria

Usando la funzione "Fax priorit.", è possibile inviare un documento urgente prima di effettuare le altre operazioni programmate. Il documento viene sottoposto a digitalizzazione in memoria, quindi viene trasmesso al termine dell'operazione corrente. La trasmissione prioritaria, inoltre, si inserisce tra le operazioni di trasmissione multipla tra stazioni (quando la trasmissione alla stazione A si conclude e prima dell'inizio della trasmissione alla stazione B) o tra i tentativi di rifelezione del numero.

- 1 Caricare il documento (o i documenti) con il lato stampato rivolto verso l'alto inserendo per primo il bordo superiore nel DADF.
OPPURE
Posizionare un documento con il lato stampato rivolto verso il basso sul vetro del dispositivo.

Per ulteriori dettagli sul caricamento di un documento, vedere "[Caricamento di un documento originale](#)".

- 2 Premere **Fax** dalla schermata principale.
- 3 Premere le frecce sinistra/destra per selezionare **Invio prioritario**.



- 4 Premere il pulsante **Succ** (➤).
- 5 Premere **Immiss dir**, quindi immettere il numero del fax remoto utilizzando la tastiera.
OPPURE
Premere **El fax** e selezionare il numero di selezione abbreviata desiderato.
- 6 Se necessario, regolare il contrasto e la risoluzione del documento in base alle proprie esigenze. Vedere "[Regolazione del contrasto](#)" o "[Regolazione della risoluzione](#)".
- 7 Premere **Avvi** (▶) (sul touch screen o sul pannello di controllo).
Se il documento viene caricato sul vetro del dispositivo, il display chiede se si desidera inviare un'altra pagina. Selezionare per aggiungere più documenti o per inviare il fax immediatamente.





Aggiunta di documenti a un fax pianificato

È possibile aggiungere documenti alla trasmissione differita precedentemente riservata nella memoria della stampante.





- 1 Caricare il documento (o i documenti) con il lato stampato rivolto verso l'alto inserendo per primo il bordo superiore nel DADF.
OPPURE

Posizionare un documento con il lato stampato rivolto verso il basso sul vetro del dispositivo.

Per ulteriori dettagli sul caricamento di un documento, vedere "[Regolazione del contrasto](#)".

- 2 Premere **Stato lavoro** () sul pannello di controllo.
OPPURE
Premere **Insta** → **Stato lavoro** dalla schermata principale.
- 3 Premere il pulsante **Succ** ()
- 4 Premere le frecce su/giù finché non viene visualizzato l'invio fax a cui si desidera aggiungere i documenti.
- 5 Selezionare l'invio fax a cui si desidera aggiungere i documenti.
- 6 Premere **Aggiungi**.
Se il documento viene caricato sul vetro del dispositivo, il display chiede se si desidera inviare un'altra pagina. Selezionare  per aggiungere più documenti o  per inviare il fax immediatamente.
- 7 Dopo la memorizzazione, il dispositivo visualizza il numero totale di pagine e le pagine aggiunte, quindi torna alla modalità Standby.

Annullamento di un fax pianificato

- 1 Premere **Stato lavoro** () sul pannello di controllo.
OPPURE
Premere **Insta** → **Stato lavoro** dalla schermata principale.
- 2 Premere il pulsante **Succ** ()
- 3 Premere le frecce su/giù finché non viene visualizzato il fax da annullare.
- 4 Premere il segno  accanto all'invio fax che si desidera annullare.
- 5 Premere  quando viene visualizzata la finestra di conferma.
Il lavoro selezionato viene annullato.

Inoltro di fax a indirizzi e-mail

È possibile impostare la stampante affinché inoltri tutti i fax in uscita o in arrivo agli indirizzi e-mail.

- 1 Premere **Insta** → **Config macch** dalla schermata principale.
- 2 Premere il pulsante **Succ** ()
- 3 Premere le frecce su/giù per selezionare **Imp e-mail**.
- 4 Premere le frecce su/giù per selezionare **Inoltr e-mail**.
- 5 Selezionare l'opzione desiderata in **Tipo allegato** o **Stampa copia locale**.
- 6 Premere **Inoltro fax**.

- 7 Premere le frecce sinistra/destra per selezionare l'opzione desiderata.
 - **Disattivato:** permette di disattivare questa funzione.
 - **Tutti fax:** permette di inoltrare sia i fax in arrivo che in uscita a un indirizzo e-mail specificato.
 - **Solo tx:** permette di inoltrare solo i fax in uscita a un indirizzo e-mail specificato.
 - **Solo ric:** permette di inoltrare solo i fax in arrivo a un indirizzo e-mail specificato. Quando si seleziona tale opzione, occorre scegliere se la macchina deve stampare i fax in entrata.
- 8 Immettere le informazioni nei campi **Da** e **A** utilizzando la tastiera.
- 9 Premere l'icona home () per tornare alla modalità Standby.



Altre funzioni

Utilizzo della modalità di ricezione sicura

Potrebbe essere necessario evitare che ai fax ricevuti accedano persone non autorizzate. È possibile attivare la modalità fax sicuro tramite l'opzione Ricezione sicura per limitare la stampa dei fax ricevuti quando la stampante non è sorvegliata. Nella modalità fax sicuro, tutti i fax entranti vanno nella memoria. Quando questa funzione viene disattivata, tutti i fax memorizzati possono essere stampati.

 **NOTA:** se sul display viene visualizzato il messaggio **Memoria piena**, il dispositivo non può ricevere fax. Eliminare dalla memoria i documenti non più necessari.

Per attivare la modalità di ricezione sicura:

- 1 Premere **Insta** → **Config macch** dalla schermata principale.
- 2 Premere il pulsante **Succ** ().
- 3 Premere le frecce su/giù per selezionare **Impos fax**.
- 4 Premere le frecce su/giù per selezionare **Ricez sicura**.
- 5 Selezionare **Attivato** in **Configur**.
- 6 Immettere un codice di autorizzazione a quattro cifre, utilizzando la tastiera.
- 7 Immettere nuovamente il codice di autorizzazione, quindi premere **OK**.
- 8 Premere **Chiudi** quando viene visualizzata la finestra di conferma.
- 9 Premere l'icona home () per tornare alla modalità Standby.

Quando si riceve un fax in modalità ricezione sicura, la stampante lo memorizza e visualizza il messaggio **Ricez sicura**, per segnalare che nella memoria è presente un fax.

Per stampare i documenti ricevuti:

- 1 Accedere al menu **Ricez sicura** seguendo i passaggi da 1 a 4 "Per attivare la modalità di ricezione sicura:".
- 2 Selezionare **Stampa** in **Configur**.
- 3 Immettere il codice di autorizzazione a quattro cifre e premere **OK**.
I fax memorizzati vengono stampati.

Per disattivare la modalità di ricezione sicura:

- 1 Accedere al menu **Ricez sicura** seguendo i passaggi da 1 a 4 "Per attivare la modalità di ricezione sicura:".

- 2 Selezionare **Disattivato** in **Configur.**
- 3 Immettere il codice di autorizzazione a quattro cifre e premere **OK**.
La modalità viene disattivata e il dispositivo stampa tutti i fax memorizzati.
- 4 Premere **Chiudi** quando viene visualizzata la finestra di conferma.
- 5 Premere l'icona home () per tornare alla modalità Standby.

Stampa di rapporti

Sono disponibili i seguenti rapporti:

Rapporto Impost stampant

In questo elenco viene visualizzato lo stato delle opzioni selezionabili dall'utente. Dopo aver modificato un'impostazione, è possibile stampare questo elenco per confermare la modifica.

Rapporto Menu albero pan OP

Questo rapporto mostra informazioni sulle funzioni di menu.

Rapporto Rubrica

Questo elenco mostra tutti i numeri memorizzati nella stampante, quali i numeri di selezione abbreviata e le selezioni di gruppo.

Per stampare l'elenco della rubrica, vedere "[Stampa di un elenco della rubrica](#)".

Rapporto Rubrica ind e-mail

Questo rapporto mostra informazioni sull'elenco di indirizzi e-mail.

Rapporto Fax in uscita

Questo rapporto mostra informazioni sui fax inviati di recente.

Rapporto Fax in arrivo

Questo rapporto mostra informazioni sui fax ricevuti di recente.

Rapporto Lavori pianif

Questo elenco mostra i documenti memorizzati per l'invio differito e per l'invio nella modalità risparmio costi. L'elenco mostra l'ora di inizio e il tipo di operazione.

Rapporto Confer mess

Questo rapporto indica il numero del fax, il numero di pagine, il tempo trascorso per l'operazione, il modo e i risultati della comunicazione.

Rapporto El fax ind

Questo elenco include fino a 10 numeri di fax specificati come numeri di fax indesiderati utilizzando il menu Conf fax indes; vedere "Opzioni di impostazione del fax avanzate".

Quando si attiva la funzione Imposta fax indesiderati, i fax provenienti da tali numeri vengono bloccati.

Questa funzione riconosce le ultime 6 cifre del numero di fax impostato come ID della macchina remota.

Rapporto Pag conf

Stampa una pagina di prova per verificare il corretto funzionamento della stampante.

Rapporto El carat PCL o El carat PS

Questo rapporto mostra l'elenco dei caratteri PCL o PS.

Rapporto Impostaz rete

Questo elenco mostra lo stato delle opzioni relative alla rete. Dopo aver modificato un'impostazione, è possibile stampare questo elenco per confermare la modifica.

Rapporto E-mail

Questo rapporto mostra informazioni sui messaggi e-mail recentemente inviati.

Stampa di un rapporto

- 1 Premere **Insta** → **Config macch** dalla schermata principale.
- 2 Premere il pulsante **Succ** ()
- 3 Premere le frecce su/giù per selezionare **Rapport**.
- 4 Premere le frecce su/giù per selezionare i rapporti desiderati.
 - **Impost stampant**: impostazioni della stampante
 - **Impostaz rete**: elenco delle impostazioni di rete
 - **El fax**: rubrica
 - **Rubrica ind e-mail**: elenco rubrica indirizzi e-mail
 - **Fax in uscita**: rapporto invio
 - **Fax in arrivo**: rapporto fax ricevuti
 - **Lavori pianif**: rapporto lavori pianificati
 - **Confer mess**: rapporto conferma messaggi
 - **El fax ind**: Elenchi fax indesiderati



- E-mail: Rapporto e-mail inviate
- Menu albero pan OP : struttura dei menu
- Pag conf: pagina di prova
- El carat PCL: elenco dei caratteri PCL
- El carat PS: elenco dei caratteri PS

Le informazioni selezionate vengono stampate.

Uso delle impostazioni fax avanzate

La stampante dispone di varie opzioni di impostazione selezionabili dall'utente per l'invio o la ricezione di fax. Queste opzioni sono preimpostate in fabbrica, ma possono essere modificate. Per conoscere le impostazioni correnti, stampare l'elenco dei dati di sistema. Per informazioni sulla stampa dell'elenco, vedere "Stampa di un rapporto".

Modifica delle opzioni di impostazione

- 1 Premere **Insta** → **Config macch** dalla schermata principale.
- 2 Premere il pulsante **Succ** (.
- 3 Premere le frecce su/giù per selezionare **Impos fax**.
- 4 Premere le frecce su/giù per selezionare l'impostazione desiderata.
- 5 Quando viene visualizzata l'opzione desiderata, selezionare lo stato premendo le frecce sinistra/destra.
- 6 Premere l'icona home () per tornare alla modalità Standby.

Opzioni di impostazione del fax avanzate

Opzione	Descrizione
Inoltra inviati ^a	È possibile impostare la stampante in modo che inoltri sempre tutti i fax in uscita alla destinazione specificata, oltre ai numeri di fax immessi. Selezionare Disattivato per disattivare questa funzione. Selezionare Attivato per attivare questa funzione. È possibile impostare il numero del fax remoto al quale vengono inoltrati i fax.

Opzione	Descrizione
Inoltra ricevuti^a	<p>È possibile impostare la stampante affinché inoltri i fax in arrivo a un altro numero di fax durante un determinato periodo di tempo. Quando il fax arriva alla propria stampante, esso viene memorizzato. La stampante compone quindi il numero di fax specificato e invia il fax.</p> <p>Selezionare Disattivato per disattivare questa funzione.</p> <p>Selezionare Attivato per attivare questa funzione. È possibile impostare il numero di fax cui inoltrare i fax, nonché l'ora di inizio e di fine. Inoltre, si possono inoltrare i fax in arrivo fino a 25 numeri di fax.</p>
Risp tel	<p>La stampante può essere impostata per memorizzare i fax e inviarli all'ora specificata. Per ulteriori informazioni sull'invio di fax risparmiando sui costi telefonici, vedere "<u>Modalità per il risparmio sui costi telefonici</u>".</p> <p>Selezionare Disattivato per disattivare questa funzione.</p> <p>Selezionare Attivato per attivare questa funzione. È possibile impostare l'ora iniziale e finale e l'ora e la data finali per la modalità risparmio costi.</p>
Conf fax indes	<p>Se si attiva la funzione Conf fax indes, il sistema non accetta i fax inviati da stazioni remote. I relativi numeri vengono memorizzati come numeri fax indesiderati. Questa funzione è utile per bloccare i fax indesiderati.</p> <p>Selezionare Disattivato per disattivare la funzione. Chiunque può inviare un fax.</p> <p>Selezionare Attivato per attivare la funzione. Usando l'opzione Imposta è possibile impostare fino a 10 numeri di fax come numeri di fax indesiderati. Dopo aver memorizzato i numeri, non si ricevono fax dalle stazioni registrate.</p>
Ricez sicura	<p>È possibile evitare che ai fax ricevuti accedano persone non autorizzate.</p> <p>Per ulteriori informazioni sull'impostazione di questa modalità, vedere "<u>Utilizzo della modalità di ricezione sicura</u>".</p>
Sel prefis	<p>È possibile impostare un numero di selezione di prefisso composto da un massimo di cinque cifre. Questo numero viene selezionato prima dell'avvio di qualsiasi numero di selezione automatica. È utile per accedere al centralino PABX.</p>
Stmp nome ric	<p>Questa opzione consente alla stampante di stampare automaticamente il numero di pagina e la data e l'ora di ricezione alla fine di ciascuna pagina di un documento ricevuto.</p> <p>Selezionare Disattivato per disattivare questa funzione.</p> <p>Selezionare Attivato per attivare questa funzione.</p>

Opzione	Descrizione
Modo MCE	La Modalità correzione errori è utile in caso di scarsa qualità della linea e assicura che tutti i fax vengano inviati a qualunque altro fax dotato di funzione MCE. <i>Se la qualità della linea è scarsa</i> , l'invio di un fax in modalità MCE richiede più tempo. Selezionare Disattivato per disattivare questa funzione. Selezionare Attivato per attivare questa funzione.
Velocità modem	Selezionare la massima velocità del modem se la linea telefonica non è in grado di supportare una velocità di modem maggiore. È possibile selezionare 33,6, 28,8, 14,4, 12,0, 9,6 o 4,8 kbps.
Pr guid conf	Le funzioni utilizzate più frequentemente sono riunite per renderne più agevole l'impostazione.

a È possibile impostare la stampante affinché inoltri tutti i fax in uscita o in arrivo ad indirizzi e-mail specificati. Vedere "[Inoltra di fax a indirizzi e-mail](#)".

Utilizzo di una segreteria telefonica



Figura 1

È possibile collegare una segreteria telefonica (TAD) direttamente sul retro della stampante come mostrato in Figura 1.

Impostare la stampante in modalità **Ris/Fax**, quindi impostare il valore in **Squill per risp** su un numero superiore a quello previsto dall'impostazione degli squilli alla risposta per la segreteria telefonica.

- Quando la segreteria telefonica prende la chiamata, la stampante controlla e prende la linea nel caso in cui vengano ricevuti toni fax e quindi avvia la ricezione del fax.
- Se la segreteria telefonica è spenta, la stampante passa automaticamente in modalità fax dopo un determinato numero di squilli.

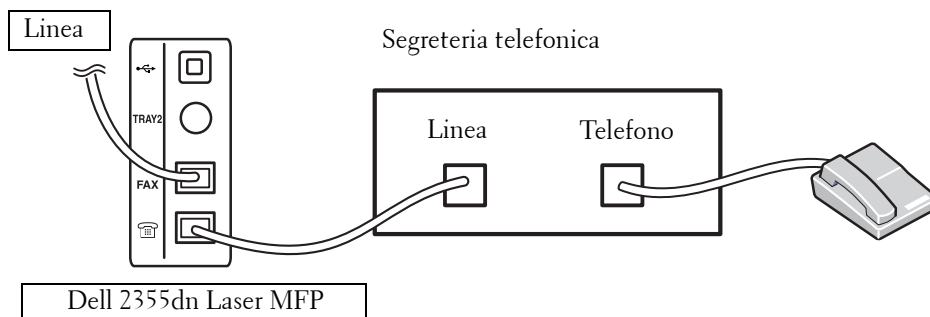
- Se si risponde alla chiamata e si sentono i toni fax, la stampante risponderà alla chiamata fax se si accede a **Fax** → **Mani libere**, si preme **Avvi** (▶) e si aggancia il ricevitore, oppure si preme il codice di ricezione remota *9* e si riaggancia il ricevitore.

Uso del modem di un computer



Figura 2

Se si desidera utilizzare il modem del computer per inviare fax o per connessioni Internet dial-up, collegare il modem del computer direttamente al retro della stampante con la segreteria telefonica, come mostrato in Figura 2.

- Impostare la stampante in modalità **Ris/Fax**, quindi impostare il valore in **Squill per risp** su un numero superiore a quello previsto dall'impostazione degli squilli alla risposta per la segreteria telefonica.
- Spegnerne la funzione di ricezione fax del modem del computer.
- Non utilizzare il modem del computer se la stampante sta inviando o ricevendo un fax.
- Per faxare tramite il modem del computer, seguire le istruzioni fornite con il modem del computer e l'applicazione fax.
- È possibile catturare le immagini usando la stampante e Dell ScanDirect ed inviarle tramite l'applicazione fax con il modem del computer.

Backup dei fax

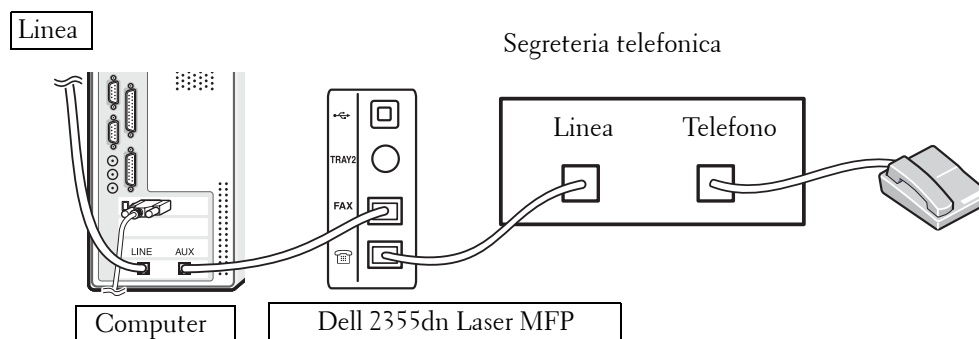
La Dell 2355dn Laser MFP dispone di una memoria di backup da 4 MB (circa 200 pagine in base al grafico ITU-T #1).

Se durante la ricezione di un fax la carta o il toner non sono disponibili, non è possibile stampare il fax. In questo caso il dispositivo salva automaticamente i fax nella memoria di backup. Se però il dispositivo non completa la ricezione del fax, i dati non verranno salvati in memoria.

Macintosh

Installazione del software per Macintosh

Impostazione della stampante

Stampa

Digitalizzazione

La stampante supporta sistemi Macintosh con un'interfaccia USB incorporata o una scheda di interfaccia di rete 10/100 Base-TX. Quando si stampa un file da un computer Macintosh, è possibile usare il driver PostScript installando il file PPD.

Installazione del software per Macintosh

Il CD Software e documentazione fornito con la stampante contiene il file PPD che consente di utilizzare il driver PostScript per stampare con un computer Macintosh.

Prima di installare il software della stampante, verificare quanto segue:

Sistema operativo	Requisiti		
	CPU	RAM	Spazio su disco disponibile
Mac OS X 10.4 o inferiore	<ul style="list-style-type: none"> • Power PC G4/G5 • Processori Intel 	<ul style="list-style-type: none"> • 128 MB per MAC con PowerPC (512 MB) • 512 MB per Mac con processore Intel (1 GB) 	1 GB
Mac OS X 10.5	<ul style="list-style-type: none"> • Power PC G4/G5 da 867MHz o più veloce • Processori Intel 	512 MB (1 GB)	1 GB
Mac OS X 10.6	<ul style="list-style-type: none"> • Processori Intel 	1 GB (2 GB)	1 GB

Installazione del driver della stampante

- 1 Assicurarsi di avere collegato la stampante al computer. Accendere il computer e la stampante.
- 2 Inserire il CD Software e documentazione fornito con la stampante nell'unità CD-ROM.
- 3 Fare doppio clic sull'icona del CD-ROM che viene visualizzata sulla scrivania di Macintosh.
- 4 Fare doppio clic sulla cartella **MAC_Installer**.
- 5 Fare doppio clic sulla cartella **MAC_Printer**.
- 6 Fare doppio clic sull'icona **Printer Driver Installer**.
- 7 Immettere la password e fare clic su **OK**.
- 8 Fare clic su **Continue**.
- 9 Selezionare **Easy Install** quindi fare clic su **Install**.
- 10 Al termine dell'installazione, fare clic su **Esci**.

Disinstallazione del driver della stampante

- 1 Inserire il CD Software e documentazione fornito con la stampante nell'unità CD-ROM.
- 2 Fare doppio clic sull'icona **CD-ROM che viene visualizzata** sulla scrivania di Macintosh.
- 3 Fare doppio clic sulla cartella **MAC_Installer**.
- 4 Fare doppio clic sulla cartella **MAC_Printer**.
- 5 Fare doppio clic sull'icona **Printer Driver Uninstaller**.
- 6 Immettere la password e fare clic su **OK**.
- 7 Fare clic su **Continue**.
- 8 Fare clic su **Uninstall**, quindi su **Uninstall**.
- 9 Al termine della disinstallazione, fare clic su **Esci**.

Installazione del driver dello scanner

- 1 Assicurarsi di avere collegato la stampante al computer. Accendere il computer e la stampante.
- 2 Inserire il CD Software e documentazione fornito con la stampante nell'unità CD-ROM.
- 3 Fare doppio clic sull'icona **CD-ROM che viene visualizzata** sulla scrivania di Macintosh.
- 4 Fare doppio clic sulla cartella **MAC_Installer**.
- 5 Fare doppio clic sulla cartella **MAC_Twain**.
- 6 Fare doppio clic sull'icona **Installer**.
- 7 Immettere la password e fare clic su **OK**.
- 8 Fare clic su **Continue**.
- 9 Fare clic su **Install**.
- 10 Al termine dell'installazione, fare clic su **Esci**.

Disinstallazione del driver dello scanner

- 1 Inserire il CD Software e documentazione fornito con la stampante nell'unità CD-ROM.
- 2 Fare doppio clic sull'icona **CD-ROM che viene visualizzata** sulla scrivania di Macintosh.
- 3 Fare doppio clic sulla cartella **MAC_Installer**.
- 4 Fare doppio clic sulla cartella **MAC_Twain**.
- 5 Fare doppio clic sull'icona **Installer**.
- 6 Immettere la password e fare clic su **OK**.
- 7 Fare clic su **Continue**.
- 8 Fare clic su **Uninstall** quindi su **Uninstall**.
- 9 Al termine della disinstallazione, fare clic su **Riavvio**.

Impostazione della stampante

L'impostazione della stampante varia a seconda del cavo utilizzato per collegare la stampante al computer ovvero il cavo di rete o il cavo USB.

Per un Macintosh con collegamento di rete

- 1 Seguire le istruzioni in "[Installazione del software per Macintosh](#)" per installare i file PPD e Filter nel computer.
- 2 Aprire la cartella **Applicazioni** → **Utilità** e **Utilità Configurazione Stampante**.
Per MAC OS 10.5 ~ 10.6, aprire **Preferenze di Sistema** dalla cartella **Applicazioni**, quindi fare clic su **Print & Fax**.
- 3 Fare clic su **Aggiungi** in **Printer List**.
Per MAC OS 10.5 ~ 10.6, fare clic sull'icona "+". Verrà visualizzata una finestra.
- 4 Per MAC OS 10.3, selezionare la scheda **IP Printing**.
Per MAC OS 10.4, fare clic su **IP Printer**.
Per MAC OS 10.5 ~ 10.6, fare clic su **IP**.
- 5 Immettere l'indirizzo IP della stampante nel campo **Indirizzo stampante**.
Per MAC OS 10.5 ~ 10.6, immettere l'indirizzo IP della stampante nel campo **Indirizzo**.
- 6 Immettere il nome della coda nel campo **Nome Coda**. Se non è possibile stabilire il nome della coda per il server di stampa, provare a usare la coda predefinita.
Per MAC OS 10.5 ~ 10.6, immettere il nome della coda nel campo **Coda**.
- 7 Per MAC OS 10.3, se l'opzione di selezione automatica non funziona correttamente, selezionare **Dell** in **Modello stampante** e il **nome della stampante** in **Nome modello**.
Per MAC OS 10.4, se l'opzione di selezione automatica non funziona correttamente, selezionare **Dell** in **Stampa con** e il **nome della stampante** in **Modello**.
Per MAC OS 10.5, se l'opzione di selezione automatica non funziona correttamente, selezionare **Selezionare un driver da usare...** e il **nome della stampante** in **Stampa con**.
Per MAC OS 10.6, se l'opzione di selezione automatica non funziona correttamente, selezionare **Selezionare un driver da usare...** e il **nome della stampante** in **Stampa con**.
- 8 Fare clic su **Aggiungi**.
- 9 L'indirizzo IP della stampante viene visualizzato in **Printer List** e viene impostato come stampante predefinita.

Per un Macintosh con collegamento USB

- 1 Seguire le istruzioni in "Installazione del software per Macintosh" per installare i file PPD e Filter nel computer.
- 2 Aprire la cartella **Applicazioni** → **Utilità** e **Utilità Configurazione Stampante**.
Per MAC OS 10.5 ~ 10.6, aprire **Preferenze di Sistema** dalla cartella **Applicazioni**, quindi fare clic su **Print & Fax**.
- 3 Fare clic su **Aggiungi** in **Printer List**.
Per MAC OS 10.5 ~ 10.6, fare clic sull'icona "+". Verrà visualizzata una finestra.
- 4 Per MAC OS 10.3, selezionare la scheda **USB**.
Per MAC OS 10.4, fare clic su **Browser di default** e trovare la connessione USB.
Per MAC OS 10.5 ~ 10.6, fare clic su **Impostazione predefinita** e trovare la connessione USB.
- 5 Per MAC OS 10.3, se l'opzione di selezione automatica non funziona correttamente, selezionare **Dell** in **Modello stampante** e il **nome della stampante** in **Nome modello**.
Per MAC OS 10.4, se l'opzione di selezione automatica non funziona correttamente, selezionare **Dell** in **Stampa con** e il **nome della stampante** in **Modello**.
Per MAC OS 10.5, se l'opzione di selezione automatica non funziona correttamente, selezionare **Selezionare un driver da usare...** e il **nome della stampante** in **Stampa con**.
Per MAC OS 10.6, se l'opzione di selezione automatica non funziona correttamente, selezionare **Selezionare un driver da usare...** e il **nome della stampante** in **Stampa con**.
- 6 Fare clic su **Aggiungi**.
La stampante viene visualizzata in **Printer List** e viene impostata come stampante predefinita.

Stampa

Stampa di un documento

Quando si stampa con un Macintosh, è necessario controllare l'impostazione del software della stampante in ciascuna applicazione utilizzata. Per stampare da un Macintosh, procedere come segue.

- 1 Aprire un'applicazione Macintosh e selezionare il file da stampare.
- 2 Aprire il menu **File** e fare clic su **Imposta pagina** (**Imposta documento** in alcune applicazioni).
- 3 Scegliere il formato della carta, l'orientamento, la scala e le altre opzioni e fare clic su **OK**.

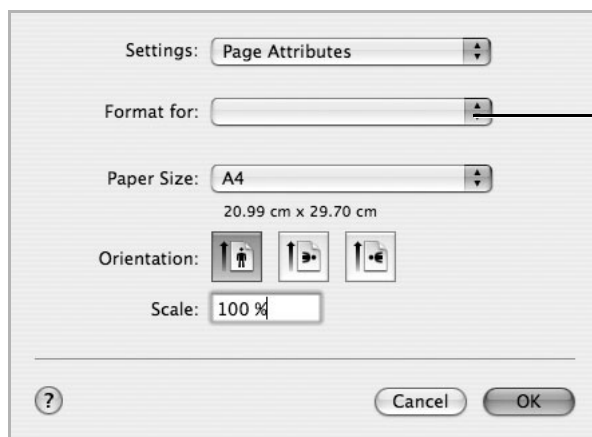

Assicurarsi che la stampante sia selezionata.

▲ Mac OS 10.4

- 4 Aprire il menu **File** e fare clic su **Stampa**.
- 5 Scegliere il numero di copie desiderato e specificare le pagine da stampare.
- 6 Dopo aver impostato le opzioni, fare clic su **Stampa**.

Modifica delle impostazioni della stampante

La stampante permette di utilizzare funzioni di stampa avanzate.

Dall'applicazione Macintosh, selezionare **Stampa** nel menu **File**.

Impostazione del layout

La scheda **Layout** fornisce le opzioni che consentono di impostare l'aspetto del documento nella pagina stampata. È possibile stampare più pagine su un solo foglio.

Selezionare **Layout** dall'elenco a discesa **Presets** per accedere alle seguenti funzioni.

Per ulteriori informazioni, vedere "[Stampa di più pagine su un foglio di carta](#)" e "[Stampa fronte-retro](#)".

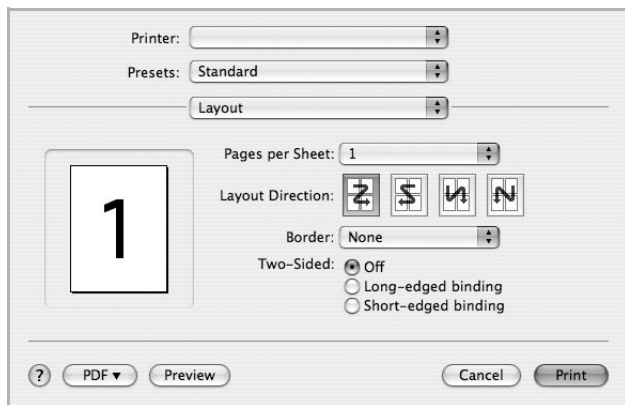

▲ Mac OS 10.4

Stampa di più pagine su un foglio

È possibile stampare più di una pagina su un singolo foglio di carta. Questa funzione consente di stampare pagine di bozze a basso costo.

- 1 Dall'applicazione Macintosh, selezionare **Stampa** nel menu **File**.
- 2 Selezionare **Layout**.

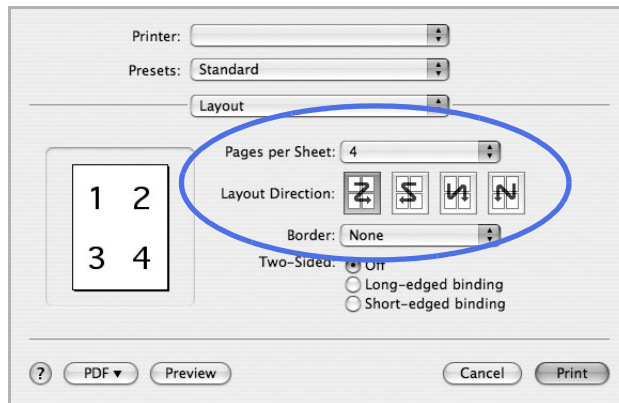

▲ Mac OS 10.4

- 3 Nell'elenco a discesa **Pages per Sheet**, selezionare il numero delle pagine da stampare su un foglio di carta.
- 4 Nell'opzione **Layout Direction**, selezionare l'ordine delle pagine.
Per stampare un bordo attorno a ogni pagina nel foglio, selezionare l'opzione desiderata dall'elenco a discesa **Border**.
- 5 Fare clic su **Stampa** per fare in modo che la stampante stampi il numero di pagine selezionato sulla facciata di ogni pagina.

Stampa fronte-retro

È possibile stampare su entrambe le facciate del foglio. Prima di stampare nella modalità fronte-retro, decidere su quale bordo rilegare il documento finito. Le opzioni di rilegatura sono:

Long-Edge Binding: disposizione convenzionale usata nella rilegatura a libro.

Short-Edge Binding: opzione spesso utilizzata per i calendari.

⚠ ATTENZIONE: se è stata selezionata la stampa fronte-retro e si cerca di stampare più copie di un documento, la stampante potrebbe non stampare il documento nel modo desiderato. Nel caso si scelga di fascicolare le copie, se il documento contiene pagine dispari, l'ultima pagina della prima copia e la prima pagina della copia successiva verranno stampate sul fronte e sul retro dello stesso foglio. Nel caso si scelga di non fascicolare le copie, la stessa pagina verrà stampata sul fronte e sul retro del foglio. Di conseguenza, se si desiderano più copie di un documento stampate su entrambi i lati del foglio, occorrerà stamparle una alla volta, come processi di stampa separati.

- 1 Dall'applicazione Macintosh, selezionare **Stampa** nel menu **File**.
- 2 Selezionare **Layout**.

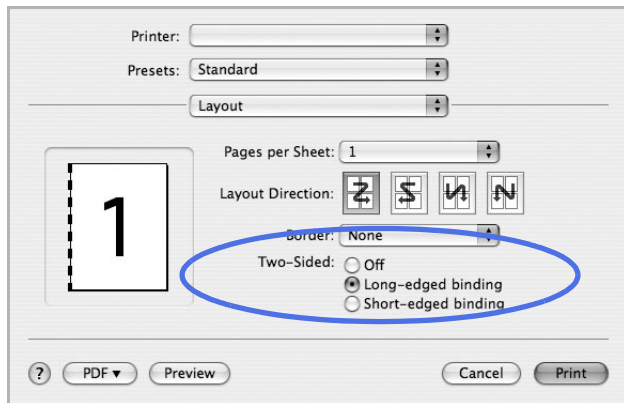

▲ Mac OS 10.4

- 3 Selezionare un orientamento di rilegatura dall'opzione **Two Sided Printing**.
- 4 Fare clic su **Stampa** per stampare su entrambe le facciate del foglio.

Impostazione delle funzioni della stampante

La scheda **Printer Features** fornisce opzioni che consentono di selezionare il tipo di carta e di regolare la qualità di stampa.

Selezionare **Printer Features** dall'elenco a discesa per accedere alle seguenti funzioni:

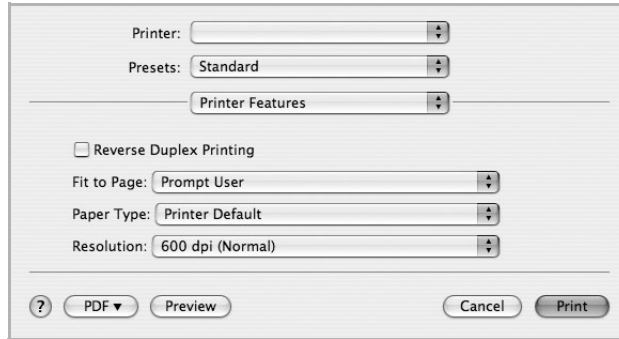

▲ Mac OS 10.4

Stampa fronte-retro inversa

Consente di selezionare l'ordine di stampa generale rispetto all'ordine di stampa fronte-retro.

Adatta alla pagina

Questa funzione della stampante consente di scalare il lavoro di stampa in base al formato carta selezionato, a prescindere dalle dimensioni del documento digitale. Ciò risulta utile quando si vogliono controllare i dettagli in un piccolo documento.

Paper Type

Verificare che **Paper Type** sia impostato su **Printer Default**. Se si carica un tipo diverso di materiale di stampa, selezionare il tipo di carta corrispondente.

Risoluzione

È possibile selezionare la risoluzione di stampa. Tanto più alta è l'impostazione, tanto più nitidi risulteranno i caratteri stampati e la grafica. L'impostazione più alta può aumentare il tempo necessario per la stampa di un documento.

Digitalizzazione

È possibile digitalizzare i documenti con il programma **Acquisizione Immagine**. Macintosh OS fornisce **Acquisizione Immagine**.

- 1 Assicurarsi che il dispositivo e il computer siano accesi e collegati correttamente.
- 2 Caricare i documenti con il lato stampato rivolto verso l'alto nel DADF.

OPPURE

Posizionare un documento con il lato stampato rivolto verso il basso sul vetro del dispositivo.

Per ulteriori dettagli sul caricamento di un documento, vedere "[Caricamento di un documento originale](#)".

- 3 Selezionare **Applicazioni** e fare clic su **Acquisizione Immagine**.



NOTA: se viene visualizzato il messaggio **Nessun dispositivo di acquisizione immagine connesso**, scollegare il cavo USB e ricollegarlo. Se il problema persiste, fare riferimento alla Guida di **Acquisizione Immagine**.

- 4 Impostare le opzioni di digitalizzazione in tale programma.

- 5 Digitalizzare e salvare l'immagine digitalizzata.



NOTA: per ulteriori informazioni sull'utilizzo di **Acquisizione Immagine**, fare riferimento alla Guida di **Acquisizione Immagine**.



NOTA: è inoltre possibile utilizzare software compatibile con TWAIN, ad esempio Adobe Photoshop.



NOTA: il processo di digitalizzazione cambia in base al software utilizzato compatibile con TWAIN. Vedere la Guida dell'utente del software.



NOTA: quando la digitalizzazione non funziona, aggiornare Mac OS alla versione più recente. La digitalizzazione funziona correttamente in Mac OS 10.3.9 o versioni successive e in Mac OS 10.4.7 o versioni successive.

Linux

Informazioni preliminari

Installazione del driver MFP

Utilizzo di Unified Driver Configurator

Configurazione delle proprietà della stampante

Stampa di un documento

Digitalizzazione di un documento

Informazioni preliminari

Il CD Software e documentazione in dotazione contiene il pacchetto di driver MFP Dell per utilizzare la stampante con un computer Linux.

Il pacchetto di driver MFP Dell contiene i driver per la stampante e lo scanner che consentono la stampa di documenti e immagini digitalizzate. Il pacchetto inoltre contiene applicazioni potenti per la configurazione della stampante e l'elaborazione dei documenti digitalizzati.

Dopo avere installato il driver sul sistema Linux, il pacchetto di driver permette di controllare numerosi dispositivi MFP tramite porta USB. I documenti acquisiti possono poi essere modificati, stampati sullo stesso dispositivo MFP locale o su stampanti di rete, inviati tramite posta elettronica, caricati in un sito FTP o trasferiti a un sistema OCR esterno.

Il pacchetto di driver MFP viene fornito con un programma di installazione intuitivo e flessibile. Non è necessario cercare ulteriori componenti che possono essere necessari per il software MFP. Nel sistema verranno infatti copiati e installati automaticamente tutti i pacchetti necessari. Ciò è possibile su una vasta gamma di cloni Linux più comuni.

Installazione del driver MFP

Requisiti di sistema

Sistema operativo supportato

- RedHat Enterprise Linux WS 4, 5 (32/64 bit)
- Fedora 4, 5, 6, 7, 8, 9, 10, 11, 12 (32/64 bit)
- Mandrake 9.2 (32 bit), 10.0, 10.1 (32/64 bit)
- SuSE Linux 10.0, 10.1 (32 bit)
- OpenSuSE 10.2, 10.3, 11.0, 11.1, 11.2 (32/64 bit)
- Mandriva 2005, 2006, 2007, 2008, 2009, 2009.1 (32/64 bit)
- Ubuntu 5.04, 5.10, 6.06, 6.10, 7.04, 7.10, 8.04, 8.10, 9.04, 9.10 (32/64 bit)
- SuSE Linux Enterprise Desktop 10, 11 (32/64 bit)
- Debian 4.0, 5.0 (32/64 bit)

Requisiti hardware consigliati

- Pentium IV 2,4 GHz o superiore (IntelCore2)
- Almeno 512 MB di RAM
- Spazio su disco richiesto: 1 GB o superiore

 **NOTA:** è inoltre necessario richiedere la partizione swap di 300 MB o superiore per lavorare con immagini digitalizzate di grandi dimensioni.

 **NOTA:** il driver dello scanner Linux supporta la risoluzione ottica al suo massimo.

Software

- Linux Kernel 2.4 o superiore
- Glibc 2.2 o superiore
- CUPS
- SANE

Installazione del driver MFP

- 1 Assicurarsi di avere collegato la stampante multifunzione al computer. Accendere il computer e la stampante.
- 2 Quando viene visualizzata la finestra di dialogo Administrator Login, digitare root nel campo Login e inserire la password di sistema.

 **NOTA:** per installare il software della stampante è necessario eseguire il login come superutente (root). Se non si dispone dell'accesso super user, rivolgersi all'amministratore di sistema.

- 1 Inserire il CD Software e documentazione. Il CD Software e documentazione viene eseguito automaticamente.

Se il CD del driver della stampante non viene eseguito automaticamente, fare clic sull'icona  nella parte inferiore del desktop. Quando viene visualizzata la schermata del terminale, digitare:

```
[root@root host locale]#mount -t iso9660 /dev/hdc /mnt/cdrom
```

```
[root@root host locale]#cd /mnt/cdrom/Linux
```

```
[root@root host locale]#./install.sh
```

Se ancora non è possibile leggere il CD-ROM, digitare in sequenza i seguenti comandi:

```
[root@root host locale]#umount /dev/hdc
```

```
[root@root host locale]#mount -t iso9660 /dev/hdc /mnt/cdrom
```

 **NOTA:** il programma di installazione viene eseguito automaticamente se è installato e configurato un pacchetto software per l'esecuzione automatica.

- 2 Fare clic su **Install**.
- 3 Quando viene visualizzata la schermata iniziale, fare clic su **Next**.

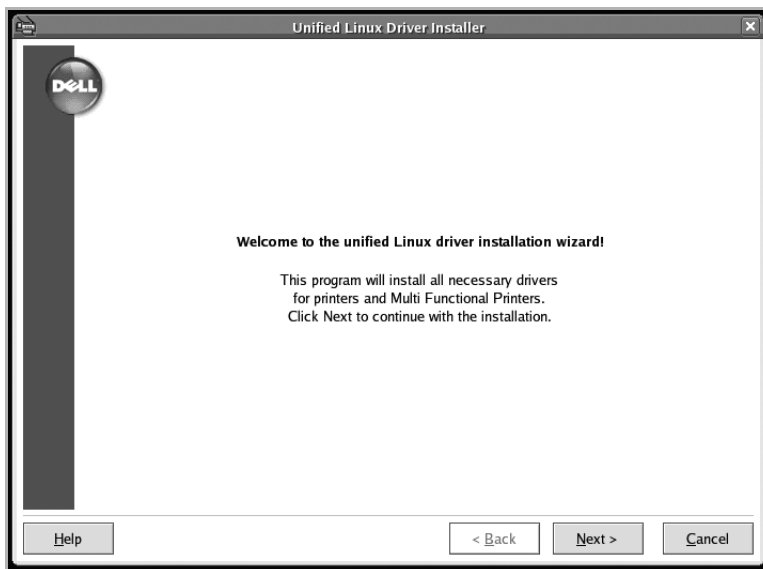

- 4 L'installazione ha inizio. Al termine dell'installazione, appare automaticamente la procedura guidata per l'aggiunta di una stampante. Fare clic su Next.

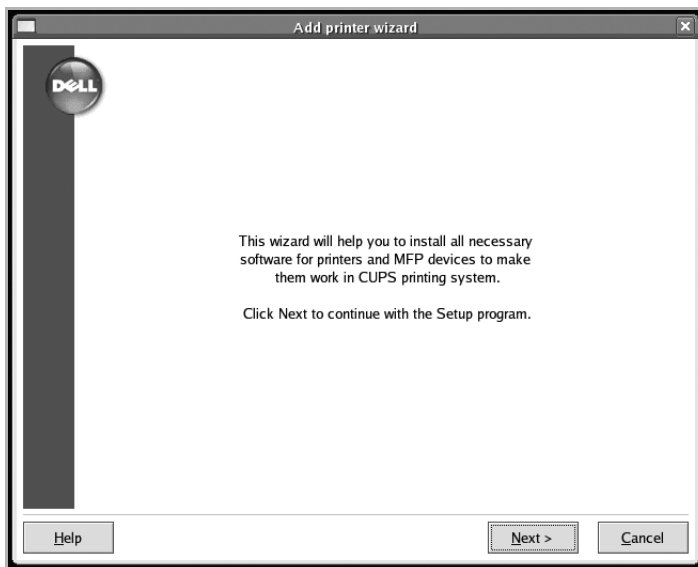

- 5 Se si collega la stampante tramite il cavo USB, appare la seguente finestra. Selezionare la stampante dall'elenco a discesa e fare clic su Next.

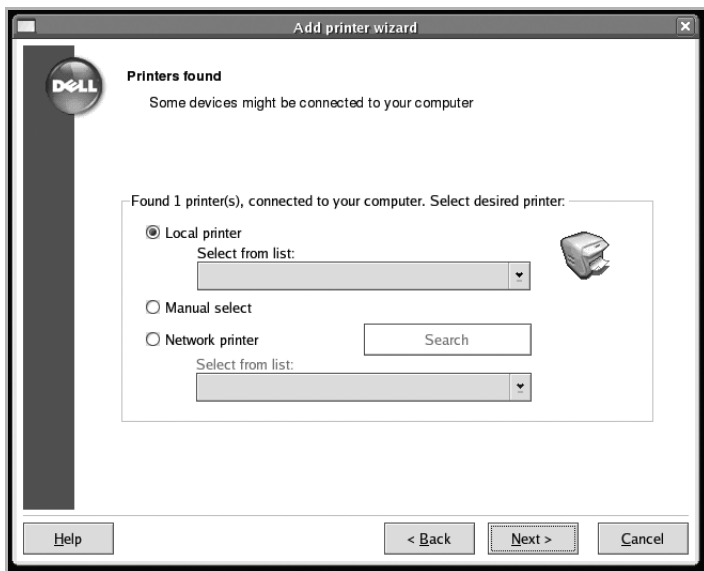

OPPURE

Se si collega la stampante tramite il cavo di rete, appare la seguente finestra.

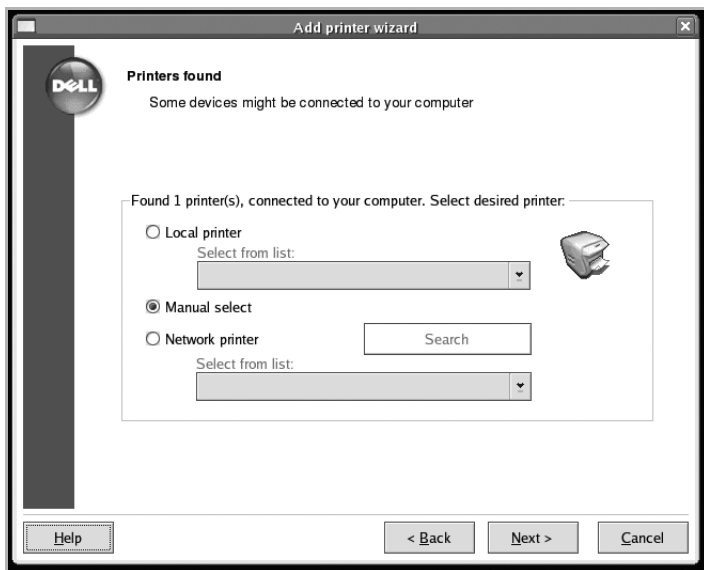

Fare clic su **Network printer** e selezionare la stampante dall'elenco a discesa. Fare clic su **Next**.

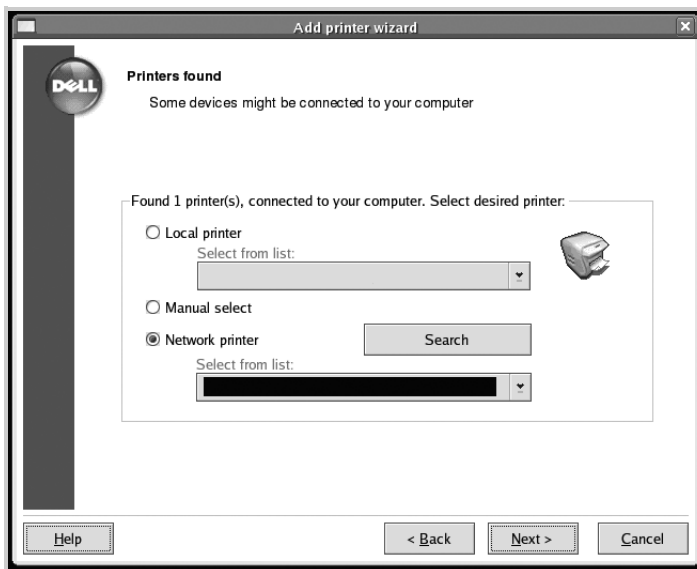

- 6 Se si collega la stampante tramite il cavo USB, scegliere una porta da utilizzare con la stampante. Dopo avere scelto la porta, fare clic su Next.

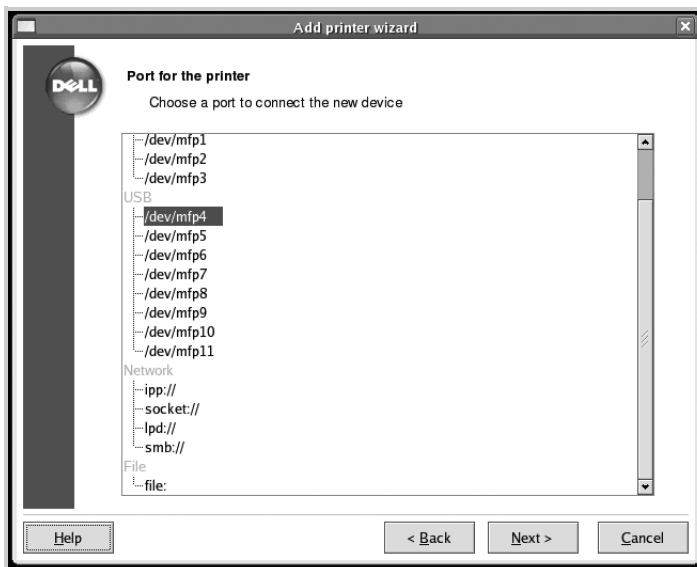

OPPURE

Se si collega la stampante tramite il cavo di rete, passare alla fase successiva.

- 7 Selezionare il driver e fare clic su Next.

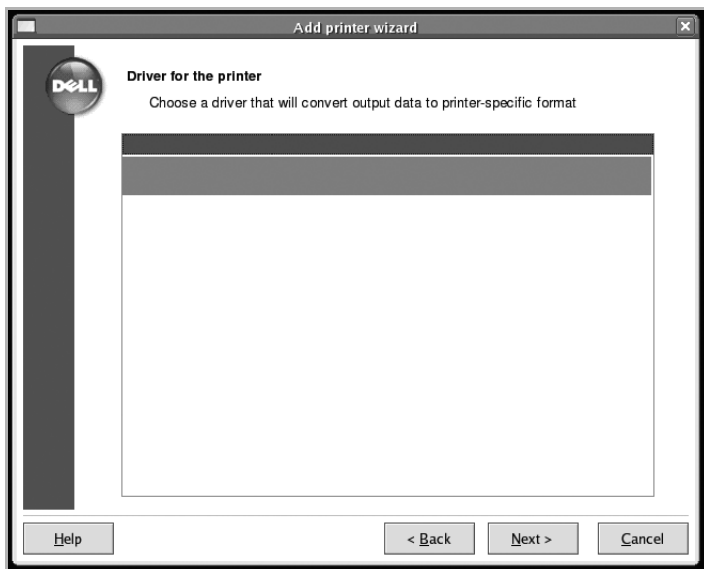

- 8 Immettere il nome della stampante, l'ubicazione, la descrizione e fare clic su Next.

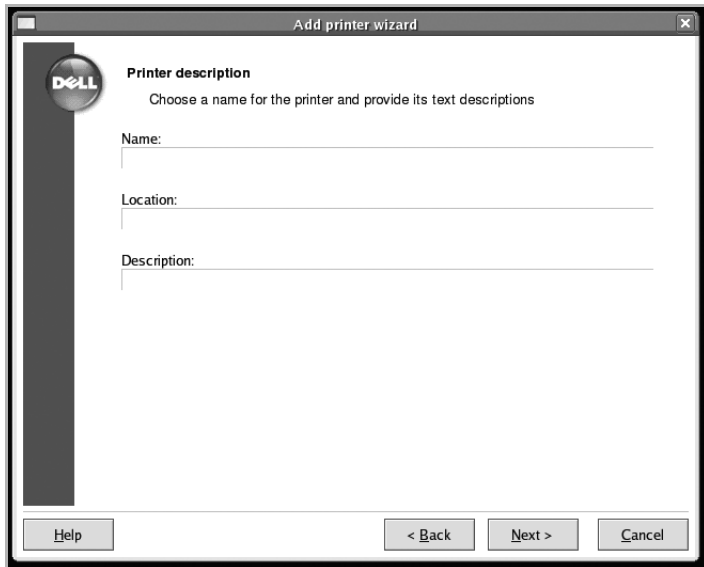

- 9 Fare clic su Finish per completare l'installazione.

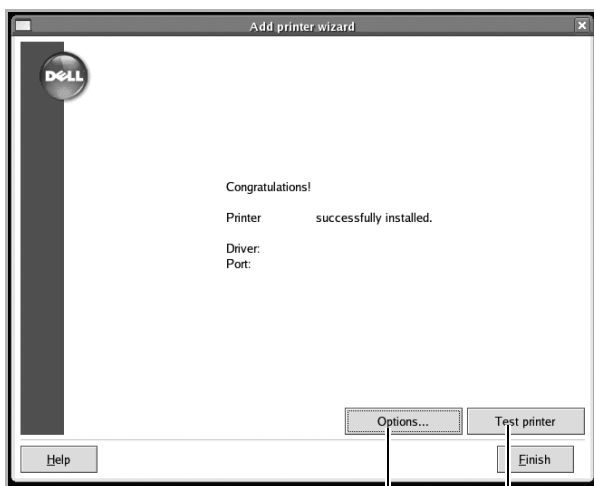

Fare clic per configurare le impostazioni della stampante.

Fare clic per stampare una pagina di test.

- 10 Quando viene visualizzata la finestra seguente, fare clic su **Finish**.



Per comodità, il programma di installazione ha aggiunto l'icona **Unified Driver Configurator** sul desktop e il gruppo Dell MFP nel menu di sistema. In caso di difficoltà, consultare la guida in linea, accessibile dal menu di sistema oppure dalle applicazioni a finestre del pacchetto di driver, quali **Unified Driver Configurator** e **Image Editor**.

Disinstallazione del driver MFP

- 1 Quando viene visualizzata la finestra di dialogo Administrator Login, digitare root nel campo Login e inserire la password di sistema.

 **NOTA:** per installare il software della stampante è necessario eseguire il login come superutente (root). Se non si dispone dell'accesso super user, rivolgersi all'amministratore di sistema.

- 2 Inserire il CD Software e documentazione. Il CD Software e documentazione viene eseguito automaticamente.

Se il CD non viene eseguito automaticamente, fare clic sull'icona  nella parte inferiore del desktop. Quando viene visualizzata la schermata del terminale, digitare:

```
[root@root host locale]#mount -t iso9660 /dev/hdc /mnt/cdrom
```

```
[root@root host locale]#cd /mnt/cdrom/Linux
```

```
[root@localhost root]#./uninstall.sh
```

 **NOTA:** il programma di installazione viene eseguito automaticamente se è installato e configurato un pacchetto software per l'esecuzione automatica.

- 3 Fare clic su **Uninstall**.
- 4 Fare clic su **Next**.

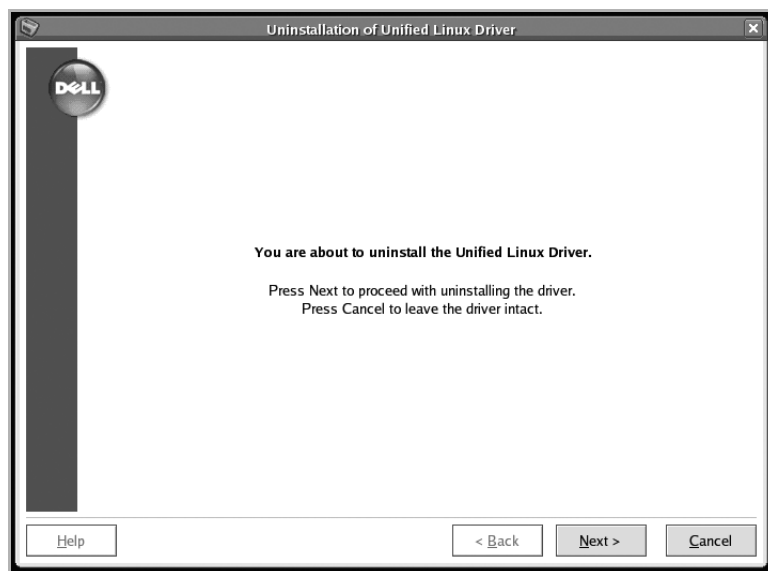

- 5 Fare clic su **Finish**.

Utilizzo di Unified Driver Configurator

Unified Driver Configurator è uno strumento concepito principalmente per la configurazione dei dispositivi MFP. Poiché un dispositivo MFP è una combinazione di stampante e scanner, le opzioni disponibili in Unified Driver Configurator sono raggruppate logicamente per la funzione stampante e la funzione scanner. È inoltre disponibile una speciale opzione relativa alle porte MFP che consente di regolare l'accesso a uno scanner e una stampante MFP tramite un singolo canale I/O.

Al termine dell'installazione del driver MFP, sul desktop viene creata automaticamente l'icona Unified Driver Configurator.

Apertura di Unified Driver Configurator

- 1 Fare doppio clic sull'icona Unified Driver Configurator sul desktop.
È anche possibile fare clic sull'icona Startup Menu, selezionare Dell MFP, quindi Unified Driver Configurator.
- 2 Fare clic su ciascun pulsante nel riquadro Modules per visualizzare la finestra di configurazione corrispondente.

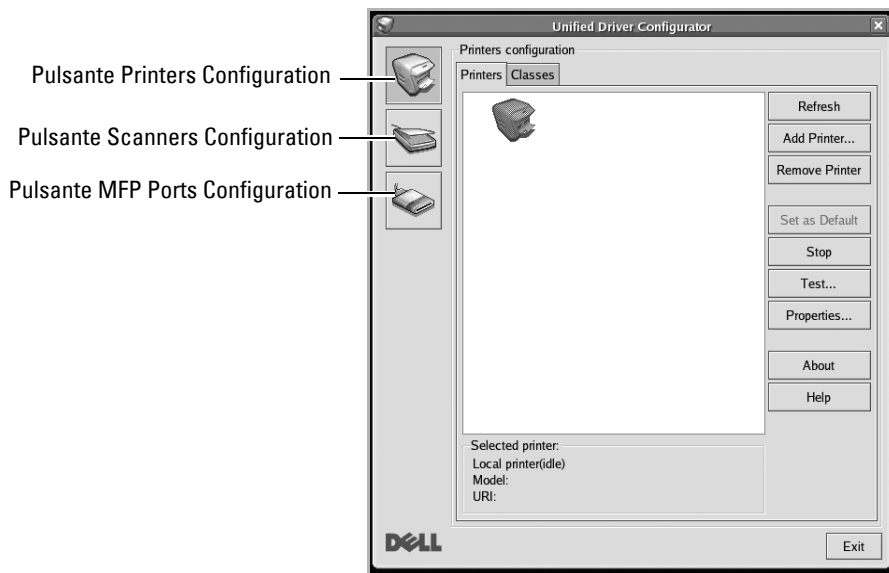

È possibile utilizzare la guida in linea facendo clic su **Help**.

- 3 Dopo aver modificato le configurazioni, fare clic su **Exit** per chiudere Unified Driver Configurator.

Printers configuration

Nella finestra Printers Configuration sono disponibili due schede: **Printers** e **Classes**.

Scheda Printers

È possibile visualizzare la configurazione della stampante corrente del sistema facendo clic sul pulsante con l'icona a forma di stampante sul lato sinistro della finestra **Unified Driver Configurator**.

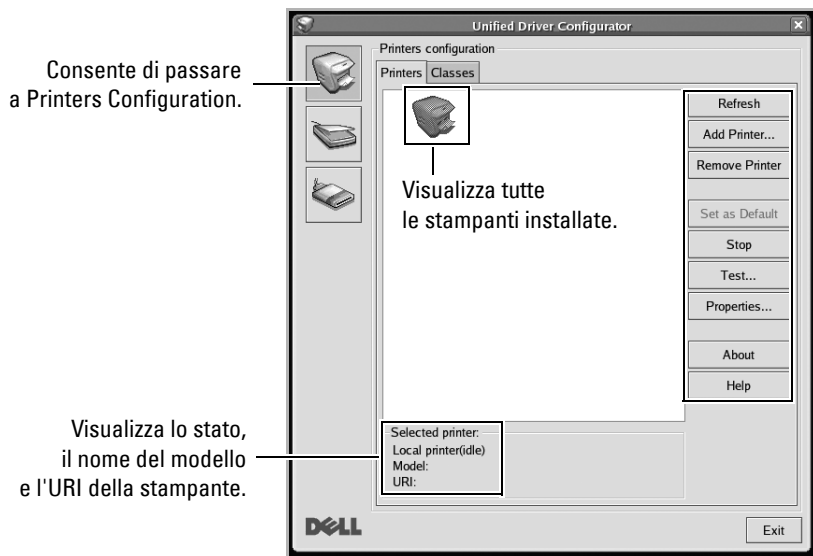

È possibile utilizzare i seguenti pulsanti di controllo della stampante:

- **Refresh:** aggiorna l'elenco delle stampanti disponibili.
- **Add Printer:** consente di aggiungere una nuova stampante.
- **Remove Printer:** rimuove la stampante selezionata.
- **Set as Default:** imposta la stampante corrente come predefinita.
- **Stop:** arresta la stampante.
- **Test:** consente di stampare una pagina di prova per verificare che il dispositivo funzioni correttamente.
- **Properties:** consente di visualizzare e modificare le proprietà della stampante. Per ulteriori informazioni, vedere "[Configurazione delle proprietà della stampante](#)".

Scheda Classes

Nella scheda **Classes** viene visualizzato un elenco delle classi di stampanti disponibili.

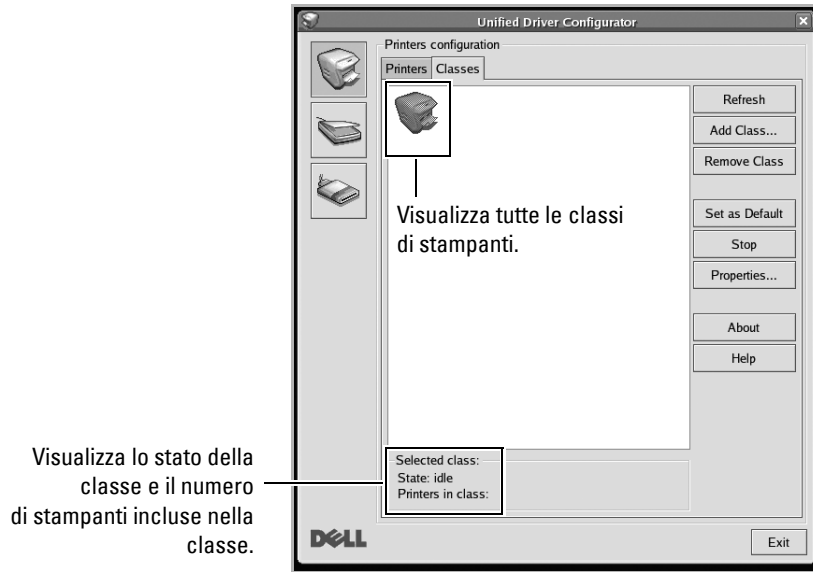

- **Refresh:** aggiorna l'elenco delle classi.
- **Add Class...:** Consente di aggiungere una nuova classe di stampanti.
- **Remove Class:** Rimuove la classe di stampanti selezionata.

Scanners Configuration

In questa finestra è possibile monitorare l'attività dei dispositivi scanner, visualizzare l'elenco dei dispositivi MFP Dell installati, modificarne le proprietà e digitalizzare immagini.

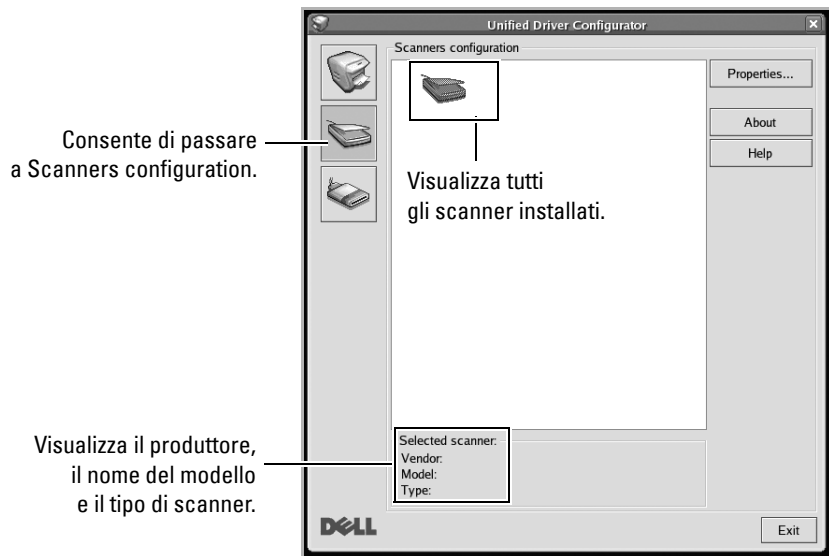

- **Properties...:** consente di modificare le proprietà di digitalizzazione e di digitalizzare un documento. Vedere "[Digitalizzazione di un documento](#)".

MFP Ports Configuration

In questa finestra è possibile visualizzare l'elenco delle porte MFP disponibili, verificare lo stato di ciascuna di esse e rilasciare una porta che è rimasta bloccata nello stato occupato dopo che il relativo proprietario è stato interrotto per qualsiasi motivo.

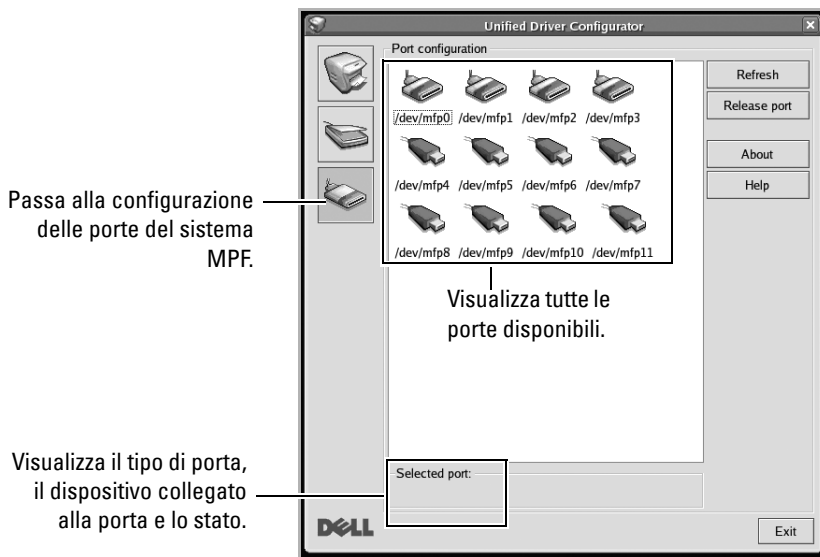

- **Refresh:** aggiorna l'elenco delle porte disponibili.
- **Release port:** rilascia la porta selezionata.

Condivisione delle porte tra stampanti e scanner

La stampante può essere collegata a un computer host tramite la porta parallela o una porta USB. Poiché il dispositivo MFP è in realtà una combinazione di più dispositivi (stampante e scanner), è necessario organizzare in modo appropriato l'accesso a tali dispositivi da parte delle applicazioni "consumer" tramite un'unica porta I/O.

Il pacchetto di driver Dell MFP offre un adeguato meccanismo di condivisione delle porte utilizzato dai driver per stampante e scanner Dell. I driver indirizzano i rispettivi dispositivi tramite le cosiddette porte MFP. Lo stato corrente di una porta MFP può essere visualizzato in MFP Ports Configuration. La condivisione delle porte impedisce l'accesso a un blocco funzionale del dispositivo MFP mentre è già in uso un altro blocco.

Quando si installa una nuova stampante MFP nel sistema, si consiglia di utilizzare **Unified Driver Configurator**. In questo caso verrà chiesto di scegliere la porta I/O per il nuovo dispositivo. Tale selezione garantirà la configurazione più adatta per la funzionalità di MFP. Dal momento che per gli scanner MFP le porte I/O vengono scelte automaticamente dai driver degli scanner, vengono applicate direttamente le impostazioni più appropriate.

Configurazione delle proprietà della stampante

Utilizzando la finestra delle proprietà accessibile da Printers Configuration, è possibile modificare le varie proprietà del dispositivo come stampante.

- 1 Aprire il **Unified Driver Configurator**.
Se necessario, passare a Printers configuration.
- 2 Selezionare la stampante dall'elenco delle stampanti disponibili, quindi fare clic su **Properties**.
- 3 Viene visualizzata la finestra **Printer Properties**.

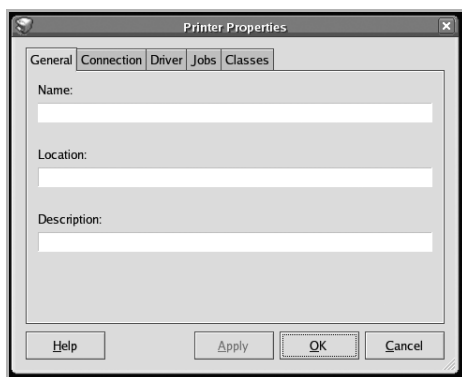

Nella parte superiore della finestra sono disponibili le cinque schede seguenti:

- **General**: consente di modificare l'ubicazione e il nome della stampante. Il nome immesso in questa scheda viene visualizzato nell'elenco delle stampanti in Printers configuration.
 - **Connection**: consente di visualizzare o selezionare un'altra porta. Se si cambia la porta della stampante impostandola da USB a parallela o viceversa mentre la stampante è in uso, è necessario riconfigurare la porta in questa scheda.
 - **Driver**: consente di visualizzare o selezionare un altro driver della stampante. Facendo clic su **Options**, è possibile impostare le opzioni predefinite del dispositivo.
 - **Jobs**: visualizza l'elenco dei lavori di stampa. Fare clic su **Cancel Job** per annullare il lavoro selezionato e selezionare la casella di controllo **Show completed jobs** per visualizzare i lavori precedenti nell'elenco.
 - **Classes**: visualizza la classe a cui appartiene la stampante. Fare clic su **Add to Class** per aggiungere la stampante a una classe specifica oppure su **Remove from Class** per rimuovere la stampante dalla classe selezionata.
- 4 Fare clic su **OK** per applicare le modifiche e chiudere la finestra **Printer Properties**.

Stampa di un documento

Stampa dalle applicazioni

Sono molte le applicazioni Linux da cui è possibile stampare utilizzando il sistema CUPS (Common UNIX Printing System). Il dispositivo può essere utilizzato per eseguire la stampa da una qualsiasi di queste applicazioni.

- 1 Dall'applicazione in uso, selezionare **Print** dal menu **File**.
- 2 Selezionare direttamente **Print** se si utilizza **lpr**.
- 3 Nella finestra **LPR GUI** selezionare il nome del modello del dispositivo dall'elenco delle stampanti, quindi fare clic su **Properties**.

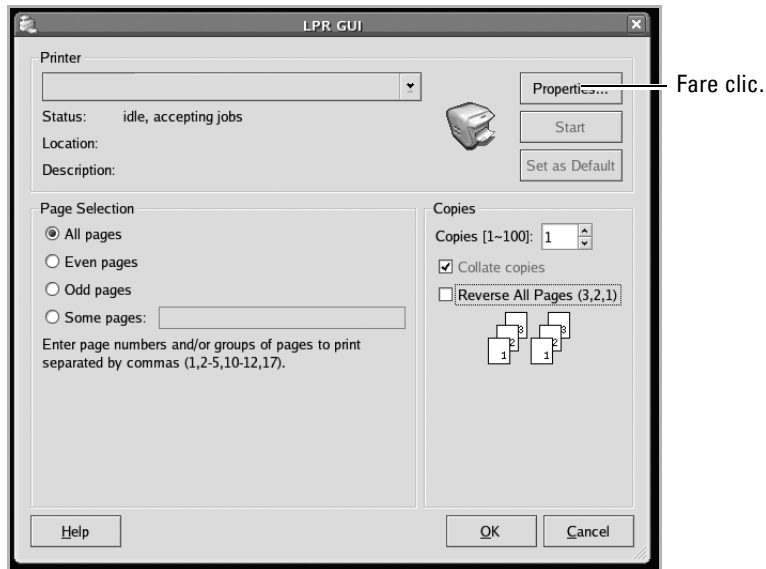

- 4 Modificare le proprietà della stampante e del lavoro di stampa.

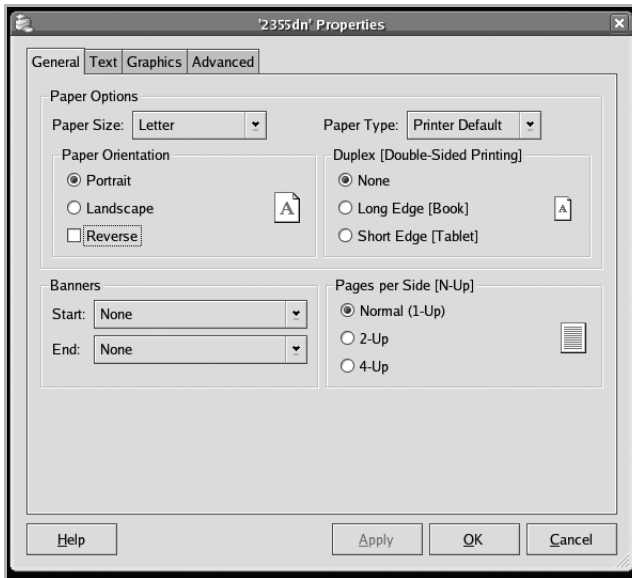

Nella parte superiore della finestra sono disponibili le quattro schede seguenti.

- **General:** consente di cambiare il formato, il tipo di carta e l'orientamento dei documenti. Permette inoltre di attivare la funzione di stampa fronte-retro, aggiungere informazioni iniziali e finali e specificare il numero di pagine per foglio.
- **Text:** consente di specificare i margini della pagina e di impostare le opzioni per il testo, ad esempio la spaziatura o le colonne.
- **Graphics:** consente di impostare le opzioni grafiche desiderate per la stampa di immagini o file, ad esempio le opzioni relative ai colori, al formato o alla posizione delle immagini.
- **Advanced:** consente di impostare la risoluzione di stampa, l'origine della carta e la destinazione.

- 5 Fare clic su **OK** per applicare le modifiche e chiudere la finestra **Properties**.
- 6 Fare clic su **OK** nella finestra **LPR GUI** per avviare la stampa.
- 7 Viene visualizzata la finestra di stampa che consente di monitorare lo stato del lavoro di stampa.

Per annullare il lavoro corrente, fare clic su **Cancel**.

Stampa di file

Si possono stampare diversi tipi di file sul dispositivo Dell MFP usando il metodo CUPS standard, direttamente dall'interfaccia con la riga di comando. A tale scopo, è necessario eseguire l'utilità CUPS lpr. Il pacchetto di driver tuttavia sostituisce lo strumento lpr standard con un programma **LPR GUI** molto più intuitivo e facile da utilizzare.

Per stampare un documento:

- 1 Digitare lpr <nome_file> dalla riga di comando della shell di Linux, quindi premere **Enter**. Viene visualizzata la finestra **LPR GUI**.

Se si digita solo lpr e si preme **Enter**, viene visualizzata innanzitutto la finestra Select file(s) to print. Selezionare i file che si desidera stampare, quindi fare clic su **Open**.

- 2 Nella finestra **LPR GUI** selezionare la stampante dall'elenco, quindi modificare le proprietà della stampante e del lavoro di stampa.

Per informazioni dettagliate sulla finestra delle proprietà, vedere "[Stampa di un documento](#)".

- 3 Fare clic su **OK** per stampare il documento.

Digitalizzazione di un documento

È possibile digitalizzare un documento utilizzando la finestra **Unified Driver Configurator**.

- 1 Fare doppio clic su **Unified Driver Configurator** sul desktop.
- 2 Fare clic sul pulsante  per passare a **Scanners Configuration**.
- 3 Selezionare lo scanner dall'elenco.



Se si dispone di un solo dispositivo MFP e questo è già collegato al computer e acceso, lo scanner compare nell'elenco e risulta selezionato automaticamente.

Se invece al computer sono collegati due o più scanner, è possibile selezionare in qualsiasi momento quello da utilizzare. Ad esempio, mentre è in corso l'acquisizione sul primo scanner, è possibile contemporaneamente selezionare il secondo, impostarne le opzioni e avviare l'acquisizione dell'immagine.

 **NOTA:** il nome dello scanner visualizzato in Scanners configuration può essere diverso dal nome del dispositivo.

- 4 Fare clic su **Properties**.
- 5 Caricare il documento da digitalizzare con il lato stampato rivolto verso l'alto nel DADF o verso il basso sul vetro dello scanner.
- 6 Fare clic su **Preview** nella finestra **Scanner Properties**.

Il documento viene digitalizzato e nel riquadro **Preview** viene visualizzata un'anteprima dell'immagine.

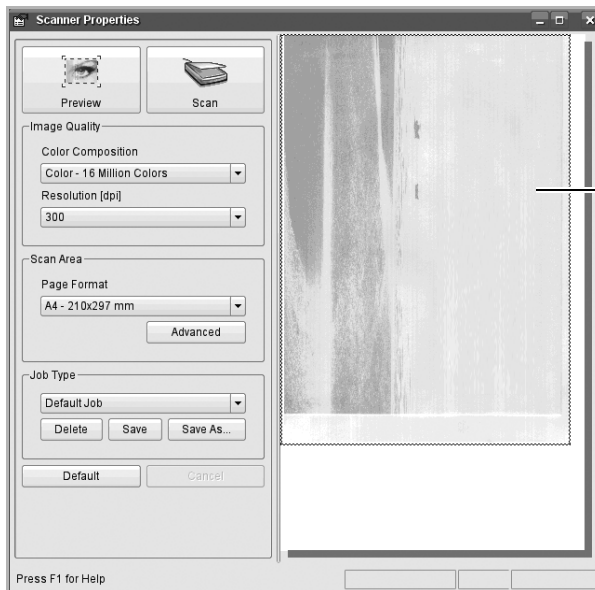

Trascinare il puntatore per definire l'area dell'immagine da digitalizzare.

7 Modificare le opzioni di digitalizzazione nelle sezioni **Image Quality** e **Scan Area**.

- **Image Quality**: consente di selezionare la composizione dei colori e la risoluzione di digitalizzazione per l'immagine.
- **Scan Area**: consente di selezionare il formato della pagina. Il pulsante **Advanced** consente di impostare manualmente il formato della pagina.

Per utilizzare uno dei set di opzioni di digitalizzazione preimpostati, selezionarlo dall'elenco a discesa **Job Type**. Per ulteriori informazioni sulle impostazioni predefinite **Job Type**, vedere "Aggiunta di impostazioni Job Type".

È possibile ripristinare le impostazioni predefinite delle opzioni di digitalizzazione facendo clic su **Default**.

8 Al termine, fare clic su **Scan** per iniziare la digitalizzazione.

La barra di stato visualizzata nella parte inferiore sinistra della finestra indica l'avanzamento della digitalizzazione. Per annullare la digitalizzazione, fare clic su **Cancel**.

9 L'immagine digitalizzata viene visualizzata nella finestra **Image Manager**.

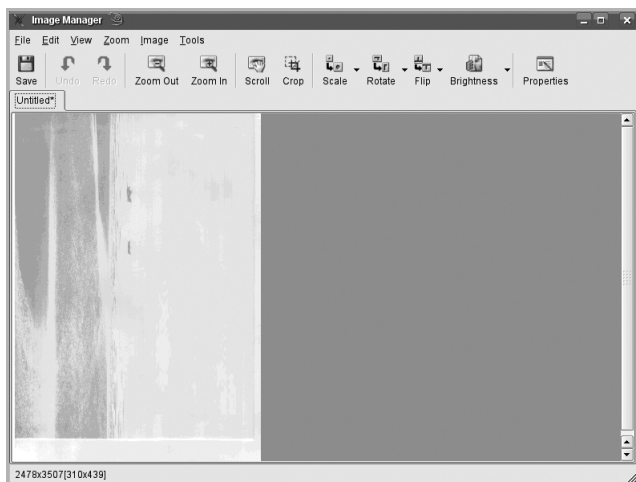

Per modificare l'immagine digitalizzata, utilizzare la barra degli strumenti. Per ulteriori informazioni sulla modifica dell'immagine, vedere "[Utilizzo di Image Editor](#)".

- 10 Al termine, fare clic su **Save** sulla barra degli strumenti.
- 11 Selezionare la directory in cui si desidera salvare l'immagine e immettere un nome per il file.
- 12 Fare clic su **Save**.

Aggiunta di impostazioni Job Type

È possibile salvare le impostazioni delle opzioni di digitalizzazione desiderate come set preimpostato da riutilizzare successivamente.

Per salvare un nuovo **Job Type**:

- 1 Modificare le opzioni nella finestra **Scanner Properties**.
- 2 Fare clic su **Save As**.
- 3 Immettere un nome per l'impostazione.
- 4 Fare clic su **OK**.

Il set viene aggiunto all'elenco a discesa **Saved Settings**.

Per salvare un **Job Type** per il lavoro di digitalizzazione successivo:

- 1 Selezionare il set che si desidera utilizzare dall'elenco a discesa **Job Type**.
- 2 Fare clic su **Save**.

Alla successiva apertura della finestra **Scanner Properties**, il set salvato risulterà automaticamente selezionato per il lavoro di digitalizzazione.

Per cancellare un **Job Type**:

- 1 Selezionare il set che si desidera eliminare dall'elenco a discesa **Job Type**.
- 2 Fare clic su **Delete**.

Il set di opzioni viene eliminato dall'elenco







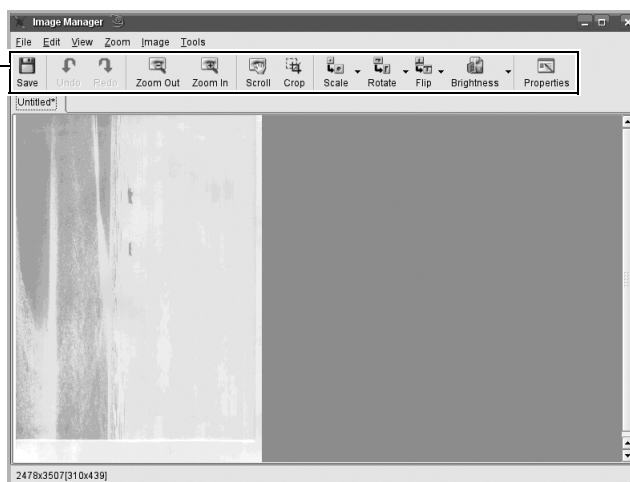





Utilizzo di Image Editor

Nella finestra **Image Manager** sono disponibili comandi di menu e strumenti che consentono di modificare l'immagine digitalizzata.

Utilizzare questi strumenti per modificare l'immagine.



Per modificare l'immagine è possibile utilizzare i seguenti strumenti:

Strumenti	Funzione
 Save	Salva l'immagine.
 Undo	Annulla l'ultima azione.
 Redo	Ripristina l'azione annullata.
 Zoom Out	Riduce l'immagine.
 Zoom In	Ingrandisce l'immagine.
 Scroll	Consente di scorrere l'immagine.
 Crop	Taglia l'area selezionata dell'immagine.
 Scale	Consente di applicare un fattore di scala all'immagine. È possibile immettere manualmente la dimensione desiderata o impostare la percentuale da applicare per scalare proporzionalmente l'immagine, in verticale o in orizzontale.
 Rotate	Consente di ruotare l'immagine. È possibile selezionare i gradi di rotazione dall'elenco a discesa.
 Flip	Consente di capovolgere l'immagine verticalmente o orizzontalmente.
 Brightness	Consente di regolare la luminosità o il contrasto dell'immagine oppure di invertire l'immagine.
 Properties	Visualizza le proprietà dell'immagine.

Per ulteriori informazioni sul programma **Image Manager**, vedere la guida in linea.

Manutenzione

Cancellazione della NVRAM della stampante

Backup dei dati

Pulizia della stampante

Manutenzione della cartuccia del toner



Parti di ricambio

Ordinazione dei materiali di consumo

Cancellazione della NVRAM della stampante

 **ATTENZIONE:** prima di cancellare la memoria, accertarsi che tutti i lavori di fax siano stati completati; in caso contrario tali lavori saranno persi.

È possibile cancellare in modo selettivo le informazioni memorizzate nella stampante.



- 1 Premere **Insta** → **Config macch** dalla schermata principale.
- 2 Premere il pulsante **Succ** ()
- 3 Premere le frecce su/giù per selezionare **Riprist opzioni**.
- 4 Premere le frecce su/giù finché non viene visualizzata l'opzione che si desidera cancellare.
 - **Impostazione stampante:** cancella tutti i dati memorizzati e tutte le impostazioni vengono ripristinate sui valori predefiniti di fabbrica.
 - **Imposta car:** ripristina tutte le opzioni di impostazione della carta sui valori predefiniti di fabbrica.
 - **Comportamento del vassoio:** Ripristina tutte le opzioni per il comportamento del vassoio predefinite di fabbrica.
 - **Copia predef:** Ripristina tutte le opzioni di copia sui valori predefiniti di fabbrica.
 - **Fax predef:** ripristina tutte le opzioni di impostazione del fax sui valori predefiniti di fabbrica.
 - **Digit predef:** Ripristina tutte le opzioni di digitalizzazione predefinite di fabbrica.
 - **Rapp invio:** cancella tutti i dati relativi ai fax inviati.
 - **Rapp ricez:** cancella tutti i dati relativi ai fax ricevuti.
- 5 Premere  quando viene visualizzata la finestra di conferma.
La memoria selezionata viene cancellata.
- 6 Premere l'icona home () per tornare alla modalità Standby.

Backup dei dati



I dati contenuti nella memoria della stampante possono essere cancellati involontariamente a causa di un'interruzione di corrente o di un errore di memorizzazione. Il backup consente di proteggere le voci dell'elenco e-mail/fax e le impostazioni del sistema memorizzandole come file di backup su una chiave di memoria USB.

 **NOTA:** è possibile salvare la Rubrica in formato csv. In questo modo è possibile confermare o modificare la Rubrica presente sul computer.

Backup dei dati

- 1 Inserire la chiave di memoria USB nella porta di memoria USB sulla stampante.
- 2 Premere **Insta** → **Config macch** dalla schermata principale.
- 3 Premere il pulsante **Succ** ()
- 4 Premere le frecce su/giù per selezionare **Conf iniziali**.
- 5 Premere le frecce su/giù per selezionare l'impostazione di esportazione desiderata, quindi premere **Impost esport**.
- 6 Premere l'opzione di cui si desidera eseguire il backup.
- 7 Premere  quando viene visualizzata la finestra di conferma.
I dati vengono memorizzati sulla chiave di memoria USB.
- 8 Premere l'icona home () per tornare alla modalità Standby.

Ripristino dei dati

- 1 Inserire la chiave di memoria USB nella porta di memoria USB sulla stampante.
- 2 Premere **Insta** → **Config macch** dalla schermata principale.
- 3 Premere il pulsante **Succ** ()
- 4 Premere le frecce su/giù per selezionare **Conf iniziali**.
- 5 Premere le frecce su/giù per selezionare l'impostazione di importazione desiderata, quindi premere **Impost import**.
- 6 Premere l'opzione di cui si desidera eseguire il backup.
- 7 Premere  quando viene visualizzata la finestra di conferma.
I dati vengono memorizzati sulla chiave di memoria USB.
- 8 Premere l'icona home () per tornare alla modalità Standby.

Pulizia della stampante

Per mantenere la qualità di stampa, seguire le procedure di pulizia descritte di seguito a ogni sostituzione del toner o quando si verificano problemi di qualità di stampa.

 **NOTA:** non toccare il rullo di trasferimento collocato sotto la cartuccia del toner durante la pulizia interna della stampante. Il sebo delle dita può causare problemi di qualità di stampa.

 **ATTENZIONE:** i solventi per la pulizia contenenti alcol o altre sostanze aggressive possono scolorire o rompere la superficie della stampante.

Pulizia del rivestimento esterno

Pulire la superficie della stampante con un panno morbido, umido e privo di lanugine. Non fare scorrere acqua sulla stampante, né farla entrare all'interno.

Pulizia delle parti interne

Carta, toner e particelle di polvere possono accumularsi all'interno della stampante e provocare problemi alla qualità di stampa, quali macchie o granelli di toner. Pulire l'interno della stampante per evitare questi problemi.

- 1 Spegnere la stampante e estrarre la spina del cavo di alimentazione. Attendere il raffreddamento della stampante.
- 2 Aprire il coperchio anteriore e tirare la cartuccia del toner per estrarla. Posizionarla su una superficie piana e pulita.

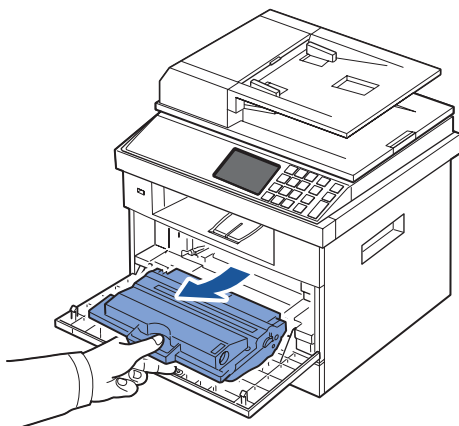

 **ATTENZIONE:** per evitare danni alla cartuccia del toner, non esporla alla luce per più di qualche minuto.

 **ATTENZIONE:** non toccare la superficie verde sul fondo della cartuccia del toner. Per evitare di toccare quest'area, afferrare la cartuccia per la maniglia.

- 3 Con un panno asciutto e privo di lanugine, rimuovere la polvere e i residui di toner dall'area della cartuccia del toner e dall'alloggiamento della cartuccia.

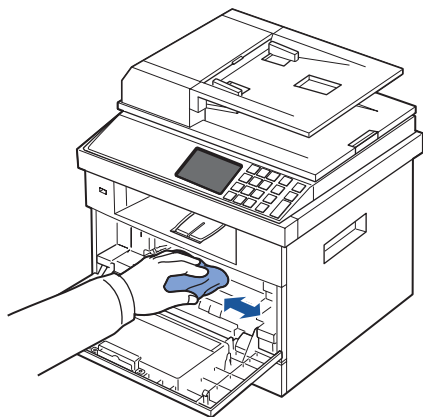

⚠ ATTENZIONE: non toccare il rullo di trasferimento all'interno della stampante. Il sebo delle dita può causare problemi di qualità di stampa.

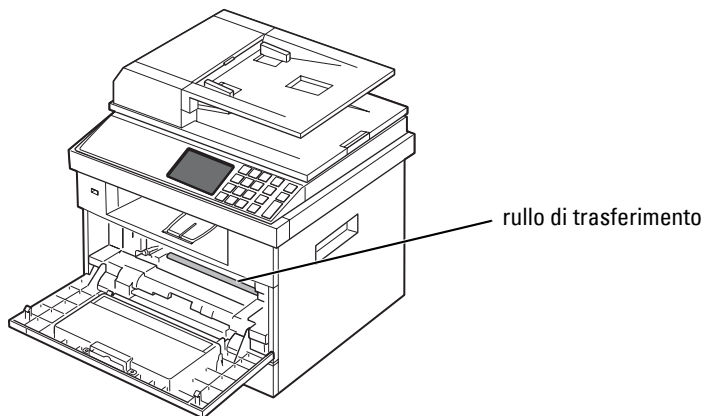

- 4 Individuare la lunga striscia di vetro (LSU) nella parte superiore interna dell'alloggiamento della cartuccia e pulire delicatamente il vetro con un bastoncino di ovatta per verificare che non vi siano residui neri.

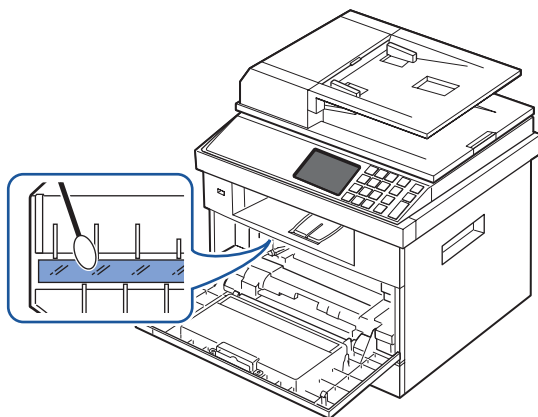

- 5** Reinserire la cartuccia del toner e chiudere il coperchio anteriore.
- 6** Collegare il cavo di alimentazione e accendere la stampante.

Pulizia dello scanner

La pulizia dello scanner e del vetro DADF garantisce la massima qualità delle copie, delle digitalizzazioni e dei fax inviati. Dell consiglia di pulire lo scanner all'inizio di ciascuna giornata e durante il giorno, a seconda delle necessità.

 **NOTA:** se nei documenti copiati o inviati per fax sono presenti delle linee, controllare se sullo scanner e sul vetro del DADF sono presenti particelle.

- 1 Inumidire leggermente con acqua un panno morbido e privo di sfilacciature o un tovagliolo di carta.
- 2 Aprire il coperchio del dispositivo.
- 3 Pulire la superficie del vetro dello scanner e del vetro del DADF finché non è pulita e asciutta.

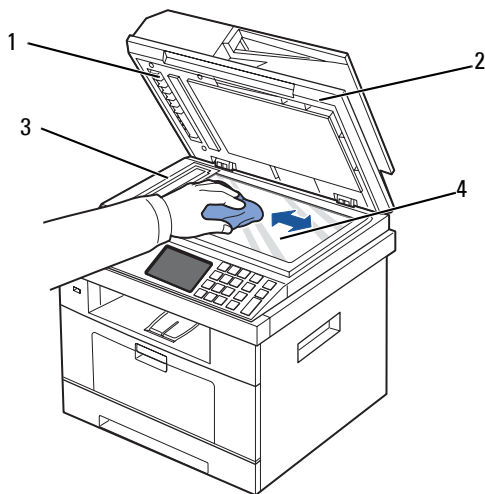

1	pannello bianco
2	coperchio del dispositivo
3	vetro dell'Alimentatore documenti automatico duplex
4	vetro del dispositivo

 **NOTA:** i documenti passano sul vetro del DADF, di conseguenza è necessaria un'attenzione particolare quando si rimuovono eventuali residui.

- 4 Strofinare il lato inferiore bianco del coperchio e del pannello bianco finché non risulta pulito e asciutto.
- 5 Chiudere il coperchio del dispositivo.

Manutenzione della cartuccia del toner

Conservazione della cartuccia del toner

Conservare la cartuccia del toner nell'imballaggio originale finché non si è pronti a installarla.

Non conservare la cartuccia del toner:

- A temperature superiori a 40 °C (104 °F)
- In un ambiente soggetto a variazioni estreme di umidità e temperatura
- Alla luce solare diretta
- In luoghi polverosi
- In macchina per lunghi periodi di tempo
- In un ambiente in cui sono presenti gas corrosivi
- In un ambiente con aria salmastra

Ridistribuzione del toner

Quando la cartuccia del toner sta per esaurirsi, compaiono delle strisce bianche oppure la stampa risulta chiara. Un messaggio sul display informa che il toner è in esaurimento. Scuotere la cartuccia lateralmente 5 o 6 volte per distribuire uniformemente il toner all'interno della cartuccia e migliorare temporaneamente la qualità di stampa.

Questo metodo non è risolutivo, ma consente di continuare a stampare in attesa di ricevere una nuova cartuccia.

- 1 Aprire il coperchio anteriore.

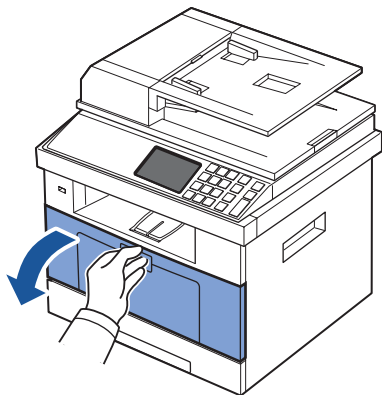

- 2 Estrarre la cartuccia del toner.

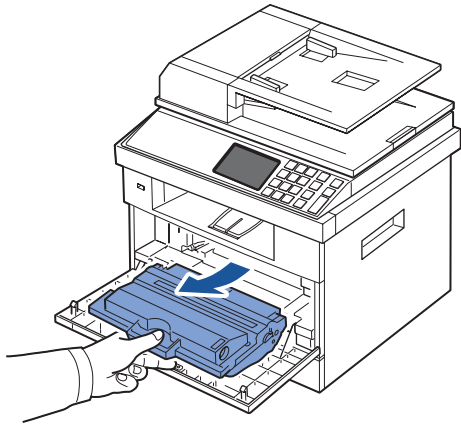

- 3 Scuotere la cartuccia lateralmente 5 o 6 volte per distribuire uniformemente il toner all'interno di essa.

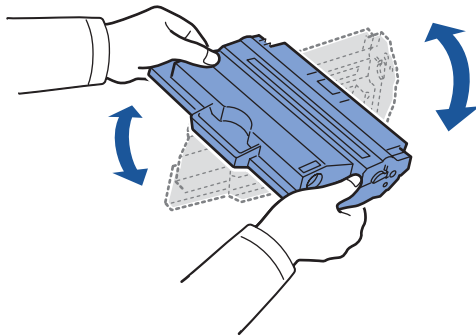

 **NOTA:** se il toner entra in contatto con i vestiti, pulirli con un panno asciutto e lavarli in acqua fredda. L'acqua calda fissa il toner sui tessuti.

 **ATTENZIONE:** non toccare la superficie verde sul fondo della cartuccia del toner. Per evitare di toccare quest'area, afferrare la cartuccia per la maniglia.

- 4 Tenendo la cartuccia del toner per la maniglia, inserirla lentamente nell'apertura della stampante.
- 5 Le linguette sui lati della cartuccia e le scanalature corrispondenti all'interno della stampante consentono il posizionamento corretto della cartuccia.

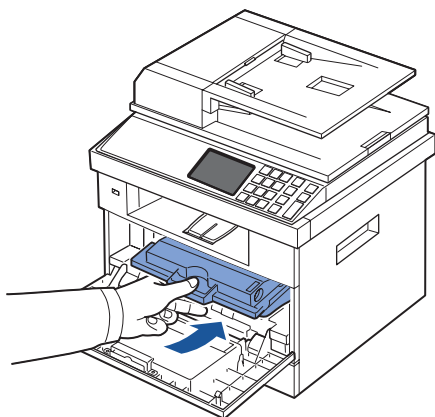

- 6 Chiudere il coperchio anteriore. Accertarsi che il coperchio sia chiuso saldamente.

Sostituzione della cartuccia del toner

Quando il toner si è esaurito, al momento dell'invio di un lavoro di stampa o di copia, vengono stampate solo le pagine vuote. Sul display viene visualizzato un messaggio che informa che il toner è vuoto.

In tal caso, i fax in entrata vengono salvati solo nella memoria e non stampati. A questo punto, è necessario sostituire la cartuccia del toner.

Ordinare una cartuccia di toner in più in modo tale da averla a portata di mano quando giungerà il momento di sostituire quella in uso. Per ordinare le cartucce del toner, vedere "Ordinazione dei materiali di consumo".

⚠ ATTENZIONE: per ottenere risultati ottimali, usare cartucce del toner Dell. La qualità di stampa e l'affidabilità della stampante non sono garantite se non si usano materiali di consumo Dell.

Per sostituire la cartuccia del toner:

- 1 Aprire il coperchio anteriore.
- 2 Estrarre la cartuccia del toner.

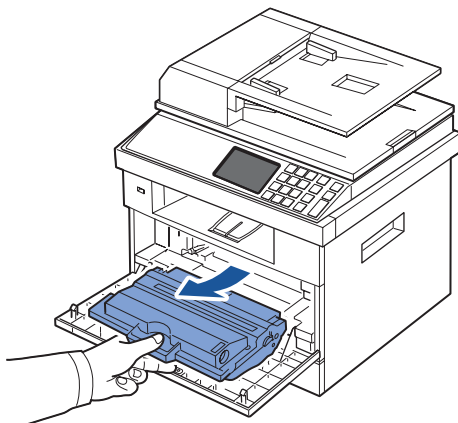

- 3 Estrarre la cartuccia del toner nuova dalla custodia.
- 4 Rimuovere il nastro di confezionamento e scuotere abbondantemente la cartuccia da lato a lato per distribuire il toner.

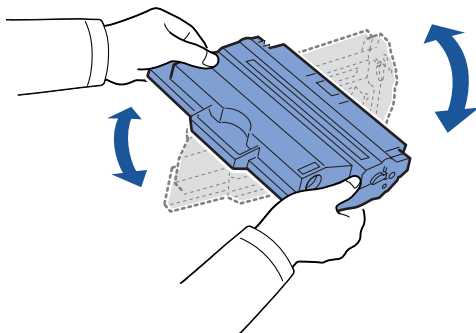

Conservare la scatola e il coperchio per spedirli in futuro.

NOTA: se il toner entra in contatto con i vestiti, pulirli con un panno asciutto e lavarli in acqua fredda. L'acqua calda fissa il toner sui tessuti.

ATTENZIONE: non toccare la superficie verde sul fondo della cartuccia del toner. Per evitare di toccare quest'area, afferrare la cartuccia per la maniglia.

- 5 Tenendo la cartuccia del toner per la maniglia, inserirla lentamente nell'apertura della stampante.
- 6 Le linguette sui lati della cartuccia e le scanalature corrispondenti all'interno della stampante consentono il posizionamento corretto della cartuccia.
- 7 Chiudere il coperchio anteriore. Accertarsi che il coperchio sia chiuso saldamente.

Pulizia del tamburo

Se la copia stampata presenta strisce o macchie, potrebbe essere necessario pulire il tamburo OPC (Organic Photo Conductor, fotoconduttore organico) della cartuccia del toner.

- 1 Prima di impostare la procedura di pulizia, assicurarsi che il vassoio contenga carta.
- 2 Premere **Insta** dalla schermata principale.
- 3 Premere **Manutenz** → **Succ** (➤).
- 4 Premere **Cancell tamb.**

Il dispositivo stamperà una pagina di pulizia. Le particelle di toner presenti sulla superficie del tamburo vengono fissate sulla carta.

- 5 Se il problema persiste, ripetere le operazioni dal punto 3 al punto 4 finché le particelle di toner non vengono più fissate sulla carta.

Parti di ricambio

Di tanto in tanto è necessario sostituire i rulli e l'unità fusore per mantenere il dispositivo in ottime condizioni di funzionamento ed evitare problemi relativi alla qualità di stampa e problemi di alimentazione della carta causati da parti usurate.

I seguenti elementi vanno sostituiti dopo aver stampato il numero di pagine specificato.

Elemento	Resa (media)
Gommino dell'Alimentatore documenti automatico duplex	Circa 20.000 pagine
Rullo trasf	Circa 70.000 pagine
Unità fusore	Circa 80.000 pagine
Gommino del vassoio	Circa 100.000 pagine
Rullo di prelievo	Circa 150.000 pagine

Per acquistare le parti di ricambio, contattare il rappresentante o rivenditore Dell presso cui è stata acquistata la stampante. Si consiglia vivamente che questi elementi siano installati da parte di personale di assistenza addestrato.

Ordinazione dei materiali di consumo

È possibile ordinare i materiali utilizzando Dell Toner Management System oppure tramite **Strumento web per la configurazione di stampanti Dell**.

Se la stampante è collegata a una rete, digitare l'indirizzo IP della stampante nel browser e fare clic sul collegamento relativo ai materiali.

- 1 Fare doppio clic sull'icona **Riordina toner MFP laser Dell 2355dn** disponibile sul desktop.



OPPURE

- 2 Dal menu **Start**, selezionare **Programmi** → **Dell Printers** → **Dell 2355dn Laser MFP** → **Riordina toner MFP laser Dell 2355dn**.

Appare la finestra **Ordina cartucce del toner**.



Per ordinare online, visitare premier.dell.com o www.premier.dell.com.

Per ordinazioni telefoniche, chiamare il numero che appare sotto l'indicazione **Ordina per telefono**.

OPPURE

Se la stampante è collegata a una rete, digitare l'indirizzo IP della stampante nel browser per avviare **Strumento web per la configurazione di stampanti Dell**, quindi fare clic sul collegamento relativo ai materiali.



NOTA: fare riferimento alla tabella seguente per ordinare le cartucce del toner.

Cartuccia toner	Codice prodotto
Cartuccia toner a capacità standard Dell (3.000 pagine ^a)	CR963
Cartuccia toner a capacità elevata Dell (10.000 pagine ^a)	YTVTC

a Copertura di pagine ISO standard in conformità alla metodologia di test ISO/IEC 19752.

Risoluzione dei problemi

Rimozione della carta inceppata nel DADF

Rimozione della carta inceppata nel vassoio della carta

Eliminazione dei messaggi di errore dal display LCD

Risoluzione dei problemi

Rimozione della carta inceppata nel DADF

Quando un documento si inceppa mentre passa attraverso il DADF, sul display viene visualizzato un messaggio di avviso.

 **NOTA:** per evitare inceppamenti della carta, utilizzare il vetro del dispositivo per i documenti spessi, sottili o misti.

- 1 Rimuovere i documenti rimasti nell'Alimentatore documenti automatico duplex.
Se il documento è inceppato nell'area di alimentazione della carta:
 - a Aprire il coperchio dell'alimentatore documenti automatico duplex.

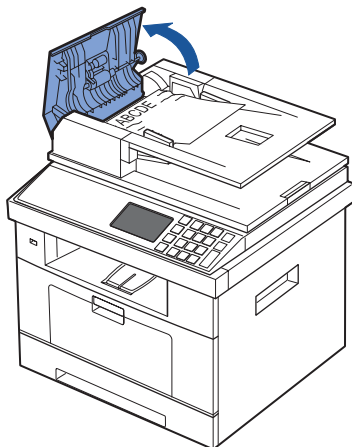

- b Rimuovere il documento estraendolo delicatamente.

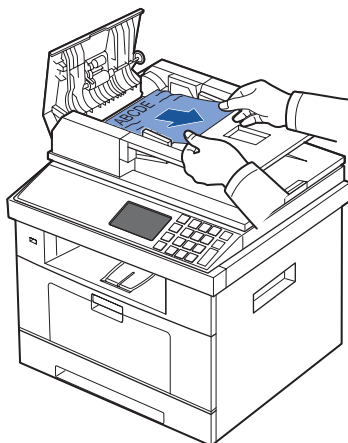

- c** Chiudere il coperchio dell'Alimentatore documenti automatico duplex. Ricaricare quindi il documento nel DADF.

Se il documento è inceppato nell'area di uscita della carta:

- a** Aprire il coperchio dell'alimentatore documenti automatico duplex.

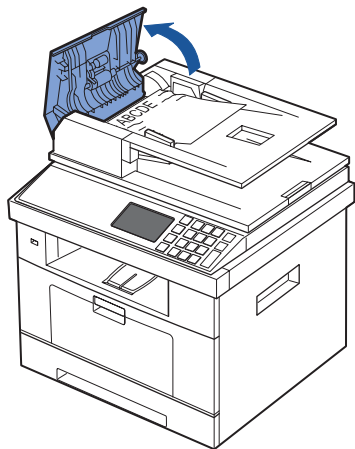

- b** Aprire verso l'alto il vassoio di entrata documento ed estrarre con cura il documento dall'Alimentatore documenti automatico duplex.

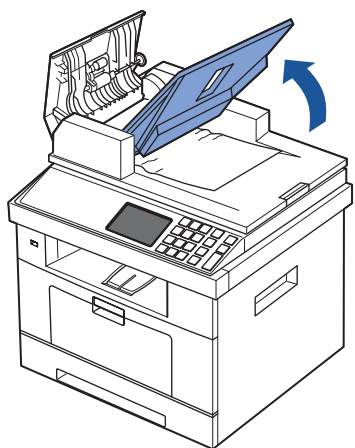

- c** Rimuovere il documento estraendolo delicatamente.

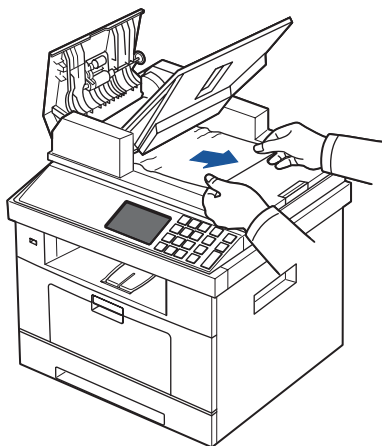

- d** Chiudere il coperchio del DADF e il vassoio di ingresso dei documenti. Ricaricare i documenti nel DADF.

Se il documento è inceppato nel percorso fronte-retro:

- a** Aprire il coperchio dell'alimentatore documenti automatico duplex.

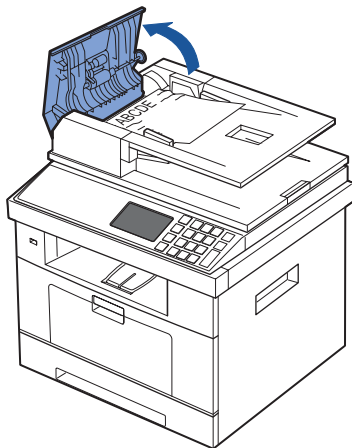

- b** Aprire il coperchio interno del DADF.

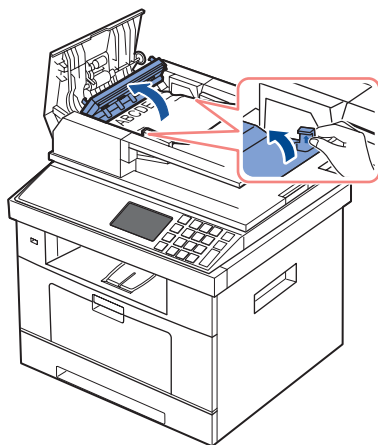

- c** Rimuovere il documento estraendolo delicatamente.

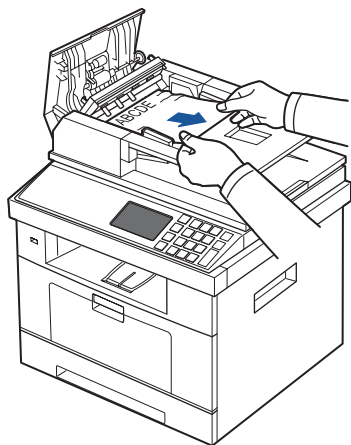

- d** Chiudere il coperchio interno del DADF, quindi chiudere il coperchio del DADF.
Ricaricare i documenti nel DADF.
- 2** Se la carta non è visibile o se non è possibile rimuoverla, aprire il coperchio del dispositivo.

- 3 Rimuovere la carta dall'area di alimentazione estraendola delicatamente.

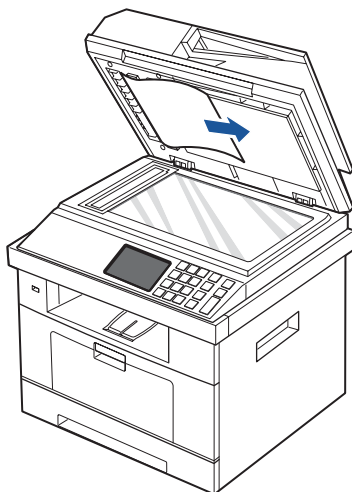

- 4 Chiudere il coperchio del dispositivo. Ricaricare i documenti nel DADF.

Rimozione della carta inceppata nel vassoio della carta

In caso di inceppamento della carta, sul display viene visualizzato il messaggio **Carta inc.** Per individuare e rimuovere la carta inceppata, consultare la tabella seguente.

Messaggio del pannello di controllo	Posizione dell'inceppamento	Vedere
Carta inc in vass 1 Carta inc in vass opz 2 Carta inc in MPF	Inceppamento carta (vassoio 1) Inceppamento carta (vassoio 2 opzionale) Inceppamento carta (MPF)	<u>"Inceppamento carta (vassoio 1)".</u> <u>"Inceppamento carta (vassoio 2 opzionale)".</u> <u>"Inceppamento nell'MPF".</u>
Carta inc all'int della macch	Inceppamento nell'area del fusore	<u>"Inceppamento nell'area del fusore".</u>
Carta inc nell'area di usc	Inceppamento tra il fusore e l'area di uscita	<u>"Inceppamento nell'uscita della carta".</u>
Carta inc un fronte-retro	Tra l'unità fronte-retro e l'area fusore	<u>"Inceppamento fronte-retro 0".</u>
Carta inc perc fr-ret	Nell'unità fronte-retro	<u>"Inceppamento fronte-retro 1".</u>

Per evitare di strappare la carta, estrarla delicatamente e lentamente. Per rimuovere la carta inceppata, procedere come segue.

Inceppamento carta (vassoio 1)

- 1 Aprire e chiudere il coperchio anteriore. La carta inceppata esce automaticamente dalla stampante.

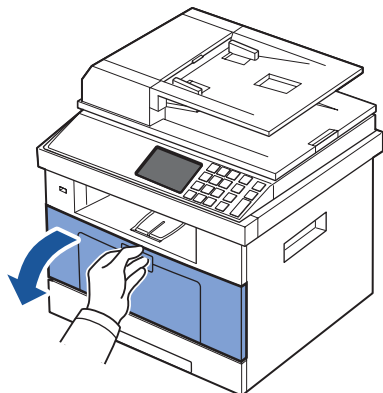

Se la carta non esce, procedere al passaggio successivo.

- 2 Tirare e aprire il vassoio della carta.

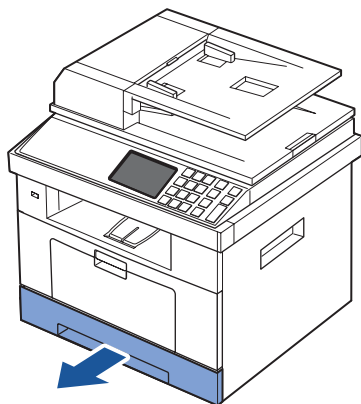

- 3 Rimuovere la carta tirandola ed estraendola con cura.

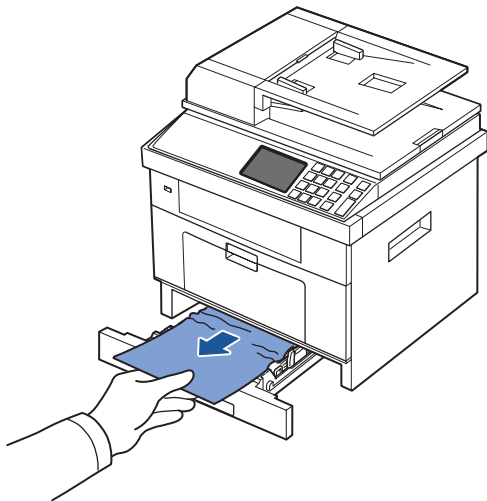

Se non si riesce a vedere la carta oppure se la carta non si sposta quando la si tira, controllare l'area del fusore. Per ulteriori informazioni, vedere "Inceppamento nell'area del fusore".

- 4 Inserire il vassoio della carta nella stampante finché non scatta in posizione.
La stampa riprende automaticamente.

Inceppamento carta (vassoio 2 opzionale)

- 1 Estrarre il vassoio 2 opzionale.

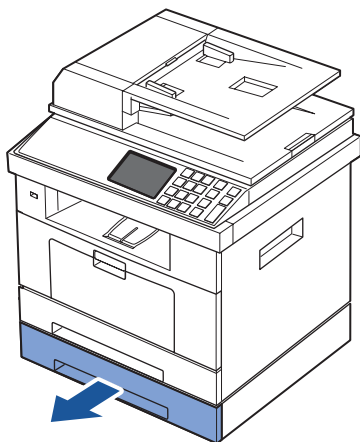

- 2 Rimuovere la carta inceppata dalla stampante.

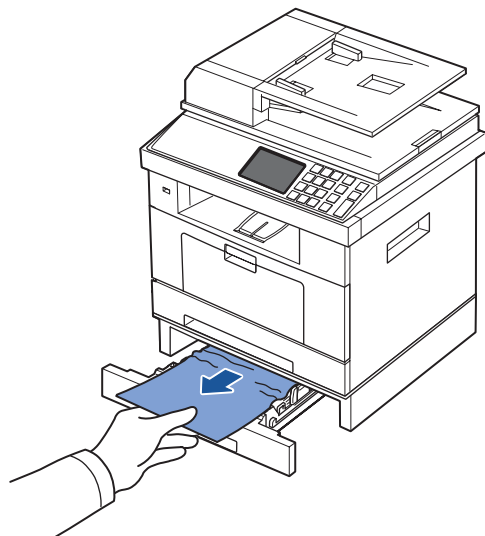

Se non si riesce a vedere la carta in questa area o se la carta non si sposta quando la si tira, andare al punto successivo.

- 3 Estrarre il vassoio 1 a metà.
- 4 Tirare la carta verso l'alto e verso l'esterno.

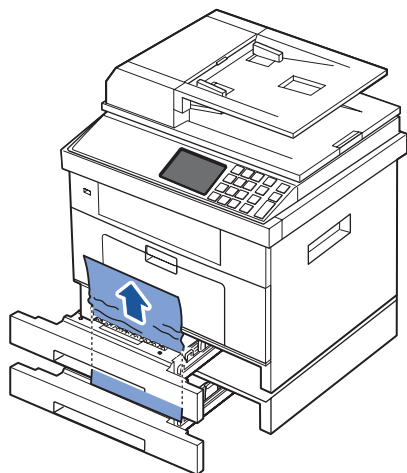

- 5 Reinscrivere i vassoi nella stampante.
La stampa riprende automaticamente.

Inceppamento nell'MPF

- 1 Se la carta non viene alimentata correttamente, estrarre la carta dalla stampante.

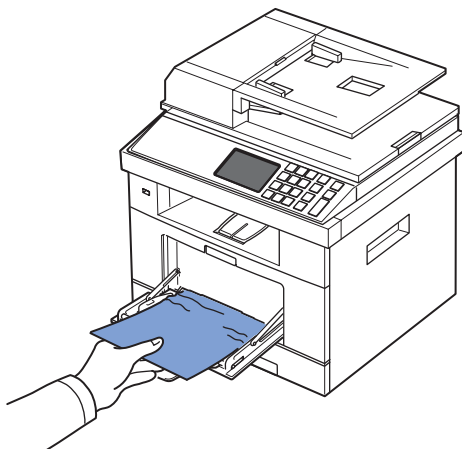

- 2 Aprire e chiudere il coperchio anteriore per riprendere a stampare.

Inceppamento nell'area del fusore

➡ **AVVISO:** l'area del fusore è calda. Fare attenzione nel rimuovere la carta dalla stampante.

- 1 Aprire il coperchio anteriore e tirare leggermente la cartuccia del toner per estrarla.

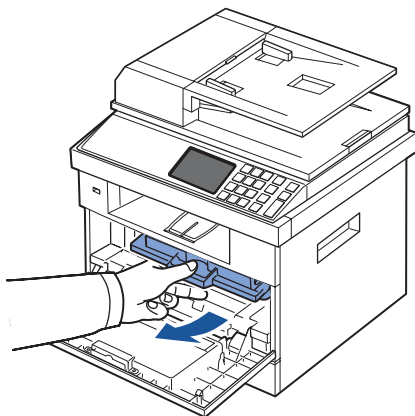

- 2 Rimuovere la carta tirandola ed estraendola con cura.

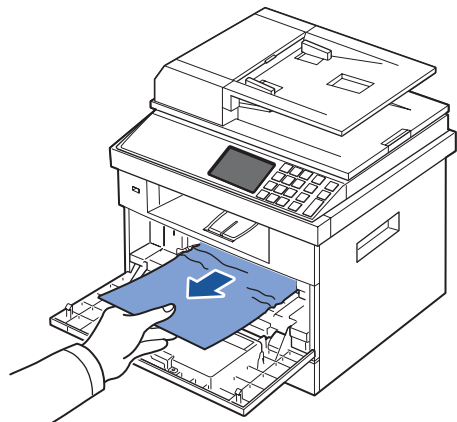

- 3 Reinstallare la cartuccia del toner e chiudere il coperchio anteriore.
La stampa riprende automaticamente.

Inceppamento nell'uscita della carta

- 1 Aprire e chiudere il coperchio anteriore. La carta inceppata esce automaticamente dalla stampante.

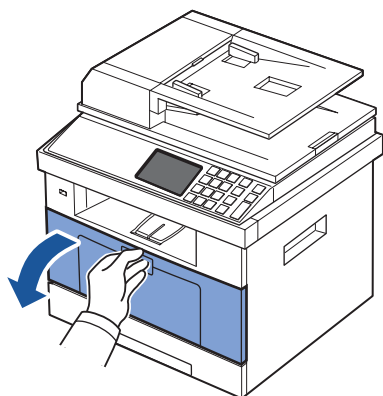

Se la carta non esce, procedere al passaggio successivo.

- 2 Estrarre con cautela la carta dal vassoio di uscita.

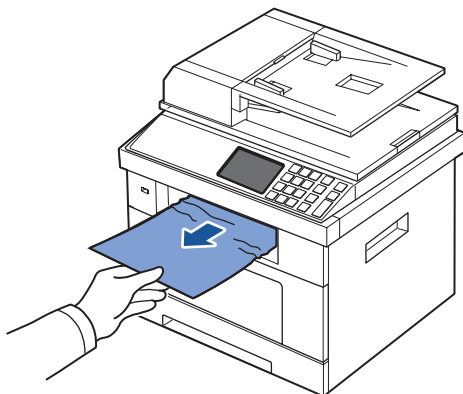

- 3 Se non si riesce a vedere la carta nel vassoio di uscita o se questa non si muove quando la si tira, aprire il coperchio posteriore.
- 4 Se la carta inceppata è visibile, spingere verso il basso le leve di pressione blu e rimuovere la carta. Passare al punto 2.

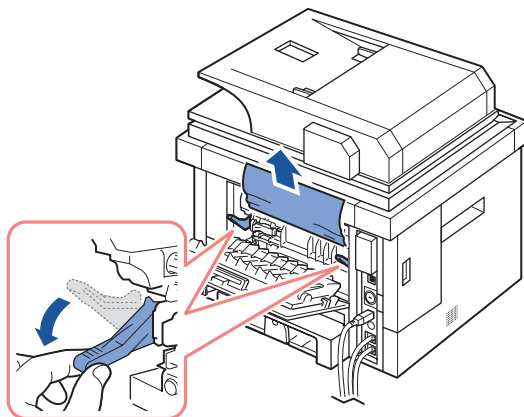

Se la carta non è visibile, procedere al passaggio successivo.

5 Aprire completamente lo sportello posteriore come illustrato.

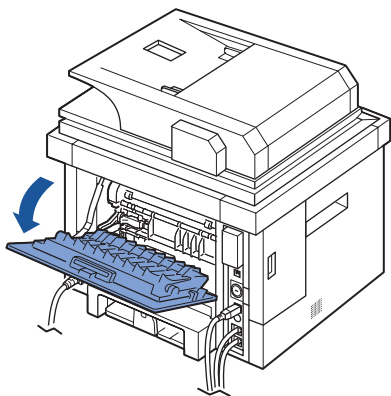

6 Aprire completamente la guida fronte-retro.

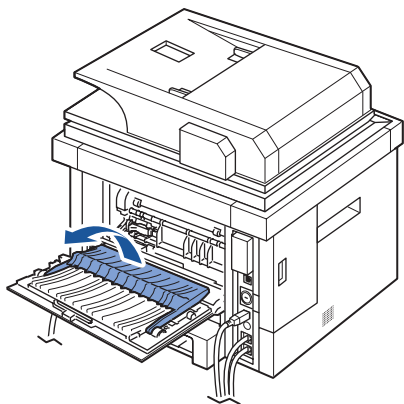

- 7 Spingendo verso destra la levetta del fusore, aprire lo sportello del fusore.

 **NOTA:** estrarre la guida fronte-retro prima di aprire lo sportello del fusore per non danneggiare lo sportello.

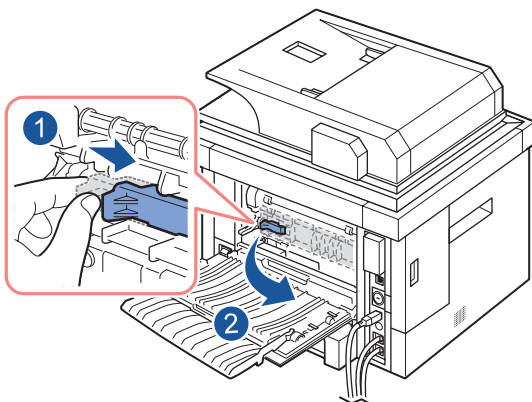

- 8 Estrarre la carta inceppata.

Se non è possibile rimuovere la carta tirandola, spingere le leve di pressione blu verso l'alto per sbloccare la carta e rimuoverla.

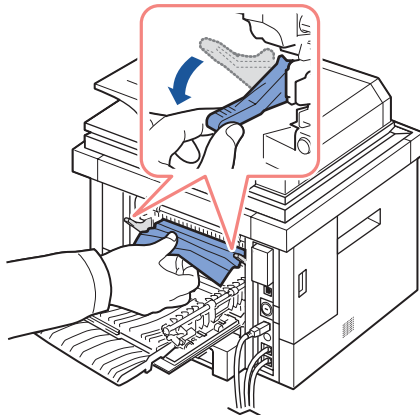

- 9 Riportare lo sportello dell'unità fusore e la guida fronte-retro nella loro posizione originale.
- 10 Chiudere lo sportello posteriore.
- 11 Aprire e chiudere il coperchio anteriore.
La stampa riprende automaticamente.

Inceppamento fronte-retro

Inceppamento fronte-retro 0

- 1 Estrarre l'unità fronte-retro dalla stampante.

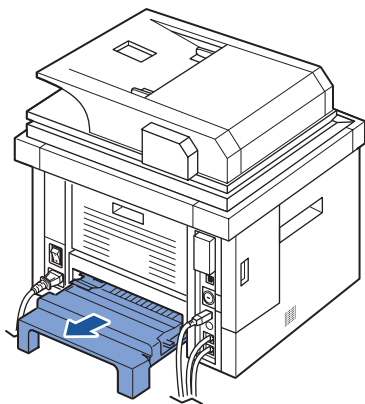

- 2 Rimuovere la carta inceppata dall'unità fronte-retro.

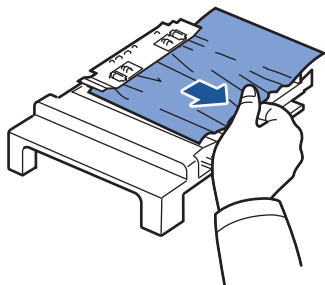

Se la carta non esce dall'unità fronte-retro, rimuovere la carta dalla parte inferiore della stampante.

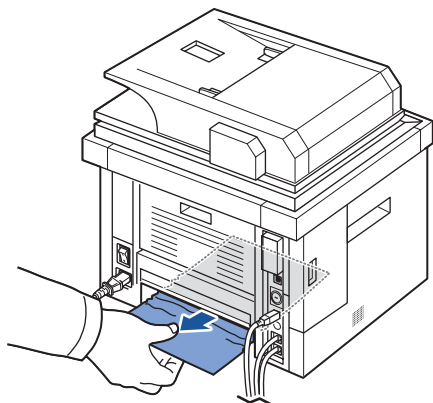

- 3 Spingere l'unità fronte-retro verso la stampante.
- 4 Aprire e chiudere il coperchio anteriore.
La stampa riprende automaticamente.

 **ATTENZIONE:** se non si spinge l'unità fronte-retro correttamente, la carta potrebbe incepparsi.

Inceppamento fronte-retro 1

- 1 Aprire lo sportello posteriore.
- 2 Aprire completamente la guida fronte-retro.

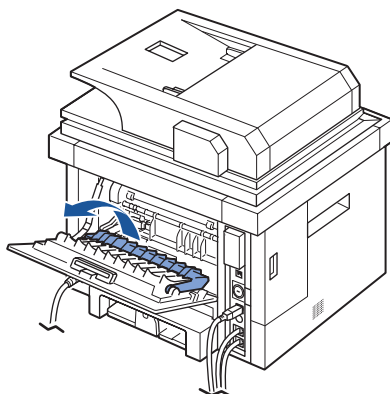

- 3 Estrarre la carta inceppata.

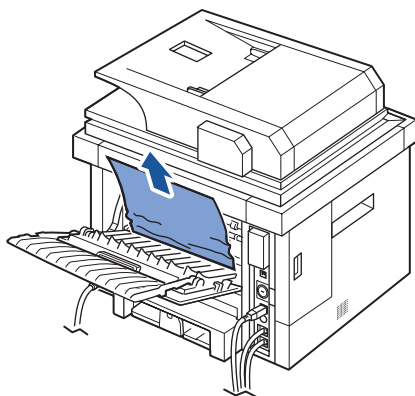

- 4 Riposizionare la guida fronte-retro e chiudere lo sportello posteriore.
- 5 Aprire e chiudere il coperchio anteriore.
La stampa riprende automaticamente.

Suggerimenti per evitare gli inceppamenti della carta

Selezionando il tipo di carta corretto è possibile evitare gran parte degli inceppamenti.

Se la carta si inceppa, eseguire le operazioni descritte in "Rimozione della carta inceppata nel vassoio della carta".

- Seguire le procedure descritte in "Caricamento del supporto di stampa nel vassoio della carta". Assicurarsi che le guide regolabili siano posizionate correttamente.
- Non sovraccaricare il vassoio della carta. Assicurarsi che la carta sia al di sotto dell'indicatore della capacità di caricamento massima sulla superficie interna del vassoio della carta.
- Non rimuovere la carta dal vassoio durante la stampa.
- Prima di caricare la carta, piegarla, spiegarla a ventaglio e raddrizzarla.
- Non utilizzare carta arricciata, umida o piegata.
- Non caricare più tipi di carta nel vassoio.
- Utilizzare solo i materiali di stampa consigliati. Vedere "Specifiche della carta".
- Assicurarsi che il lato consigliato dei materiali di stampa sia rivolto verso il basso nel vassoio della carta e verso l'alto nell'MPF.
- Verificare che l'unità fronte-retro sia installata correttamente.

Eliminazione dei messaggi di errore dal display LCD

- ➡ **NOTA:** potrebbe venire visualizzato un punto esclamativo (!) o una croce (✖) nell'angolo superiore sinistro del display. In tal caso, premere la croce per visualizzare informazioni dettagliate.
- ➡ **NOTA:** [xxx] indica il tipo di supporto.
- ➡ **NOTA:** [yyy] indica il vassoio.
- ➡ **NOTA:** [zzz] indica il formato carta.
- ➡ **NOTA:** alcuni messaggi vengono rappresentati sotto forma grafica sull'LCD del pannello di controllo.
- ➡ **NOTA:** se il messaggio non compare nella tabella, spegnere e riaccendere il dispositivo e ritentare il lavoro di stampa. Se il problema persiste, chiamare l'assistenza.
- ➡ **NOTA:** quando ci si rivolge all'assistenza tecnica, fornire al rappresentante dell'assistenza tecnica il testo del messaggio visualizzato. In questo modo, è possibile ottenere supporto più facilmente.
- ➡ **NOTA:** a seconda delle opzioni, alcuni messaggi potrebbero non essere visualizzati sul display.

Messaggio display	Significato	Soluzioni suggerite
Fax lin disconnesso	La stampante non riesce a collegarsi a una stampante remota oppure ha perso il contatto per via di un problema con la linea. OPPURE Il tono di chiamata è assente	<ul style="list-style-type: none"> • Riprovare. Se il problema persiste, attendere un'ora o provare una linea telefonica diversa, se possibile, quindi cercare di ricollegarsi. • Attivare la modalità MCE. Vedere "<u>Modo MCE</u>". • Controllare che la linea telefonica sia collegata correttamente. Vedere "<u>Collegamento della linea telefonica</u>". • Verificare il funzionamento della presa telefonica a muro, collegandovi un altro telefono.
Sportello DADF aperto Sportello uscita DADF aperto	Lo sportello del DADF non è chiuso bene.	Chiudere il coperchio.
Disp non supp	È stato collegato alla porta di memoria USB un dispositivo non USB.	Rimuovere il dispositivo non USB dalla porta di memoria USB.
Ingr DADF carta inc Usc DADF carta inc Incepp fr-re carta DADF Inv DADF inc	Il documento caricato si è inceppato nel DADF.	Rimuovere il documento inceppato. Vedere " <u>Rimozione della carta inceppata nel DADF</u> ".

Messaggio display	Significato	Soluzioni suggerite
Vent1 fr-ret blocc Ventola 2 fronte retro bloccata	Si è verificato un problema nell'unità fronte-retro.	Staccare il cavo di alimentazione e reinserirlo. Se il problema persiste, rivolgersi al servizio di assistenza tecnica.
Fr-ret non install	L'unità fronte-retro non è installata.	Controllare l'unità fronte-retro.
Carta inc un fronte-retro	La carta si è inceppata durante la stampa fronte-retro.	Rimuovere la carta inceppata. Vedere <u>"Inceppamento fronte-retro 0"</u> .
Carta inc perc fr-ret	La carta si è inceppata durante la stampa fronte-retro.	Rimuovere la carta inceppata. Vedere <u>"Inceppamento fronte-retro 1"</u> .
Lavoro e-mail completato con errore: Errore DNS	Si è verificato un problema nel DNS.	Configurare le impostazioni DNS.
Lavoro e-mail completato con errore: Errore Pop3	Si è verificato un problema nel POP3.	Configurare le impostazioni POP3.
Lavoro e-mail completato con errore: Invio non riuscito	Si è verificato un problema in SMTP.	Passare al server disponibile.
Lavoro e-mail completato con errore: Errore autenticazione	Si è verificato un problema di autenticazione SMTP.	Configurare le impostazioni di autenticazione.
Lavoro e-mail completato con errore: Errore connessione server	Collegamento con server SMTP non riuscito.	Verificare che il cavo di rete sia collegato correttamente. OPPURE Contattare l'amministratore del server SMTP.
Lavoro e-mail completato con errore: Mess. troppo grande per server	La dimensione della mail è maggiore di quella supportata dal server SMTP.	Dividere la mail o diminuire la risoluzione.
Lavoro e-mail completato con errore: Messaggio troppo grande	I dati della pagina singola superano la dimensione dell'e-mail configurata.	Diminuire la risoluzione e riprovare.
Lavoro e-mail completato con errore: Memoria piena	La memoria è piena.	Rimuovere i dati nella memoria.

Messaggio display	Significato	Soluzioni suggerite
Lavoro e-mail completato con errore: Nessun gruppo assegnato	All'elemento non è assegnato alcun numero o indirizzo e-mail.	Inserire manualmente il numero o l'indirizzo e-mail tramite il tastierino numerico.
Lavoro e-mail completato con errore: Pop3	Si è verificato un problema nel POP3.	Configurare le impostazioni POP3.
Err unità fax	Si è verificato un problema nell'unità fax.	Staccare il cavo di alimentazione e reinserirlo. Se il problema persiste, rivolgersi al servizio di assistenza tecnica.
Lavoro fax completato con errore: incompatibile	Il numero di fax ricevuto è classificato come numero di fax da rifiutare.	Modificare l'opzione relativa ai fax da rifiutare.
Lavoro fax completato con errore: Errore di comunicazione	Nel dispositivo si è verificato un problema di comunicazione.	Chiedere al mittente di riprovare.
Lavoro fax completato con errore: Gruppo non disponibile	Si è tentato di selezionare un numero di posizione gruppo quando può essere utilizzato un singolo numero di posizione, come quando si aggiungono posizioni per un funzionamento a invio multiplo.	Utilizzare un numero di selezione abbreviata oppure comporre manualmente un numero.
Lavoro fax completato con errore: Linea occupata	Il dispositivo remoto non rispondeva o la linea è già impegnata.	Riprovare dopo qualche minuto.
Lavoro fax completato con errore: Errore linea	Il dispositivo non può connettersi al fax remoto oppure ha perso il contatto a causa di un problema con la linea telefonica.	Riprovare. Se il problema persiste, aspettare circa un'ora finché la qualità della linea non migliora e riprovare. OPPURE Attivare la modalità MCE.
Lavoro fax completato con errore: Nessuna risposta	Il dispositivo remoto non ha risposto dopo vari tentativi di ricomposizione del numero.	Riprovare. Verificare il numero per assicurarsi che sia possibile ricevere un fax.
Lavoro fax completato con errore: Memoria piena	La memoria è piena.	<ul style="list-style-type: none"> • Separare la trasmissione in più di una operazione. • Stampa di fax ricevuti. • Annulla il fax prenotato nella funzionalità Fax prioritario.

Messaggio display	Significato	Soluzioni suggerite
Errore fusore Err calore ins Err surriscald Errore unità fusore	Si è verificato un problema nell'unità fusore.	Staccare il cavo di alimentazione e reinserirlo. Se il problema persiste, rivolgersi al servizio di assistenza tecnica.
Hub non supp	È stato collegato alla porta di memoria USB un hub USB.	Rimuovere l'hub dalla porta di memoria USB.
Cart non valida	La cartuccia del toner installata non è adatta alla stampante.	Installare una cartuccia del toner originale Dell, progettata per quella stampante.
Conflitto IP	L'indirizzo IP è già usato da un altro utente.	Verificare l'indirizzo IP oppure ottenerne uno nuovo.
Load the following media in the [yyy] Formato carta: [zzz] Tipo di carta: [xxx] Continuare / Chiudi	Il vassoio non contiene carta.	Caricare la carta nel vassoio. Vedere <u>"Caricamento del supporto di stampa nel vassoio della carta"</u> .
Err motore LSU Ventola LSU bloccata Errore LSU Hsync	Si è verificato un problema nell'LSU.	Scollegare e ricollegare il cavo di alimentazione. Se il problema persiste, rivolgersi all'assistenza tecnica.
Motore princ bloc	Si è verificato un problema nel motore principale.	Scollegare e ricollegare il cavo di alimentazione. Se il problema persiste, rivolgersi all'assistenza tecnica.
Errore memoria	Errore di memoria.	Scollegare e ricollegare il cavo di alimentazione. Se il problema persiste, rivolgersi all'assistenza tecnica.
Memoria piena	La memoria è piena.	Eliminare i documenti non necessari e riprovare.
Errore cavo di rete	Il cavo di rete è scollegato.	Collegare il cavo di rete. Vedere <u>"Collegamento della stampante in rete"</u> .
Err scheda di rete	La scheda di rete non è installata.	Installare la scheda di rete.
Doc troppo grande	La carta originale è troppo lunga per lo scanner.	Controllare le dimensioni dell'originale.

Messaggio display	Significato	Soluzioni suggerite
Carta inc in MPF Carta inc in vass 1 Carta inc in vass opz 2	La carta si è inceppata nell'area di alimentazione del vassoio della carta.	Rimuovere la carta inceppata. Vedere " Inceppamento carta (vassoio 1) ", " Inceppamento carta (vassoio 2 opzionale) " o " Inceppamento nell'MPF ".
Carta inc all'int della macch	La carta si è inceppata all'interno del dispositivo.	Rimuovere la carta inceppata. Vedere " Inceppamento nell'area del fusore ".
Carta inc nell'area di usc	La carta si è inceppata tra il fusore e l'area di uscita.	Rimuovere la carta inceppata. Vedere " Inceppamento nell'uscita della carta ".
Contr Area cartuccia	La carta si è inceppata nell'area del fusore.	Rimuovere la carta inceppata. Vedere " Inceppamento nell'area del fusore ".
Spo fusore aper	Lo sportello del fusore non è chiuso bene.	Aprire lo sportello posteriore e chiudere lo sportello del fusore finché non si blocca in posizione. Per la posizione dello sportello del fusore, vedere " Inceppamento nell'uscita della carta ".
Coper post aper	Lo sportello posteriore è aperto.	Chiudere lo sportello posteriore.
Interr blocco scanner blocc. Tirare gancio blu verso di sé.	Il modulo dello scanner è bloccato.	Sbloccare lo scanner.
Lavoro di digitalizzazione completato con errore: File esistente	Esiste già un file con il nome specificato.	Inserire un nome file diverso.
Lavoro di digitalizzazione completato con errore: Nome file troppo lungo	Tutti i nomi file sono già utilizzati.	Eliminare i file non necessari.
Lavoro di digitalizzazione completato con errore: Accesso file negato	L'accesso al server di rete è avvenuto correttamente. Tuttavia, l'accesso al file sul server di rete è stato negato.	Cambiare le impostazioni del server.
Auto Diagnost Attendere	Il motore della stampante sta controllando i problemi rilevati.	Attendere alcuni minuti.

Messaggio display	Significato	Soluzioni suggerite
Err SMPS	Si è verificato un problema nell'unità SMPS.	Scollegare e ricollegare il cavo di alimentazione. Se il problema persiste, rivolgersi all'assistenza tecnica.
Cont predef pieno	Il vassoio di uscita documenti è pieno.	Il vassoio di uscita documenti può contenere fino a 150 fogli di carta normale. Una volta rimossa la carta dal vassoio di uscita documenti, la stampante riprende la stampa.
Cartuccia toner non installata	La cartuccia del toner non è installata.	Installare la cartuccia del toner. Vedere " <u>Installazione della cartuccia del toner</u> ".
Errore alimentazione toner	Toner insufficiente.	Il coperchio anteriore non è chiuso bene. Chiudere il coperchio finché non si blocca in posizione.
Err cartuccia toner	Errore della cartuccia del toner.	Il coperchio anteriore non è chiuso bene. Chiudere il coperchio finché non si blocca in posizione.
Toner quasi vuoto Sost toner ora	La cartuccia del toner è vuota.	Sostituire la cartuccia del toner con una nuova. Vedere " <u>Sostituzione della cartuccia del toner</u> ".
Toner esausto	Il ciclo di vita utile della cartuccia del toner è terminato.	La cartuccia del toner è vuota. Sostituire la cartuccia del toner con una nuova, per fornire la migliore qualità di stampa. Vedere " <u>Sostituzione della cartuccia del toner</u> ".
Toner scarso	La cartuccia del toner è quasi vuota.	Estrarre la cartuccia del toner e agitarla completamente. In questo modo, è possibile aumentare temporaneamente la qualità di stampa. OPPURE Sostituire la cartuccia del toner con una nuova, per fornire la migliore qualità di stampa. Vedere " <u>Sostituzione della cartuccia del toner</u> ".
Vass 2 aper	Il vassoio 2 non è chiuso bene.	Chiudere il vassoio 2.
Disp inutilizz	È stato collegato alla porta di memoria USB un dispositivo USB diverso da una memoria USB, ad esempio un mouse.	Rimuovere il dispositivo dalla porta di memoria USB.

Messaggio display	Significato	Soluzioni suggerite
Lavoro USB completato con errore: Tipo file non supportato	Il tipo di file selezionato non è supportato.	Immettere il tipo di file corretto.

Risoluzione dei problemi

Nella tabella seguente vengono elencate alcune delle condizioni che potrebbero verificarsi e le soluzioni suggerite. Seguire tali soluzioni finché il problema non verrà risolto. Se il problema persiste, contattare Dell.

Problemi di alimentazione della carta

Condizione	Soluzioni suggerite
La carta si inceppa durante la stampa.	Rimuovere la carta inceppata. Vedere " Rimozione della carta inceppata nel vassoio della carta ".
I fogli di carta aderiscono l'uno all'altro.	<ul style="list-style-type: none">• Assicurarsi che non ci sia troppa carta nel vassoio della carta. Il vassoio della carta può contenere fino a 250 fogli; il numero di fogli effettivo può variare a seconda dello spessore.• Assicurarsi di utilizzare il tipo di carta corretto. Vedere "Specifiche della carta".• Rimuovere la carta dal vassoio e fletterla o spiegarla a ventaglio.• La presenza di umidità può far sì che alcuni fogli di carta aderiscano l'uno all'altro.
Alcuni fogli non vengono prelevati.	<ul style="list-style-type: none">• È possibile che nel vassoio della carta siano impilati tipi di carta diversi. Caricare carta di un unico tipo, formato e peso.• Se l'inceppamento della carta è stato provocato da più fogli di carta, rimuovere la carta inceppata. Vedere "Rimozione della carta inceppata nel vassoio della carta".
La carta non viene alimentata nella stampante.	<ul style="list-style-type: none">• Rimuovere gli eventuali fogli inceppati all'interno della stampante. Vedere "Pulizia delle parti interne".• La carta non è stata caricata correttamente. Rimuovere la carta dal vassoio e ricaricarla correttamente.• C'è troppa carta nel vassoio della carta. Rimuovere la carta in eccesso dal vassoio.• La carta è troppo spessa. Utilizzare solo carta conforme alle specifiche necessarie per questa stampante. Vedere "Specifiche della carta".
La carta continua a incepparsi.	<ul style="list-style-type: none">• Assicurarsi che sia selezionato il formato della carta corretto. Vedere "Impostazione del formato della carta".• Viene utilizzato un tipo di carta non corretto. Utilizzare solo carta conforme alle specifiche necessarie per questa stampante. Vedere "Specifiche della carta".• Potrebbero esservi dei residui all'interno della stampante. Aprire il coperchio anteriore e rimuovere eventuali residui.
I lucidi aderiscono l'uno all'altro nell'uscita della carta.	Usare solo lucidi appositamente studiati per stampanti laser. Rimuovere ogni lucido man mano che esce dalla stampante.
Le buste si inclinano o non vengono alimentate correttamente.	Assicurarsi che le guide della carta siano a contatto con entrambi i lati delle buste.

Problemi di stampa

Condizione	Causa probabile	Soluzioni suggerite
La stampante non stampa.	La stampante non è alimentata.	Controllare i collegamenti del cavo di alimentazione. Controllare l'interruttore e l'alimentazione.
	La stampante non è selezionata come stampante predefinita.	Selezionare Dell 2355dn Laser MFP come stampante predefinita in Windows. Fare clic su Start, Impostazioni → Stampanti . Fare clic con il pulsante destro del mouse sull'icona della stampante Dell 2355dn Laser MFP e selezionare Imposta come stampante predefinita .
	Effettuare i seguenti controlli nella stampante:	<ul style="list-style-type: none"> • Lo sportello anteriore o posteriore non è chiuso. • La carta è inceppata. • Non è caricata carta. • La cartuccia del toner non è installata. Se si verifica un errore di sistema della stampante, contattare il servizio di assistenza.
	Il cavo fra il computer e la stampante non è collegato correttamente.	Scollegare il cavo della stampante e ricollegarlo.
	Il cavo fra il computer e la stampante è difettoso.	Se possibile, collegare il cavo a un altro computer che funzioni correttamente e stampare un lavoro. È anche possibile provare a utilizzare un altro cavo della stampante.
	La stampante potrebbe essere configurata in modo non corretto.	Controllare le proprietà della stampante per verificare che tutte le impostazioni di stampa siano corrette.
	Il driver della stampante potrebbe essere installato in modo non corretto.	Rimuovere il driver della stampante e reinstallarlo; vedere rispettivamente " Disinstallazione del software " e " Installazione del software nel sistema operativo Microsoft® Windows® ".
	La stampante non funziona correttamente.	Controllare il messaggio visualizzato sul pannello di controllo per stabilire se la stampante indica un errore di sistema.
La stampante seleziona i materiali di stampa dalla fonte di alimentazione sbagliata.	La selezione dell'alimentazione nella finestra delle proprietà della stampante potrebbe non essere corretta.	Per molte applicazioni software, la selezione della sorgente di carta si effettua dalla scheda Carta all'interno delle proprietà della stampante. Selezionare l'origine corretta. Vedere " Scheda Carta ".

Condizione	Causa probabile	Soluzioni suggerite
Il lavoro di stampa è eccessivamente lento.	Il lavoro di stampa potrebbe essere molto complesso.	Ridurre la complessità della pagina o modificare le impostazioni della qualità di stampa. La velocità di stampa massima della stampante è di 35 ppm per la carta in formato Lettera.
Metà della pagina rimane vuota.	L'orientamento della pagina potrebbe non essere corretto.	Modificare l'orientamento della pagina nell'applicazione. Vedere " <u>Scheda Base</u> ".
	Il formato della carta e le impostazioni relative non corrispondono.	Assicurarsi che il formato della carta nelle impostazioni del driver della stampante corrisponda a quello nel vassoio.
La stampante stampa, ma il testo è sbagliato, incomprensibile o incompleto.	Il cavo della stampante è allentato o difettoso.	Scollegare il cavo della stampante e ricollegarlo. Provare con un lavoro di stampa che è già stato stampato con esito positivo. Se possibile, collegare il cavo e la stampante a un altro computer e stampare un lavoro del cui funzionamento si è certi. Provare a utilizzare un nuovo cavo della stampante.
	È stato selezionato il driver della stampante sbagliato.	Controllare il menu di selezione della stampante nell'applicazione per assicurarsi di avere selezionato la stampante corretta.
	L'applicazione software non funziona correttamente.	Provare a stampare un lavoro da un'altra applicazione.
	Il sistema operativo non funziona correttamente.	Uscire da Windows e riavviare il computer. Spegnerla stampante e riaccenderla.
Le pagine vengono stampate, ma sono vuote.	La cartuccia del toner è difettosa o il toner è esaurito.	Agitare accuratamente il toner. Vedere " <u>Ridistribuzione del toner</u> ". Se necessario, sostituire la cartuccia del toner.
	Il file potrebbe contenere pagine vuote.	Controllare il file per assicurarsi che non contenga pagine vuote.
	Alcuni componenti, come il controller o la scheda, potrebbero essere difettosi.	Rivolgersi all'assistenza tecnica.
Le illustrazioni non vengono stampate correttamente in Adobe Illustrator.	L'impostazione nell'applicazione è sbagliata.	Stampare il documento selezionando Scarica come bitmap nella finestra Avanzate delle proprietà Grafica .

Condizione	Causa probabile	Soluzioni suggerite
La qualità di stampa delle fotografie non è buona. Le immagini non sono nitide.	La risoluzione della fotografia è molto bassa.	Ridurre il formato della foto. Se si aumenta il formato della fotografia nell'applicazione, la risoluzione si riduce.
Il dispositivo stampa, ma il testo è sbagliato, incomprensibile o incompleto.	In ambiente DOS, l'impostazione dei caratteri per il dispositivo potrebbe essere impostata in modo errato.	Soluzioni suggerite: Modificare l'impostazione della lingua. Vedere " Utilità impostazioni stampante ".
Prima della stampa, il dispositivo emette vapore vicino al vassoio di uscita.	L'uso di carta umida può provocare l'emissione di vapore durante la stampa.	Ciò non costituisce un problema. Continuare la stampa.

Problemi di qualità di stampa

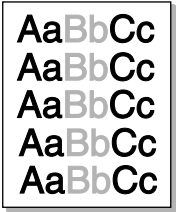
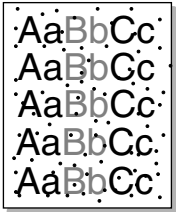

L'interno della stampante può essere sporco, diversamente un caricamento non corretto della carta può ridurre la qualità di stampa. Per risolvere il problema, consultare la tabella seguente.

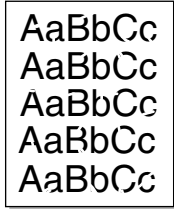
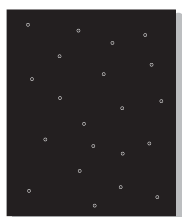
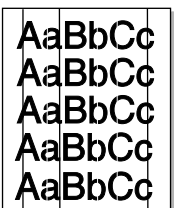
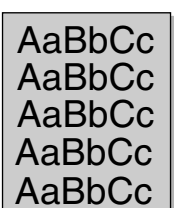
Condizione	Soluzioni suggerite
<p>Stampa chiara o sbiadita</p> 	<p>Se la stampa presenta strisce verticali bianche o aree sbiadite, potrebbe verificarsi quanto segue:</p> <ul style="list-style-type: none"> • Il toner sta per esaurirsi. È possibile estendere temporaneamente la durata della cartuccia del toner. Vedere "Ridistribuzione del toner". Se la qualità di stampa non migliora, installare una nuova cartuccia del toner. • È possibile che la carta non sia conforme alle specifiche; ad esempio, è troppo umida o troppo ruvida. Vedere "Specifiche della carta". • Una combinazione di aree sbiadite o macchiate potrebbe indicare che la cartuccia del toner deve essere pulita. Vedere "Pulizia delle parti interne". • La superficie della parte dell'LSU all'interno della stampante potrebbe essere sporca. Pulire l'LSU (vedere "Pulizia delle parti interne").
<p>Macchie di toner</p> 	<ul style="list-style-type: none"> • È possibile che la carta non sia conforme alle specifiche; ad esempio, è troppo umida o troppo ruvida. Vedere "Specifiche della carta". • Il rullo di trasferimento potrebbe essere sporco. Pulire l'interno della stampante. Vedere "Pulizia delle parti interne". • Il percorso della carta potrebbe essere sporco. Vedere "Pulizia del tamburo".

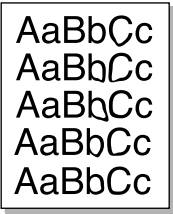
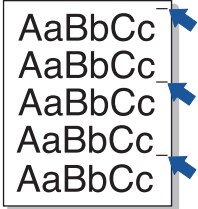
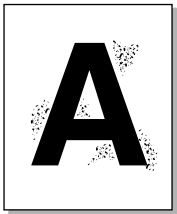
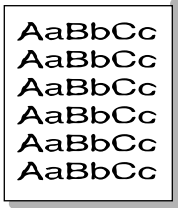
Condizione	Soluzioni suggerite
<p data-bbox="142 251 349 277">Mancanza di toner</p> 	<p data-bbox="435 251 1235 277">Se la pagina presenta aree sbiadite, generalmente tondeggianti, in ordine casuale:</p> <ul data-bbox="449 286 1313 572" style="list-style-type: none"> • È possibile che sia stato caricato un foglio di carta difettoso. Provare a ristampare il lavoro. • Il contenuto di umidità della carta non è uniforme oppure la carta presenta macchie di umidità sulla superficie. Provare a stampare su una carta di marca diversa. Vedere "Specifiche della carta". • L'intera risma è difettosa. Il processo di produzione può far sì che alcune aree rifiutino il toner. Provare con un tipo o una marca di carta diversi. • La cartuccia del toner potrebbe essere difettosa. "Difetti verticali ripetuti" nella pagina successiva. • Se questi accorgimenti non risolvono i problemi, contattare il servizio di assistenza.
<p data-bbox="142 590 292 616">Punti bianchi</p> 	<p data-bbox="435 590 892 616">Sulla pagina vengono stampati punti bianchi:</p> <ul data-bbox="449 624 1313 755" style="list-style-type: none"> • La carta è troppo ruvida e molta sporcizia è caduta all'interno del dispositivo, quindi il rullo di trasferimento potrebbe essere sporco. Pulire l'interno del dispositivo. Rivolgersi all'assistenza tecnica. • Il percorso della carta potrebbe essere sporco. Rivolgersi all'assistenza tecnica.
<p data-bbox="142 876 299 902">Linee verticali</p> 	<ul data-bbox="449 876 1313 1067" style="list-style-type: none"> • Se nella pagina vengono stampate strisce nere verticali, è probabile che il tamburo all'interno della cartuccia del toner sia stato graffiato. Installare una nuova cartuccia del toner. Vedere "Sostituzione della cartuccia del toner". • Se nella pagina vengono stampate strisce bianche verticali, è probabile che la superficie dell'LSU all'interno della stampante sia sporca. Pulire l'LSU (vedere "Pulizia delle parti interne").
<p data-bbox="142 1145 292 1171">Sfondo grigio</p> 	<p data-bbox="435 1145 1299 1171">Se la quantità di ombreggiatura di sfondo diventa inaccettabile, procedere come segue:</p> <ul data-bbox="449 1180 1313 1371" style="list-style-type: none"> • Utilizzare carta più leggera. Vedere "Specifiche della carta". • Controllare l'ambiente della stampante; condizioni molto secche (bassa umidità) o ad alta umidità (superiori all'80% di umidità relativa) possono aumentare la quantità di ombreggiatura di sfondo. • Rimuovere la vecchia cartuccia del toner e installarne una nuova. Vedere "Sostituzione della cartuccia del toner".

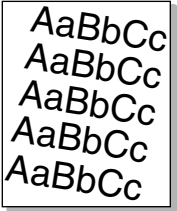
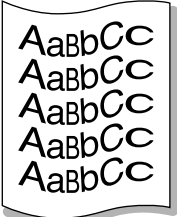
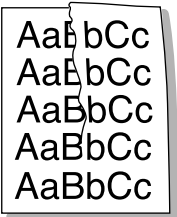
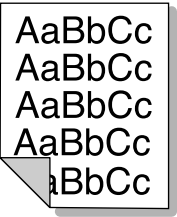
Condizione	Soluzioni suggerite
<p>Sbavature di toner</p> 	<ul style="list-style-type: none"> • Pulire l'interno della stampante. Vedere "Pulizia delle parti interne". • Controllare il tipo e la qualità della carta. Vedere "Specifiche della carta". • Rimuovere la cartuccia del toner e installarne una nuova. Vedere "Sostituzione della cartuccia del toner".
<p>Difetti verticali ripetuti</p> 	<p>Se sul lato stampato della pagina vi sono segni ripetuti a intervalli regolari:</p> <ul style="list-style-type: none"> • La cartuccia del toner potrebbe essere danneggiata. Se sulla pagina appare un segno ripetitivo, stampare più volte un foglio di pulizia per pulire la cartuccia; vedere "Pulizia del tamburo". Dopo la stampa, se i problemi persistono, installare una nuova cartuccia del toner. Vedere "Sostituzione della cartuccia del toner". • Su alcuni componenti della stampante potrebbe esservi del toner. Se il difetto si presenta sul retro della pagina, il problema dovrebbe risolversi da solo dopo alcune pagine. • Il gruppo fusore potrebbe essere danneggiato. Rivolgersi all'assistenza tecnica.
<p>Sfondo stampato male</p> 	<p>Uno sfondo stampato male è causato da particelle di toner distribuite sulla pagina stampata.</p> <ul style="list-style-type: none"> • La carta potrebbe essere troppo umida. Provare a stampare con un diverso lotto di carta. Non aprire le confezioni di carta finché non è necessario, in modo che la carta non assorba troppa umidità. • Se il problema si presenta su buste, cambiare il layout di stampa per evitare di stampare su aree che presentano giunture sovrapposte sul lato opposto. La stampa su giunture può causare problemi. • Se questo problema interessa l'intera superficie di una pagina stampata, regolare la risoluzione di stampa dall'applicazione software o dalla finestra delle proprietà della stampante.
<p>Caratteri stampati male</p> 	<ul style="list-style-type: none"> • Se i caratteri non vengono stampati correttamente, producendo immagini vuote, la risma di carta potrebbe essere troppo liscia. Provare a stampare su una carta diversa. Vedere "Specifiche della carta". • Se i caratteri hanno una forma non corretta e creano un effetto ondulato, è possibile che l'unità di digitalizzazione richieda assistenza. Contattare il servizio di assistenza.

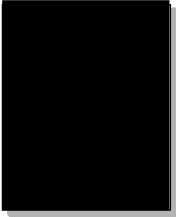
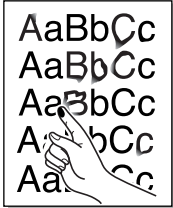
Condizione	Soluzioni suggerite
<p data-bbox="147 249 319 276">Pagina inclinata</p> 	<ul data-bbox="449 253 1282 378" style="list-style-type: none"> • Assicurarsi che la carta sia caricata correttamente. • Controllare il tipo e la qualità della carta. Vedere "Specifiche della carta". • Assicurarsi che la carta o altro materiale sia caricato correttamente e che le guide non siano troppo strette o troppo larghe rispetto alla risma.
<p data-bbox="147 536 351 562">Arricciature o onde</p> 	<ul data-bbox="449 539 1290 725" style="list-style-type: none"> • Assicurarsi che la carta sia caricata correttamente. • Controllare il tipo e la qualità della carta. Le alte temperature e l'umidità possono fare arricciare la carta. Vedere "Specifiche della carta". • Capovolgere la risma di carta nel vassoio. Provare anche a ruotare la carta di 180° nel vassoio della carta. • Provare a stampare sullo sportello posteriore.
<p data-bbox="147 836 311 862">Pieghie o grinze</p> 	<ul data-bbox="449 840 1272 999" style="list-style-type: none"> • Assicurarsi che la carta sia caricata correttamente. • Controllare il tipo e la qualità della carta. Vedere "Specifiche della carta". • Capovolgere la risma di carta nel vassoio. Provare anche a ruotare la carta di 180° nel vassoio della carta. • Provare a stampare sullo sportello posteriore.
<p data-bbox="147 1123 401 1182">Retro dei fogli stampati sporco</p> 	<p data-bbox="444 1126 1300 1182">Controllare se vi sono perdite di toner. Pulire l'interno della stampante. Vedere "Pulizia delle parti interne".</p>

Condizione	Soluzioni suggerite
<p>Pagine nere</p> 	<ul style="list-style-type: none"> • La cartuccia del toner potrebbe non essere installata correttamente. Rimuovere la cartuccia e reinserirla. • La cartuccia del toner potrebbe essere difettosa e potrebbe essere necessario sostituirla. Installare una nuova cartuccia del toner. Vedere "Sostituzione della cartuccia del toner". • La stampante potrebbe richiedere una riparazione. Rivolgersi all'assistenza tecnica.
<p>Spargimenti di toner</p> 	<ul style="list-style-type: none"> • Pulire l'interno della stampante. Vedere "Pulizia delle parti interne". • Controllare il tipo e la qualità della carta. Vedere "Specifiche della carta". • Installare una nuova cartuccia del toner. Vedere "Sostituzione della cartuccia del toner". • Se il problema persiste, potrebbe essere necessario riparare la stampante. Rivolgersi all'assistenza tecnica.
<p>Vuoti nei caratteri</p> 	<p>I vuoti nei caratteri sono aree bianche nelle zone in cui dovrebbe esserci il nero pieno:</p> <ul style="list-style-type: none"> • Se si stanno utilizzando i lucidi, provare a stampare su un altro tipo di lucidi. A causa della composizione dei lucidi, alcuni vuoti nei caratteri rientrano nella norma. • È possibile che si stia stampando sul lato sbagliato della carta. Capovolgere la risma di carta nel vassoio. • La carta potrebbe non soddisfare le specifiche. Vedere "Specifiche della carta".
<p>Strisce orizzontali</p> 	<p>Se vengono stampate strisce nere o macchie allineate orizzontalmente:</p> <ul style="list-style-type: none"> • La cartuccia del toner potrebbe non essere installata correttamente. Rimuovere la cartuccia del toner e quindi reinserirla. • La cartuccia del toner potrebbe essere difettosa. Installare una nuova cartuccia del toner. Vedere "Sostituzione della cartuccia del toner". • Se il problema persiste, potrebbe essere necessario riparare la stampante. Rivolgersi all'assistenza tecnica.

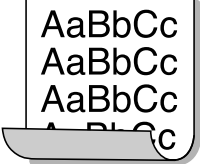
Condizione	Soluzioni suggerite
<p data-bbox="144 251 225 282">Pieghe</p> 	<p data-bbox="436 251 1182 282">Se la carta stampata appare incurvata oppure se non entra nella stampante:</p> <ul data-bbox="448 288 1239 383" style="list-style-type: none"><li data-bbox="448 288 1239 343">• Capovolgere la risma di carta nel vassoio. Provare anche a ruotare la carta di 180° nel vassoio della carta.<li data-bbox="448 352 933 383">• Provare a stampare sull'altro sportello posteriore.

Problemi con il fax

Condizione	Soluzioni suggerite
La stampante non risponde alle chiamate fax in arrivo	<ul style="list-style-type: none"> • Modo RX è impostato sulla modalità Tel (modalità di ricezione manuale). • È possibile che l'impostazione del numero degli squilli per la risposta non sia impostata correttamente. (In modalità Ris/Fax, impostare Squill per risp su un numero di squilli superiore a quello specificato per l'impostazione Squill per risp della segreteria telefonica). • La funzione DPRD potrebbe essere attiva, ma il servizio non è disponibile oppure è disponibile ma la funzione non è impostata correttamente. • Il cavo della linea fax potrebbe non essere collegato correttamente o essere guasto. • Se la segreteria telefonica risponde con un messaggio vocale, è possibile che la stampante non rilevi i toni di ricezione del fax. • Un servizio di segreteria telefonica potrebbe interferire con i tentativi della stampante di rispondere alle chiamate. • La linea fax potrebbe avere problemi di integrazione del segnale. Eseguire Test lin fax dal pannello di controllo per verificare lo stato della linea. Vedere "Verifica del collegamento della linea fax". • La stampante sta verificando la condizione della linea durante la ricezione o l'invio di un fax. Se si verifica un errore durante la trasmissione e l'opzione Modo MCE è impostata su Attivato, potrebbe essere necessario inviare nuovamente la parte di lavoro. Disattivare Modo MCE solo quando si verificano problemi nell'invio o nella ricezione di fax ed è accettabile che si verifichino errori nella trasmissione. La disattivazione di questa opzione è utile quando si invia o si riceve un fax interurbano (ad esempio da altri Paesi). • La carta potrebbe essere esaurita e la memoria della stampante potrebbe essere piena.
La stampante non riceve fax da un telefono esterno.	<ul style="list-style-type: none"> • Il cavo del fax potrebbe non essere collegato correttamente. • È possibile che la modalità di selezione della stampante o che il telefono esterno non sia impostato correttamente.
I fax non vengono ricevuti automaticamente.	<ul style="list-style-type: none"> • Dovrebbe essere selezionato il modo Fax. • Assicurarsi che nel vassoio sia caricata carta. • Controllare se il display visualizza il messaggio Memoria piena.
Il fax ricevuto presenta degli spazi vuoti oppure la copia ricevuta è di scarsa qualità.	<ul style="list-style-type: none"> • Se la linea telefonica è disturbata, si possono verificare degli errori di linea. • Controllare la stampante effettuando una copia.
I fax ricevuti sono troppo chiari.	Il toner della stampante potrebbe essere esaurito. Se il toner è esaurito i fax vengono memorizzati dalla stampante ed è possibile stamparli dopo aver sostituito la cartuccia del toner.

Condizione	Soluzioni suggerite
I fax vengono stampati su due pagine anziché su una.	È possibile che l'impostazione di riduzione automatica sia impostata su Disattivato ; provare ad attivare questa opzione.
I fax ricevuti non vengono stampati.	È possibile che l'opzione Inoltra ricevuti sia impostata su Disattivato ; provare ad attivare questa opzione. È possibile impostare la stampante affinché inoltri tutti i fax in arrivo a indirizzi e-mail specificati. Eseguire Test lin fax dal pannello di controllo per verificare lo stato della linea. Vedere " Verifica del collegamento della linea fax ".
La stampante non invia fax.	<ul style="list-style-type: none"> • Se la stampante è collegata a un sistema PBX, il sistema potrebbe generare un tono di selezione che la stampante non rileva. • La linea fax potrebbe avere problemi di integrazione del segnale. Eseguire Test lin fax dal pannello di controllo per verificare lo stato della linea. Vedere "Verifica del collegamento della linea fax".
Il tono di selezione è assente.	<ul style="list-style-type: none"> • Controllare che la linea telefonica sia collegata correttamente. Eseguire Test lin fax dal pannello di controllo per verificare lo stato della linea. Vedere "Verifica del collegamento della linea fax". • Verificare il funzionamento della presa telefonica a muro, collegandovi un altro telefono. • La linea fax potrebbe avere problemi di integrazione del segnale. Eseguire Test lin fax dal pannello di controllo per verificare lo stato della linea. Vedere "Verifica del collegamento della linea fax".
La stampante compone il numero, ma il collegamento con l'altro fax non riesce.	L'altro fax potrebbe essere spento, sprovvisto di carta o non in grado di rispondere alle chiamate. Sollecitare l'operatore del fax a risolvere il problema.
Interruzione durante la trasmissione dei fax.	<ul style="list-style-type: none"> • È possibile che il dispositivo al quale si sta inviando il fax non funzioni correttamente. • La linea telefonica potrebbe non funzionare correttamente. • Il lavoro di stampa potrebbe essere interrotto da un errore di comunicazione. • La qualità della connessione telefonica potrebbe essere scarsa. • È possibile che il dispositivo al quale si sta inviando il fax non funzioni correttamente. • La stampante sta verificando la condizione della linea durante la ricezione o l'invio di un fax. Se si verifica un errore durante la trasmissione e l'opzione Modo MCE è impostata su Attivato, potrebbe essere necessario inviare nuovamente la parte di lavoro. Disattivare Modo MCE solo quando si verificano problemi nell'invio o nella ricezione di fax ed è accettabile che si verifichino errori nella trasmissione. La disattivazione di questa opzione è utile quando si invia o si riceve un fax interurbano (ad esempio da altri Paesi). • La linea telefonica potrebbe non funzionare correttamente.
Le chiamate fax in uscita vengono ripetute in continuazione.	La stampante rifeleziona automaticamente un numero di fax se l'opzione di richiamata è impostata su Attivato .

Condizione	Soluzioni suggerite
Il fax remoto non riceve i fax inviati.	<ul style="list-style-type: none"> • Il fax remoto potrebbe essere spento o presentare delle condizioni di errore, ad esempio la mancanza di carta. • Un fax potrebbe essere in memoria in attesa di richiamare un numero occupato, altri lavori con priorità superiore sono in attesa di essere inviati o il fax è impostato per l'invio differito.
I fax inviati presentano un'ombreggiatura all'inizio della pagina.	La dimensione di digitalizzazione del DADF (vetro) potrebbe non essere corretta.
Il documento si interrompe a metà invio.	Durante l'invio dal DADF, i documenti di dimensioni inferiori a 5,59 x 5,83 pollici (142 x 148 mm) o superiori a 8,5 x 14 pollici (216 x 356 mm) potrebbero incepparsi nel DADF. Vedere " Rimozione della carta inceppata nel DADF ".
Memoria esaurita.	Il fax che si sta cercando di inviare potrebbe essere troppo grande o la risoluzione potrebbe essere troppo alta.
I documenti non vengono memorizzati.	La memoria richiesta per memorizzare il documento potrebbe essere insufficiente. Se il display mostra un messaggio Memoria piena, eliminare ogni documento non più necessario dalla memoria quindi ripristinare il documento.
Il documento non viene più alimentato a metà dell'invio del fax.	È possibile caricare documenti lunghi al massimo 381 mm (15 poll.). L'invio di una pagina più lunga si arresta a 381 mm (15 poll.).
Il telefono esterno o la segreteria telefonica connesso alla stessa linea condivisa con la stampante non riceve più chiamate vocali.	<ul style="list-style-type: none"> • Verificare il collegamento del cavo della linea fax o la configurazione. Vedere "Esecuzione dei collegamenti". • La modalità di ricezione o le impostazioni del numero degli squilli per la risposta potrebbero non essere corrette. Vedere "Impostazione del sistema fax". • La segreteria telefonica o il telefono esterno potrebbe non funzionare correttamente.

Problemi di copia

Condizione	Soluzioni suggerite
Le copie sono troppo chiare o troppo scure.	Utilizzare Contrasto in Copia per annerire o schiarire lo sfondo delle copie.
Macchie, righe, segni o puntini appaiono sulle copie.	<ul style="list-style-type: none"> • Se i difetti non sono sull'originale, utilizzare Contrasto in Copia per schiarire lo sfondo delle copie. • Se sull'originale non sono presenti difetti, pulire il vetro e il lato interno del coperchio del dispositivo. Vedere "Pulizia dello scanner".
L'immagine della copia è inclinata.	<ul style="list-style-type: none"> • Assicurarsi che l'originale sia posizionato correttamente sul vetro per documenti. • Controllare che la carta per copia sia caricata correttamente.

Condizione	Soluzioni suggerite
Vengono stampate copie bianche.	Assicurarsi che l'originale sia posizionato con il lato da copiare rivolto verso il basso sul vetro del dispositivo o rivolto verso l'alto nell'alimentatore documenti automatico (DADF)
L'immagine si cancella facilmente dalla copia.	<ul style="list-style-type: none"> • Sostituire la carta presente nel vassoio con la carta di una nuova confezione. • Nelle aree molto umide, non lasciare carta nella stampante per lunghi periodi di tempo.
Si verificano inceppamenti frequenti della carta.	<ul style="list-style-type: none"> • Spiegare a ventaglio la risma di carta, quindi capovolgerla nel vassoio della carta. Sostituire la carta presente nel vassoio con una nuova risma. Se necessario, controllare/regolare le guide della carta. • Assicurarsi che la carta sia del peso indicato nelle specifiche. Si consiglia carta da 75 g/m² (20 lb). • Controllare se i fogli di carta o i pezzi di carta rimasti nella stampante dopo un inceppamento carta sono stati rimossi.
La cartuccia del toner consente di stampare un numero di copie inferiore al previsto.	<ul style="list-style-type: none"> • Gli originali potrebbero contenere immagini, righe piene o pesanti. Ad esempio, gli originali possono essere moduli, lettere circolari, libri o altri documenti che utilizzano più toner. • È possibile che il coperchio del dispositivo venga lasciato aperto durante la creazione delle copie.

Problemi di digitalizzazione

Condizione	Soluzioni suggerite
Lo scanner non funziona.	<ul style="list-style-type: none"> • Assicurarsi di posizionare il documento con il lato da digitalizzare rivolto verso il basso sul vetro del dispositivo o rivolto verso l'alto nel DADF. • La memoria potrebbe essere insufficiente per contenere il documento da digitalizzare. Provare la funzione di predigitalizzazione per vedere se funziona. Provare ad abbassare la percentuale di risoluzione di digitalizzazione. • Verificare che il cavo USB sia collegato correttamente. • Assicurarsi che il cavo USB non sia difettoso. Sostituire il cavo con uno di cui si è accertato il corretto funzionamento. Se necessario, sostituire il cavo. • Controllare che lo scanner sia configurato correttamente. Controllare l'applicazione che si desidera usare per assicurarsi che il lavoro dello scanner venga inviato alla porta corretta.

Condizione	Soluzioni suggerite
L'unità esegue la digitalizzazione molto lentamente.	<ul style="list-style-type: none"> • Controllare che la stampante stampi dati ricevuti. Digitalizzare il documento al completamento del lavoro corrente. • La grafica viene digitalizzata più lentamente del testo. • Nella modalità di digitalizzazione, la velocità di comunicazione diminuisce a causa della grande quantità di memoria necessaria per analizzare e riprodurre l'immagine digitalizzata.
<p>Sullo schermo del computer viene visualizzato uno dei seguenti messaggi:</p> <ul style="list-style-type: none"> • "Impossibile impostare l'apparecchio alla modalità H/W desiderata". • "La porta è utilizzata da un altro programma". • "La porta è disattivata". • "Lo scanner è occupato a ricevere o stampare i dati". Una volta terminato il lavoro corrente, riprovare". • "Handle non valido". • "Digitalizzazione non riuscita". 	<ul style="list-style-type: none"> • Potrebbe essere in corso un lavoro di copia o di stampa. Riprovare al completamento del lavoro corrente. • La porta selezionata è attualmente in uso. Riavviare il computer e riprovare. • È possibile che il cavo della stampante non sia collegato correttamente oppure che la stampante sia spenta. • Il driver dello scanner non è installato oppure un ambiente operativo non è configurato correttamente. • Assicurarsi che la porta sia collegata correttamente e che l'apparecchio sia acceso. Riavviare il computer. • Verificare che il cavo USB sia collegato correttamente.

Problemi di indirizzi globali

Condizione	Soluzioni suggerite
Interrogazione massima LDAP superata...	<p>Sono presenti limitazioni al numero di risultati dal server LDAP per ogni query LDAP. Il numero di risultati consentito è 0 ~ 100.</p> <p>Impostare la query fra 1 e 100.</p>
Autenticazione server LDAP non riuscita...	Se la credenziale (ID o PW) di un dispositivo non è valida, il server LDAP restituisce un messaggio di errore dell'autenticazione.
Interrogazione LDAP non riuscita...	Il dispositivo visualizza questo messaggio se un utente preme il tasto STOP durante la ricerca e se non sono stati restituiti dati prima dell'annullamento.
Attributo LDAP non esistente...	<p>Il risultato dipende dalla query eseguita dal dispositivo.</p> <p>Se viene visualizzato questo messaggio di errore, modificare la query per evitare questa situazione.</p>

Condizione	Soluzioni suggerite
Indirizzo LDAP non trovato...	Questo caso si verifica solo quando la connessione è riuscita ma la ricerca non ha restituito risultati.
Server LDAP non trovato...	<p>Possibile configurazione errata dell'indirizzo IP o server non funzionante correttamente.</p> <p>L'amministratore può controllare le condizioni fisiche, la configurazione del dispositivo (client) e lo stato del server.</p> <p>In caso di configurazione del dispositivo, controllare indirizzo IP, nome host o numero della porta.</p>
Limite di tempo LDAP superato...	<p>Si verifica solo quando il server restituisce il codice di errore 8, "Timeout del server".</p> <p>Quando il server non è in grado di restituire tutti i risultati della ricerca entro il periodo di timeout.</p> <p>È una situazione anomala che dipende dalle condizioni lato server.</p> <p>Gli utenti possono verificare il funzionamento del server con altre query.</p>

Problemi comuni in Windows

Condizione	Soluzioni suggerite
Durante l'installazione viene visualizzato il messaggio "File in uso".	Chiudere tutte le applicazioni software. Rimuovere tutte le applicazioni software dal gruppo Avvio, quindi riavviare Windows. Reinstallare il driver della stampante.
Vengono visualizzati i messaggi "Errore di protezione generale", "Eccezione OE", "Spool32" oppure "Operazione non valida".	Chiudere tutte le altre applicazioni, riavviare Windows e provare nuovamente a stampare.
Viene visualizzato il messaggio "Errore di stampa" o "Errore di timeout della stampante".	Questi messaggi potrebbero venire visualizzati durante la stampa. Attendere finché il dispositivo non termina la stampa. Se il messaggio viene visualizzato nella modalità Standby oppure al termine della stampa, controllare il collegamento e/o se si è verificato un errore.



NOTA: per ulteriori informazioni sui messaggi di errore di Mac OS, fare riferimento alla guida dell'utente di Mac OS in dotazione con il computer.

Problemi comuni in Linux

Condizione	Soluzioni suggerite
La stampante non stampa.	<ul style="list-style-type: none">• Controllare che nel sistema sia installato il driver della stampante. Aprire MFP Configurator e passare alla scheda Printers nella finestra Printers Configuration per visualizzare l'elenco delle stampanti disponibili. Verificare che la stampante sia presente nell'elenco. In caso contrario, richiamare Add new printer wizard per impostare il dispositivo.• Assicurarsi che la stampante sia accesa. Aprire la configurazione stampanti e selezionare la stampante dall'elenco. Esaminare la descrizione nel riquadro Selected printer. Se lo stato contiene la stringa "(stopped)", premere il pulsante Avvi. A questo punto, la stampante dovrebbe riprendere a funzionare normalmente. Lo stato "stopped" potrebbe essere attivato quando si verificano alcuni problemi durante la stampa. Potrebbe trattarsi ad esempio di un tentativo di stampare il documento quando la porta MFP è occupata da un'applicazione di digitalizzazione.• Verificare che la porta MFP non sia occupata. Poiché i componenti funzionali di MFP (stampante e scanner) condividono la stessa interfaccia I/O (porta MFP), può accadere che diverse applicazioni "consumer" accedano simultaneamente alla stessa porta MFP. Per evitare possibili conflitti, il controllo del dispositivo viene consentito a una sola applicazione alla volta. L'altra applicazione "consumer" otterrà pertanto una risposta di "dispositivo occupato". Aprire la configurazione delle porte MFP e selezionare la porta assegnata alla stampante. Nel riquadro Selected port è possibile verificare se la porta è occupata da un'altra applicazione. In questo caso, attendere che venga completato il lavoro corrente oppure premere il pulsante Release port se si è certi che il processo corrente non stia funzionando correttamente.• Controllare se l'applicazione dispone di una speciale opzione di stampa, come "-oraw". Se l'opzione "-oraw" è specificata nel parametro della riga di comando, rimuoverla per stampare correttamente. Per Gimp front-end, selezionare "Print" → "Setup printer" e modificare il parametro della riga di comando nell'opzione di comando.

Condizione	Soluzioni suggerite
<p>La stampante non è presente nell'elenco degli scanner.</p>	<ul style="list-style-type: none"> • Controllare se la stampante è collegata al computer. Accertarsi che la stampante sia collegata correttamente attraverso la porta USB e che sia accesa. • Controllare che il driver dello scanner per la stampante sia installato nel sistema. Aprire il MFP Configurator, passare alla Scanners configuration, quindi premere Drivers. Verificare che un driver con il nome corrispondente a quello della stampante sia elencato nella finestra. • Verificare che la porta MFP non sia occupata. Poiché i componenti funzionali di MFP (stampante e scanner) condividono la stessa interfaccia I/O (porta MFP), può accadere che diverse applicazioni "consumer" accedano simultaneamente alla stessa porta MFP. Per evitare possibili conflitti, il controllo del dispositivo viene consentito a una sola applicazione alla volta. L'altra applicazione "consumer" otterrà pertanto una risposta di "dispositivo occupato". In genere, ciò si verifica all'avvio della procedura di digitalizzazione, nel qual caso viene visualizzata una finestra con un messaggio appropriato. • Per individuare l'origine del problema, aprire la configurazione delle porte MFP e selezionare la porta assegnata allo scanner. Il simbolo /dev/mfp0 della porta MFP corrisponde alla designazione LP:0 visualizzata nelle opzioni degli scanner, /dev/mfp1 corrisponde a LP:1 e così via. Le porte USB iniziano da /dev/mfp4, pertanto lo scanner collegato alla porta USB:0 corrisponderà a /dev/mfp4 e così via in sequenza. Nel riquadro Selected port è possibile verificare se la porta è occupata da un'altra applicazione. In questo caso, attendere che venga completato il lavoro corrente oppure premere il pulsante Release port se si è certi che il processo corrente non stia funzionando correttamente.
<p>La stampante non digitalizza.</p>	<ul style="list-style-type: none"> • Controllare se nella stampante è caricato un documento. • Verificare che il dispositivo sia collegato al computer. Se durante la digitalizzazione viene rilevato un errore di I/O, assicurarsi che il dispositivo sia collegato correttamente. • Verificare che la porta MFP non sia occupata. Poiché i componenti funzionali di MFP (stampante e scanner) condividono la stessa interfaccia I/O (porta MFP), può accadere che diverse applicazioni "consumer" accedano simultaneamente alla stessa porta MFP. Per evitare possibili conflitti, il controllo del dispositivo viene consentito a una sola applicazione alla volta. L'altra applicazione "consumer" otterrà pertanto una risposta di "dispositivo occupato". In genere questo problema si verifica all'avvio della procedura di digitalizzazione, nel qual caso viene visualizzata una finestra con un messaggio appropriato. <p>Per individuare l'origine del problema, aprire la configurazione delle porte MFP e selezionare la porta assegnata allo scanner. Il simbolo /dev/mfp0 della porta MFP corrisponde alla designazione LP:0 visualizzata nelle opzioni degli scanner, /dev/mfp1 corrisponde a LP:1 e così via. Le porte USB iniziano da /dev/mfp4, pertanto lo scanner collegato alla porta USB:0 corrisponderà a /dev/mfp4 e così via in sequenza. Nel riquadro Selected port è possibile verificare se la porta è occupata da un'altra applicazione. In questo caso, attendere che venga completato il lavoro corrente oppure premere il pulsante Release port se si è certi che il processo corrente non stia funzionando correttamente.</p>

Condizione	Soluzioni suggerite
È impossibile stampare quando nello stesso computer vengono installati contemporaneamente Linux Print Package (LPP) e il driver MFP.	<ul style="list-style-type: none"> Poiché sia Linux Printer Package che il driver MFP creano un collegamento simbolico al comando di stampa "lpr", utilizzato in genere sui cloni Unix, non è consigliabile utilizzare entrambi i pacchetti nello stesso computer.
Impossibile digitalizzare con Gimp Front-end.	<ul style="list-style-type: none"> Controllare se Gimp Front-end ha "Xsane: Device dialog." sul menu "Acquire". In caso contrario, è opportuno installare il plug-in Xsane per Gimp nel computer. Il pacchetto di plug-in Xsane per Gimp è disponibile nel CD di distribuzione di Linux o nella home page di Gimp. Per informazioni dettagliate, consultare la Guida nel CD di distribuzione di Linux oppure l'applicazione Gimp Front-end. <p>Se si desidera utilizzare un altro tipo di applicazione di digitalizzazione, consultare la Guida dell'applicazione.</p>
Durante la stampa di un documento viene visualizzato l'errore "Unable to open MFP port device file!".	Evitare di modificare i parametri del lavoro di stampa (ad esempio tramite l'utilità SLPR) quando è in corso un lavoro di stampa. Versioni note del server CUPS interrompono il lavoro di stampa ogni volta che vengono modificate le opzioni di stampa e poi tentano di riavviare il lavoro dall'inizio. Poiché il driver MFP di Linux blocca la porta MFP durante la stampa, l'arresto improvviso del driver lascia la porta bloccata e quindi non disponibile per i lavori di stampa successivi. Se si è verificata questa situazione, provare di rilasciare la porta MFP.

Problemi comuni in Macintosh

Problemi in Scelta Risorse

Condizione	Soluzioni suggerite
La stampante non stampa un documento in Acrobat Reader.	Incompatibilità tra il file PDF e i prodotti Acrobat: Stampando il file PDF come immagine, questo problema potrebbe risolversi. Attivare Stampa come immagine dalle opzioni di stampa di Acrobat.
Il documento è stato stampato, ma il lavoro di stampa non è scomparso dallo spooler in Mac OS 10.3.2.	Aggiornare Mac OS a OS 10.3.3. o superiore.
Alcune lettere non vengono visualizzate normalmente durante la stampa della pagina di copertina.	Il problema si verifica poiché Mac OS non può creare il carattere durante la stampa della copertina. L'alfabeto inglese e i numeri sono visualizzati normalmente nella copertina.

Condizione	Soluzioni suggerite
Quando si stampa un documento in Macintosh con Acrobat Reader 6.0 o superiore, i colori non vengono stampati correttamente.	L'impostazione della risoluzione nel driver della stampante potrebbe non corrispondere a quella in Acrobat Reader.



NOTA: per ulteriori informazioni sui messaggi di errore di Mac OS, fare riferimento alla guida dell'utente di Mac OS in dotazione con il computer.

Risoluzione degli errori PostScript (PS)



NOTA: per ricevere un messaggio stampato o visualizzato sullo schermo in caso di un errore PS, aprire la finestra Opzioni di stampa e fare clic sull'opzione desiderata a fianco della sezione degli errori PostScript.

Problema	Possibile causa	Soluzione
Non è possibile stampare il file PostScript.	L'opzione PostScript potrebbe non essere installata.	Stampare una pagina di configurazione e verificare che la versione PS sia disponibile per la stampa.
Errore controllo limite	Il lavoro di stampa può essere troppo complesso.	Ridurre la complessità della pagina o modificare le impostazioni della qualità di stampa. Diversamente, espandere la capacità di memoria.
Viene stampata una pagina di errore PS.	Il lavoro di stampa potrebbe non essere PS.	Assicurarsi che il lavoro di stampa sia un lavoro PS. Verificare se l'applicazione software prevedeva che venisse inviato alla stampante un file di impostazione o di intestazione PS.
Il vassoio 2 opzionale non è selezionato nel driver.	Il driver della stampante non è stato configurato per riconoscere il vassoio 2 opzionale.	Aprire le proprietà del driver PostScript, selezionare la scheda Opzioni dispositivo e impostare l'opzione Opzioni vassoio su Vassoio 2 .

Installazione degli accessori

Precauzioni durante l'installazione degli accessori della stampante

Installazione della memoria della stampante

Installazione del vassoio 2 opzionale

Installazione della scheda di interfaccia di rete wireless

Precauzioni durante l'installazione degli accessori della stampante

Non rimuovere la scheda di controllo quando questa è collegata all'impianto elettrico.

Per evitare il rischio di scosse elettriche, scollegare sempre il cavo di alimentazione durante l'installazione o la eliminazione di QUALSIASI componente della stampante, sia interno che esterno.

La scheda di controllo e la memoria interna della stampante sono sensibili all'elettricità statica. Prima di installare o rimuovere una memoria di stampante interna, scaricare l'elettricità statica dal proprio corpo toccando un oggetto metallico o qualsiasi dispositivo inserito in una presa di alimentazione collegata a massa. Se si cammina nella stanza prima del termine dell'installazione, scaricare nuovamente l'elettricità statica accumulata.

Installazione della memoria della stampante

La memoria aggiuntiva per la stampante viene fornita mediante un modulo di memoria in linea doppio (DIMM).

La stampante ha 256 MB di memoria. È possibile installare una memoria aggiuntiva da 256 MB. Non rimuovere il modulo di memoria preinstallato. Aggiungere un altro modulo DIMM nel socket DIMM.

 **NOTA:** la stampante supporta solo moduli DIMM Dell. Ordinare i moduli Dell on-line all'indirizzo www.dell.com.

- 1 Spegnere la stampante e scollegare tutti i cavi.
- 2 Afferrare il coperchio della scheda di controllo e aprirlo.

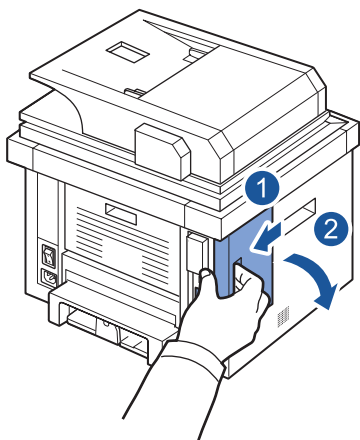

- 3 Estrarre un nuovo modulo di memoria DIMM dalla propria confezione antistatica.
- 4 Tenendo il modulo di memoria per i bordi, allinearlo sullo slot con un'inclinazione di circa 30 gradi. Assicurarsi che le tacche sul modulo di memoria e le scanalature nello slot corrispondano esattamente.

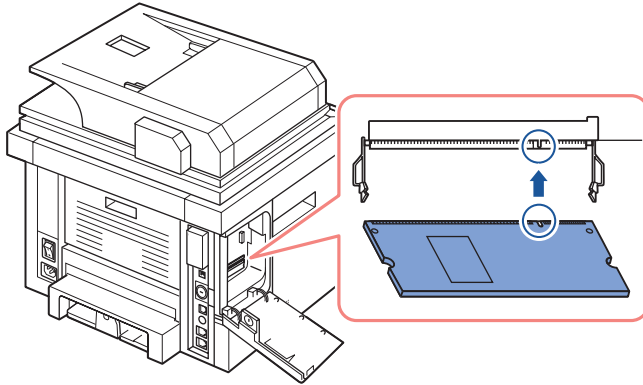

- 5 Premere con attenzione il modulo di memoria nello slot finché non si sente uno scatto.

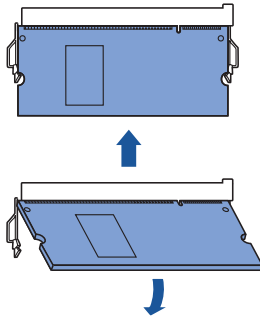

 **NOTA:** le tacche e le scanalature sopra illustrate possono non corrispondere a quelle sul DIMM attuale e sullo slot.

- 6 Rimontare il coperchio della scheda di controllo.

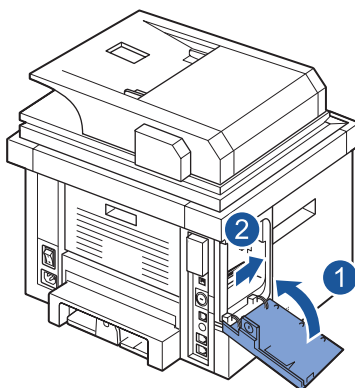

- 7 Ricollegare il cavo di alimentazione e il cavo della stampante, quindi accendere la stampante.

Dopo l'installazione della memoria DIMM, i driver della stampante configureranno automaticamente la memoria aggiuntiva.

Installazione del vassoio 2 opzionale

È possibile aumentare la capacità di gestione della carta della stampante installando il vassoio 2 opzionale. Questo vassoio contiene 250 fogli di carta.

- 1 Spegnere la stampante e scollegare tutti i cavi.
- 2 Rimuovere il nastro di imballaggio ed il nastro di fissaggio del cavo del vassoio 2 opzionale dal fondo del vassoio 2 opzionale.

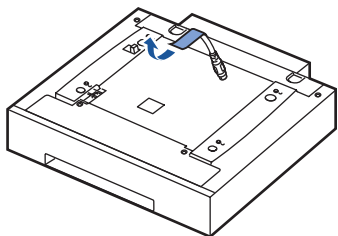

- 3 Individuare l'ubicazione del connettore e i posizionatori del vassoio opzionale.

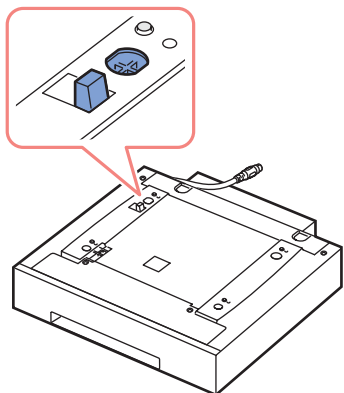

- 4 Posizionare la stampante sopra il vassoio, allineare i piedi della stampante con i posizionatori del vassoio 2 opzionale.

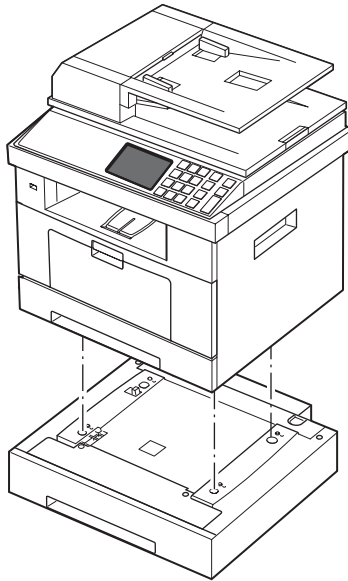

- 5 Collegare il cavo nel connettore sul retro della stampante.

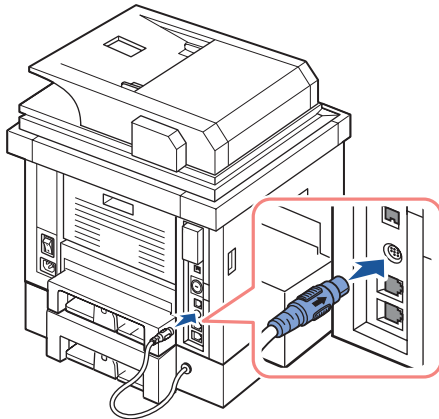

- 6 Caricare la carta nel vassoio 2 opzionale. Per informazioni sul caricamento della carta in questo vassoio, vedere "[Caricamento della carta](#)".
- 7 Ricollegare il cavo di alimentazione ed i cavi e riaccendere la stampante.
Dopo l'installazione del vassoio 2 opzionale, i driver della stampante rilevano automaticamente il vassoio 2.

Installazione della scheda di interfaccia di rete wireless

La macchina è dotata di un'interfaccia di rete che consente di utilizzare la stampante in rete. È anche possibile acquistare una scheda di interfaccia di rete wireless per utilizzare la stampante in ambienti di rete wireless. Per informazioni sull'installazione del server di stampa di rete, vedere la relativa guida dell'utente.

per informazioni sull'installazione della scheda di interfaccia di rete wireless e sulla configurazione dei parametri di rete, fare riferimento alla Guida di installazione rapida in una rete wireless.

Specifiche

Specifiche generali

Specifiche dello scanner e della copiatrice

Specifiche della stampante

Specifiche del fax

Specifiche della carta

Specifiche generali

Elemento	Descrizione
Capacità caricamento carta DADF	Fino a 50 fogli (20 lb, 75 g/m ²)
Formato documento DADF	Larghezza: 5,6-8,5 pollici (142-216 mm) Lunghezza: 5,8-14 pollici (148-356 mm)
Capacità di caricamento carta	Vassoio carta (vassoio 1 e vassoio 2 opzionale): 250 fogli da 75 g/m ² (20 lb) MPF: carta normale: 50 fogli da 75 g/m ² (20 lb), carta speciale: 5 fogli da 75 g/m ² (20 lb)
Capacità di uscita carta	Vassoio di uscita: 150 fogli (lato di stampa rivolto verso il basso) sportello posteriore: 1 foglio (lato di stampa rivolto verso l'alto)
Tipo di carta	Vassoio carta (vassoio 1 e vassoio 2 opzionale): Carta normale (60-90 g/m ² , 16-24 lb) MPF: carta normale, lucidi, etichette, cartoncini, cartoline postali (60-163 g/m ² , 16-43 lb), buste (75-90 g/m ² , 20-24 lb) Stampa fronte-retro: carta normale (75-90 g/m ² , 20-24 lb)
Materiali di consumo	Sistema a cartucce di toner a 1 componente
Requisiti di alimentazione	110-127 VCA, 50/60 Hz, 6,5A 220-240 VCA, 50/60 Hz, 3,5A
Assorbimento ^a	Modalità di stampa: meno di 600 W Copia: meno di 600 W Modalità Standby: meno di 80 W Modalità di attesa: meno di 18 W
Emissioni acustiche	Stampa dal vassoio standard (solo fronte): 52 dBA Stampa dal vassoio 2 opzionale (solo fronte): 56 dBA Stampa fronte-retro: 52 dBA Copia (solo fronte): 54 dBA Modalità Standby: impercettibile
Tempo di riscaldamento	Meno di 60 secondi

Elemento	Descrizione
Condizioni operative	Temperatura: 10° C-32° C Umidità: 20%-80% UR
Display	Touch screen da 4,3 pollici
Durata della cartuccia del toner ^b	Durata della cartuccia del toner Dell di capacità standard: 3.000 pagine Durata della cartuccia del toner Dell ad alta capacità: 10.000 pagine
Dimensioni stampante (L x P x A)	18,3 x 17,5 x 18,1 poll. (465 x 445 x 460 mm)
Random Access Memory (memoria ad accesso casuale)	SDRAM DDR2 256 MB (Base)/512 MB (Max)
Peso	Netto: 20,2 Kg (inclusa la cartuccia del toner), 19,1 Kg (senza la cartuccia del toner) Lordo: 24,5 Kg (incluse le parti di consumo, gli accessori e l'imballaggio)
Peso dell'imballaggio	Carta: 2,8 Kg Plastica: 1,1 Kg

a Il consumo di corrente può variare a seconda della configurazione del dispositivo.

b Il rendimento del toner si basa sulla stampa di una pagina con copertura ISO standard in conformità alla metodologia di test ISO/IEC 19752. I rendimenti variano con l'utilizzo e le condizioni ambientali.

Specifiche dello scanner e della copiatrice

Elemento	Descrizione
Compatibilità	Standard TWAIN/WIA
Metodo di digitalizzazione	DADF e vetro Modulo CCD (Charge Coupled Device) a colori
Risoluzione di digitalizzazione	Ottica: 600 x 600 dpi (dal piano di digitalizzazione, monocromatico e a colori), 600 x 600 dpi interpolati (dal DADF, monocromatico e a colori) Migliorata: 4.800 x 4.800 dpi
Risoluzione di copia	600 x 600 dpi

Elemento	Descrizione
Lunghezza di digitalizzazione effettiva	vetro del dispositivo: 11,5 pollici (293 mm) DADF: 14 pollici (352 mm)
Larghezza di digitalizzazione effettiva	8,2 pollici (208 mm)
Profondità bit colori	24 bit
Profondità bit bianco e nero	1 bit per lineart 8 bit per la modalità Scala di grigi
Velocità di digitalizzazione (modalità testo)	vetro del dispositivo: 15 (lineart), 20 (grigio), 30 (colore) secondi DADF: 15 (lineart), 20 (grigio), 30 (colore) secondi
Tempo prima copia ^a	Dalla modalità Standby: <ul style="list-style-type: none"> • DADF: 15 secondi • Vetro del dispositivo: 8,5 secondi
	Dalla modalità di attesa: <ul style="list-style-type: none"> • Vetro del dispositivo: 35 secondi
Velocità di copia	SDMC (Single Document Multiple Copy): 35 cpm (copie al minuto) per il formato Lettera, 33 cpm per il formato A4 MDMC (Multi-document Multiple Copy) di testo, testo e foto, foto: 21 cpm (copie al minuto) per il formato Lettera, 20 cpm per il formato A4 MDSC (Multi-document Single Copy): 7 ipm (immagini al minuto) per il formato Lettera, 6 ipm per A4 MDMC nella modalità Fotografia: 4 cpm
Formato carta	Lettera, A4, Legale, Folio, Executive, A5, A6, B5
Percentuale di zoom	Vetro del dispositivo, DADF: 25%-400%
Copie multiple	1-500 pagine
Modalità copia (=tipo originale)	Testo, testo e foto, foto

^a Il tempo della prima copia è misurato in base a una procedura interna.

Specifiche della stampante

Elemento	Descrizione
Metodo di stampa	Stampa con raggio laser
Velocità di stampa (fronte)	Lettera: fino a 35 ppm (pagine al minuto) A4: fino a 33 ppm
Velocità di stampa (fronte-retro)	Lettera: fino a 21 ipm (immagini al minuto) A4: fino a 20 ipm
Formato carta	Vassoio carta (vassoio 1 e vassoio 2 opzionale): Lettera, A4, Legale, Oficio, Folio, A5, A6, Executive, JIS B5, ISO B5 MPF: Lettera, Legale, A4, Oficio, Folio, Executive, A5, cartoncini A6, cartoline 4x6, buste 10, buste COM-10, buste DL, buste C5, buste C6, buste B5, JIS B5, ISO B5 * Min.: 3 x 5 pollici (76 x 127 mm) Max.: 8,5 x 14 pollici (216 x 356 mm) Stampa fronte-retro: Lettera, A4, Legale, Oficio, Folio
Risoluzione di stampa	Stampa effettiva fino a 1.200 dpi
Emulazione	PCL6, PCL5e, PostScript Level3
Memoria caratteri	512 KB
Interfaccia PC	Hi-Speed USB 2.0
Protocollo di rete	TCP/IPv4, IPv6 (DHCP, DNS, 9100, LPR, SNMP, HTTP, IPSec), EtherTalk, servizi Novell NetWare NDPS tramite TCP/IP e IPP su 5.x, 6.x, DHCP, BOOTP, SLP, SSDP, Bonjour (Rendezvous), DDNS, WINS, TCP (porta 2000), LPR (porta 515), Raw (porta 9100), SNMPv1/2/3, HTTP, Telnet, SMTP (notifica e-mail)
Sistema operativo client e di rete	<ul style="list-style-type: none"> • Windows 2000, XP 64 bit (Home e Pro), XP 32 bit (Home e Pro), Server 2003 e 2008, Vista 32 bit/64 bit (Starter, Home Basic, Home Premium, Ultimate, Enterprise e Business), Windows 7, Server 2008 R2 • Vari sistemi operativi Linux • Mac OS 10.3 ~ 10.6 • Servizi Novell NetWare NDPS tramite TCP/IP e IPP su 5.x, 6.x • Identificazione Bonjour supportata • SAP R/3 v4.6C, 4.x, 3.x e versioni successive. • Citrix MetaFrame; Windows Terminal Services

Elemento	Descrizione
Tempo stampa prima pagina	Dalla modalità Standby: max. 8,5 secondi Dalla modalità di attesa: meno di 24 secondi (misurato dopo meno di 10 minuti nella modalità per il risparmio energetico)

Specifiche del fax

Elemento	Descrizione
Compatibilità	ITU-T Gruppo 3
Linea utilizzabile	Rete telefonica pubblica commutata (PSTN) o dietro PABX
Codifica dati	MH/MR/MMR (ECM Mode) e JPEG/JBIG per trasmissione fax a colori
Velocità modem	33,6 Kbps
Velocità di trasmissione	Circa 3 secondi/pagina * Il tempo di trasmissione vale per la trasmissione in memoria dei dati di testo con compressione ECM che utilizza solo il grafico ITU-T N. 1.
Velocità di digitalizzazione	Vetro del dispositivo: circa 3 secondi/A4, 2,5 secondi/Lettera (a risoluzione fax standard) DADF: circa 2,5 secondi/Lettera (a risoluzione fax standard), 5 secondi/Lettera (a risoluzione fax fine)
Velocità di digitalizzazione di più pagine	Circa 21 ppm/Lettera (a risoluzione fax standard) DADF: circa 2,5 secondi/Lettera (a risoluzione fax standard), 5 secondi/Lettera (a risoluzione fax fine)
Lunghezza massima del documento	Vetro del dispositivo: 297 mm DADF: 356 mm
Formato carta	Vetro del dispositivo: Lettera, A4 DADF: Lettera, A4, Legale
Risoluzione	Standard: 203 x 98 dpi Fine: 203 x 196 dpi Superfine: 300 x 300 dpi
Memoria di backup	4 MB (circa 200 pagine in base al grafico ITU-T #1)
Mezzitoni	256 livelli

Specifiche della carta

Panoramica

La stampante accetta diversi materiali di stampa, ad esempio carta tagliata (contenente fino al 100 per cento di fibre riciclate), buste, etichette, lucidi e carta di formato personalizzato. Le proprietà quali il peso, la composizione, la grana e il contenuto di umidità sono fattori importanti che influiscono sulle prestazioni della stampante e sulla qualità di stampa. La carta non conforme alle indicazioni fornite in questa Guida dell'utente può causare i seguenti problemi:

- Scarsa qualità di stampa
- Aumento degli inceppamenti
- Usura prematura della stampante



NOTA: alcuni tipi di carta possono essere conformi a tutte le indicazioni di questo manuale e non dare comunque risultati soddisfacenti. Ciò potrebbe essere dovuto a una conservazione non corretta, a livelli di temperatura e di umidità non accettabili o ad altre variabili indipendenti da Dell.



NOTA: prima di acquistarne ingenti quantitativi, assicurarsi che la carta soddisfi i requisiti specificati in questa Guida dell'utente.



ATTENZIONE: l'utilizzo di carta non conforme a queste specifiche può causare problemi al dispositivo, con la conseguente necessità di riparazioni. Gli eventuali interventi di riparazione non sono coperti dal contratto di garanzia Dell.

Nota: la carta supporta i rischi degli inceppamenti quando si usano materiali di stampa con una lunghezza inferiore a 127 mm

Carta	Dimensioni ^a	Peso	Capacità ^b
Lettera (5 pollici). Per le migliori prestazioni, assicurarsi di conservare e maneggiare correttamente la carta. Vedere "Ambiente di immagazzinamento della carta e della stampante".	8,5 x 11 poll.	• 60-90 g/m ²	• 250 fogli di carta da 75 g/m ²
Nota: per la stampa fronte-retro è possibile usare carta in formato Lettera, Folio, Oficio, Legale.			
A4	8,3 x 11,7 poll. (210 x 297 mm)	• 60-163 g/m ² (16-43 lb) per il MPF	• 50 fogli di carta da 75 g/m ² (20 lb) per il MPF
Indicazioni per l'uso della carta			
Per ottenere risultati ottimali, utilizzare carta normale da 75 g/m ² (20 lb). Assicurarsi che la carta sia di buona qualità e che non presenti tagli, graffi, strappi, macchie, residui, polvere, arricciature, vuoti e bordi piegati.	Executive 7,25 x 10,5 poll. (184 x 267 mm)	• 75-90 g/m ² (20-24 lb) per la stampa	
Se non si è certi del tipo di carta che si sta utilizzando, controllare l'etichetta sulla confezione.	Legale 8,5 x 14 poll. (216 x 356 mm)		
I seguenti problemi possono causare diminuzione della qualità di stampa, inceppamenti o persino danni alla stampante:	Oficio 8,5 x 13 poll. (216 x 330 mm)		
Sintomo		Problema con la carta	Soluzione
Scarsa qualità di stampa o di adesione del toner con l'alimentazione ISO B5	7,16 x 10,11 poll. (182 x 257 mm)	Carta troppo umida, troppo ruvida, troppo liscia o con lettere in rilievo; risma difettosa	Provare un altro tipo di carta, tra 100-400 Sheffield, contenuto di umidità 4%-5%.
Spargimenti, inceppamenti, pieghe	5,82 x 8,5 poll. (148 x 210 mm)	Conservazione non corretta	Conservare la carta in piano in una confezione a prova di umidità.
Formato minimo stampante (personalizzato)	3 x 5 poll. (76 x 127 mm)	Troppo pesante (60-163 g/m ² bond (16-32 lb))	5 fogli di carta per il MPF Utilizzare carta più leggera, utilizzare lo sportello posteriore.
Formato massimo durante l'alimentazione (Legale)	8,5 x 14 poll. (216 x 356 mm)	Umidità eccessiva, direzione della grana non corretta o costruzione a grana breve	• Utilizzare lo sportello posteriore. • Usare carta a grana lunga.
Lucidi	Formato minimo	138-146 g/m ²	Non utilizzare fogli con tagli o perforazioni.
Inceppamenti, danni alla stampante e formato massimo delle cartucce	Formato massimo della carta come descritto sopra.	120-150 g/m ²	
Problemi con l'alimentazione		Bordi frastagliati	Usare carta di buona qualità.
		105-163 g/m ²	
Nota: non usare carta intestata stampata con inchiostri a bassa temperatura, ad esempio quelli usati in alcuni tipi di termografie.			

^a La stampante supporta una vasta gamma di formati dei supporti.

^b La capacità può variare in base al peso e allo spessore del materiale di stampa e alle condizioni ambientali.

Nota: non usare carta intestata e altri materiali non approvati.

 **NOTA:** potranno verificarsi degli inceppamenti quando si usano materiali di stampa con una lunghezza inferiore a 127 mm (5 pollici). Per le migliori prestazioni, assicurarsi di conservare e maneggiare correttamente la carta. Vedere "[Ambiente di immagazzinamento della carta e della stampante](#)".

 **NOTA:** per la stampa fronte-retro è possibile usare carta in formato A4, Lettera, Folio, Oficio, Legale.

Indicazioni per l'uso della carta

Per ottenere risultati ottimali, utilizzare carta normale da 75 g/m² (20 lb). Assicurarsi che la carta sia di buona qualità e che non presenti tagli, graffi, strappi, macchie, residui, polvere, arricciature, vuoti e bordi piegati.

Se non si è certi del tipo di carta che si sta caricando ad esempio carta da lettera o riciclata, controllarne l'etichetta sulla confezione.

I seguenti problemi possono causare diminuzione della qualità di stampa, inceppamenti o persino danni alla stampante:

Sintomo	Problema con la carta	Soluzione
Scarsa qualità di stampa o di adesione del toner, problemi con l'alimentazione	Carta troppo umida, troppo ruvida, troppo liscia o con lettere in rilievo; risma difettosa	Provare un altro tipo di carta, tra 100-400 Sheffield, contenuto di umidità 4%-5%.
Spargimenti, inceppamenti, pieghe	Conservazione non corretta	Conservare la carta in piano in una confezione a prova di umidità.
Aumento del grigio di sfondo/usura stampante	Troppo pesante	Utilizzare carta più leggera, utilizzare lo sportello posteriore.
Problemi di piegature eccessive durante l'alimentazione	Umidità eccessiva, direzione della grana non corretta o costruzione a grana breve	<ul style="list-style-type: none">• Utilizzare lo sportello posteriore.• Usare carta a grana lunga.
Inceppamenti, danni alla stampante	Tagli o perforazioni	Non utilizzare fogli con tagli o perforazioni.
Problemi con l'alimentazione	Bordi frastagliati	Usare carta di buona qualità.

 **NOTA:** non usare carta intestata stampata con inchiostri a bassa temperatura, ad esempio quelli usati in alcuni tipi di termografie.

 **NOTA:** non usare carta intestata con lettere in rilievo o sbalzate.



NOTA: la stampante usa il calore e la pressione per fondere il toner sulla carta. Verificare che la carta colorata o i moduli prestampati utilizzino inchiostri compatibili con questa temperatura di fusione (180 °C o 356° F per 0,1 secondi).

Specifiche della carta

Categoria	Specifiche
Contenuto di acido	pH al 5,5 o inferiore
Spessore	0,094-0,18 mm (3,0-7,0 mils)
Piegatura risma	Piatta entro 0,02 pollici (5 mm)
Condizioni taglio bordi	Tagliare con lame affilate senza lasciare sfilacciate visibili.
Compatibilità di fusione	Non deve bruciare, fondere, spostarsi o rilasciare emissioni pericolose durante il riscaldamento a 180 °C (356 °F) per 0,1 secondi.
Grana	Grana lunga
Contenuto umidità	4%-6% in base al peso
Ruvidità	100-400 Sheffield

Capacità di uscita carta

Posizione di uscita	Capacità
vassoio di uscita (facciata rivolta verso il basso)	150 fogli di carta da 75 g/m ² (20 lb)
sportello posteriore (lato stampato rivolto verso l'alto)	1 foglio di carta da 75 g/m ² (20 lb)

Ambiente di immagazzinamento della carta e della stampante

Le condizioni ambientali di immagazzinamento della carta influiscono direttamente sull'alimentazione dei fogli.

L'immagazzinamento della carta e della stampante dovrebbe avvenire a temperatura ambiente e non deve essere né troppo secco né troppo umido. Tenere presente che la carta è igroscopica; assorbe e perde rapidamente l'umidità.

Il calore unito all'umidità potrebbe danneggiare la carta. Il calore fa evaporare l'umidità della carta, mentre le basse temperature la fanno condensare sui fogli. I sistemi di riscaldamento e i condizionatori eliminano la maggior parte dell'umidità da una stanza. Quando una risma viene aperta e utilizzata, perde umidità, causando strisce e macchie. Il tempo umido o i refrigeratori ad acqua possono causare un aumento dell'umidità in una stanza. Quando la risma viene aperta e utilizzata, assorbe l'umidità in eccesso, causando stampe chiare e spargimenti di toner. Inoltre, con un aumento o diminuzione del contenuto di umidità, i fogli potrebbero deformarsi. Ciò può causare inceppamenti della carta.

Non acquistare più carta di quanta se ne possa utilizzare in un breve periodo di tempo (circa 3 mesi). La carta immagazzinata per lunghi periodi di tempo potrebbe essere soggetta a sbalzi di temperatura e di umidità, con conseguenti danni. È importante pianificare per evitare danni a grandi quantità di carta.

La carta in risme sigillate può rimanere stabile per diversi mesi prima di essere utilizzata. Le confezioni di carta aperte hanno più probabilità di subire danni dovuti all'ambiente, specialmente se non sono state avvolte con materiali a prova di umidità.

L'ambiente di immagazzinamento della carta dovrebbe essere controllato per garantire prestazioni ottimali. Le condizioni richieste sono di 20 °C - 24 °C (68 °F to 75 °F), con umidità relativa dal 4% al 55%. Seguire queste indicazioni per effettuare una valutazione dell'ambiente di immagazzinamento della carta:

- La carta va conservata a temperatura ambiente.
- L'aria non deve essere troppo secca né troppo umida.
- Per conservare in modo ottimale una risma di carta aperta, si consiglia di reimballarla in una confezione a prova di umidità. Se l'ambiente in cui si trova la stampante è soggetto a condizioni estreme, estrarre solo la quantità di carta da utilizzare per le operazioni quotidiane per evitare danni dovuti all'umidità.

Indice

A

- adatta alla pagina
 - copia, 146
 - stampa, 123
- adattamento automatico,
 - copia speciale, 146

C

- caricamento carta
 - caricamento nel vassoio della carta, 31
 - nell'MPF (alimentatore multifunzione), 96
- caricamento, documento
 - nel vetro dello scanner, 141
- carta d'identità, copia speciale, 148
- carta inceppata, eliminazione
 - carta, 282
 - documento, 278
- cartuccia
 - installazione, 29
 - ordinazione, 275
 - ridistribuzione, 270
 - sostituzione, 272
- cartuccia toner
 - ordinazione, 275
 - ridistribuzione, 270
 - sostituzione, 272
- cavo USB, collegamento, 37

- clonazione, copia speciale, 147
- composizione rapida, fax
 - memorizzazione, 209
 - selezione, 210
- copia
 - annullare, 142, 145-150
 - contrasto, 143
 - copia ridotta/ingrandita, 144
 - funzioni speciali, 144
 - impostazioni predefinite, 151
 - numero di pagine, 142
 - problemi, 312
 - qualità, 143
 - timeout, impostazione, 46

D

- DADF (alimentatore documenti automatico fronte-retro),
 - caricamento, 139
- data e ora, impostazione, 44, 196
- digitalizzazione
 - a memoria USB, 167
 - a un computer in rete, 158
 - da WIA, 166
 - dal pannello di controllo, 160
 - problemi, 313
- DIMM, installazione, 322
- documento

- caricamento
 - nel DADF, 139
 - vetro
 - del dispositivo, 140
- carta inceppata,
 - eliminazione, 278
 - preparazione, 138
- driver della stampante
 - disinstallazione, 69
 - installazione, 60
- driver, stampante
 - disinstallazione, 69
 - installazione, 60
- DRPD (Distinctive Ring Pattern Detection),
 - modalità di ricezione, 200

E

- e-mail
 - digitalizzazione/invio, 161
 - impostazione account, 173
- ethernet, collegamento, 38

F

- fascicolazione, copia speciale, 150
- fax
 - automatica, 203
 - manuale, 205

problemi, 310
fax differito, 215
fax prioritario, 216
filigrana, stampa, 128
formato carta, impostazione
 stampa, 113
 vassoio della carta, 99

G

Gestore digitalizzazione
 digitalizzazione, 158
gruppi di numeri, invio di fax
 impostazione, 211
 modifica, 212
 selezione, 214
guida, 119

I

ID, impostazione, 196
Impostazione
 a e-mail, 173
inceppamento carta,
 eliminazione, 282
inoltro di fax, 223
installazione
 cartuccia toner, 29
 memoria, 322
IP, impostazione, 62

L

linea telef, collegamento, 34

lingua interfaccia,
 modifica, 43
Linux
 disinstallazione dei driver, 247
 installazione di driver, 241
 proprietà della stampante, 253
 stampa, 254

M

Macintosh
 digitalizzazione, 237
 disinstallazione dei driver, 229
 installazione di
 driver, 228-229
 stampa, 232
memoria
 installazione, 322
memoria USB
 digitalizzazione, 168
 gestione, 171
messaggi di errore, 294
modalità fax, modalità di
 ricezione, 200
modalità R/Fax, modalità di
 ricezione, 200
modalità Risparmio costi, 198
modalità Risparmio della
 lampada dello scanner, 46
modalità risparmio
 energia, 43
modalità Telefono, modalità
 di ricezione, 200

N

numeri di gruppo, invio di
 e-mail
 assegnazione, 181
 eliminazione, 182
 modifica, 182
NVRAM della stampante
 eliminazione, 264

O

opzioni, installazione
 memoria, 322
ora legale, impostazione, 45,
 197
ordinazione dei materiali di
 consumo, 275
orientamento, stampa in
 Windows, 111
origine carta,
 impostazione, 255
overlay, uso, 131

P

pannello di controllo, 22
parti di ricambio,
 ordinazione, 275
posizione di uscita,
 selezione, 93
problema, risoluzione
 Windows, 315
problema, soluzione
 alimentazione della carta, 301

- copia, 312
- digitalizzazione, 313
- errori PS, 320
- fax, 310
- messaggi di errore, 294
- qualità di stampa, 304
- stampa, 302
- proprietà della stampante
 - Linux, 254
- proprietà disposizione,
 - stampa, 110
- proprietà grafiche,
 - stampa, 114
- proprietà stampante,
 - impostazione, 109
- pulizia
 - esterno, 266
 - interno, 266
 - scanner, 269
 - tamburo, 273

R

- rapporti, stampa, 221
- ricomposizione automatica
 - del numero, 206
- riduzione/ingrandimento
 - copia, 144
- risoluzione
 - stampa, 255
- risoluzione, stampa, 115
- rubrica, uso, 180

S

- scanner, pulizia, 269
- sistema fax, impostazione
 - avanzate, 223
 - di base, 199
- software
 - disinstallazione, 69
 - installazione, 60
- sorgente carta,
 - impostazione, 113
- sostituzione cartuccia del
 - toner, 272
- stampa
 - adattamento al formato carta
 - selezionato, 123
 - annullare, 108
 - da Linux, 254
 - da Windows, 106
 - filigrane, 128
 - libretti, 125
 - più pagine su un unico
 - foglio, 121
 - poster, 124
 - problemi, 302
 - uso di overlay, 131
- stampa di libretti, 125
- stampa, risoluzione, 255
- stampante di rete,
 - impostazione, 186
- suono, 198
- suono allarme, 198
- suono altoparlante, 198

T

- tamburo, pulizia, 273
- telefono ausiliario,
 - collegamento, 34
- tipo carta, impostazione
 - stampa, 113
 - vassoio della carta, 99

U

- ubicazione dei
 - componenti, 20
- uscita posteriore, 94

V

- vetro del dispositivo
 - pulizia, 269
- volume, regolazione
 - suoneria, 198

W

- WIA, digitalizzazione, 166